

B

Zaburzenia percepcji słuchowej

- 1. Zaburzenia percepcji słuchowej**
 - 1.1. Ogólne informacje
 - 1.2. Metody i techniki pracy
- 2. Zaburzona analiza i synteza słuchowa**
 - 2.1. Ćwiczenia
 - 2.2. Karty pracy
- 3. Słaba pamięć słuchowa**
 - 3.1. Ćwiczenia
 - 3.2. Karty pracy
- 4. Zaburzony słuch fonematyczny**
 - 4.1. Ćwiczenia
 - 4.2. Karty pracy



10

11

12

13

Katarzyna Hipsz

Zaburzenia percepcji słuchowej

Spis treści

1. Percepcja słuchowa – wiadomości ogólne	1
2. Słuch fizyczny	2
3. Słuch fonematyczny	2
4. Zaburzenia percepcji słuchowej	4
5. Charakterystyczne objawy zaburzeń percepcji słuchowej	5
6. Bibliografia	8

1. Percepcja słuchowa – wiadomości ogólne

Percepcja słuchowa jest to zdolność do odbioru dźwięków, ich rozpoznawania i różnicowania, jak również interpretowania przez odniesienie do poprzednich doświadczeń.

Percepcja słuchowa jest jedną z podstawowych funkcji psychofizycznych, biorących udział w czynności czytania i pisania. Percepcję dźwięków mowy umożliwia analizator słuchowy, który składa się z następujących części¹:

- ▶ receptor odbierający bodźce słuchowe,
- ▶ droga słuchowa (nerwy dośrodkowe) doprowadzająca pobudzenia nerwowe do mózgu,
- ▶ korowa część analizatora (okolice skroniowe), gdzie dokonuje się analiza i synteza bodźców dźwiękowych,
- ▶ nerwy odśrodkowe przekazujące impulsy z mózgu do określonych narządów artykulatoryjnych.

Prawidłowa identyfikacja i różnicowanie bodźców dźwiękowych są możliwe dzięki sprawnemu funkcjonowaniu analizatora słuchowego. Odbiór mowy polega na zidentyfikowaniu zasłyszanych dźwięków, a następnie na powiązaniu ich z określoną

¹ M. Bogdanowicz, *Psychologia kliniczna dziecka w wieku przedszkolnym*, WSiP, Warszawa 1985.

B 1.1

treścią. Percepcja mowy jest więc procesem złożonym, w którym uczestniczą:

- 】 **sluch fizjologiczny** – pozwala na odbieranie wrażeń słuchowych i daje bazę do rozwoju pozostałych rodzajów słuchu,
- 】 **sluch muzyczny** – pozwala różnicować wysokość dźwięków oraz jakość odstępów między dźwiękami,
- 】 **sluch fonematyczny** – pozwala różnicować dźwięki mowy (fonemy), występujące w danym języku.

2. Słuch fizyczny

Słuch fizyczny - umożliwia odbiór i różnicowanie sygnałów słuchowych. Rozwija się u dzieci stopniowo. Rozwój tego sluchu warunkuje proces opanowania przez dziecko mowy, a pośrednio także jego rozwój umysłowy.

Nawet nieznaczne ubytki tego sluchu mogą uniemożliwić prawidłową percepcję dźwięków mowy i być przyczyną trudności w czytaniu i pisaniu. Na podstawie i pod wpływem spostrzegania dźwięków mowy rozwija się sluch muzyczny. Umożliwia on słyszenie barwy, wysokości melodii i tempa wypowiedzi, przerw dzielących wyrazy i wypowiedzenia. Zapewnia więc wyraziste czytanie oraz wierną rejestrację potoku żywej mowy, która ma być zapisana.

3. Słuch fonematyczny

Słuch fonematyczny - to umiejętność oceny bodźców słuchowych z punktu widzenia potrzeb komunikacji językowej. Jest umiejętnością wyodrębniania oraz identyfikowania elementów fonologicznych relevantnych (istotnych) pomijania zaś cech dla procesu porozumiewania się redundantnych (nieistotnych).

Słuch fonematyczny odgrywa najważniejszą rolę w odbiorze i różnicowaniu dźwięków mowy pod względem fonetycznym. Marta Bogdanowicz wyodrębnia w sluchu fonematycznym następujące czynności:

- 】 spostrzeganie i odróżnianie od siebie wypowiedzianych głosek, jak również zjawisk prozodycznych (tempo mowy, akcent, intonacja),
- 】 różnicowanie fonemów, które posiadają indywidualne cechy dystynktywne, dzięki którym są przez odbiorcę mowy identyfikowane jako znaki języka,
- 】 analizę i syntezę – głoskową, sylabową wyrazów, zdań.

Słuch fonematyczny stanowi podstawę opanowania języka mówionego oraz **świadomości fonologicznej**, która jest uzmysłowieniem sobie fonologicznej struktury słów. Rola świadomości fonologicznej w nauce czytania i pisania jest duża. Rozwój umiejętności czytania i pisania przechodzi kilka faz, w których dzieci stosują odrębne strategie czytania. Najbardziej elementarna faza obejmuje **rozpoznawanie wyrazów jako niepodzielnych całości**, różniących się cechami spostrzeganymi wzrokowo (czytanie całościowe), i nie wymaga świadomości fonologicznej. Stykając się wiele razy z przedmiotami i ich etykietkami, dzieci opanowują słownik zawierający wyrazy rozpoznawane wzrokowo. Nie są jednak świadome ich wewnętrznej struktury.

Dopiero w drugiej fazie opanowywania procesu czytania (fonologicznej) dokonuje się proces dekodowania słów w oparciu o zamianę kolejnych liter na fonemy, a następnie ich syntezę. Na tym etapie dzieci stosują **metodę głoskowania**, tj. odczytują kolejne głoski w wyrazach, posługując się nazwami liter, co przeszkadza w przywoływaniu znaczenia nawet prostych słów. Ważne jest jednak, że w tej fazie dzieci uczą się zasady, zgodnie z którą każda litera odpowiada jednej głosce (nie wiedzą jeszcze o wyjątkach związanych z dwuznakami i zmiękczeniami).

W końcowej fazie czytania i pisania – **fazie ortograficznej** – strategia fonologiczna zostaje zastąpiona przez ortograficzną, czyli rozpoznawanie struktur wewnątrzsylabowych, sylab, morfemów i całościowe rozpoznawanie krótkich i dobrze utrwalonych wyrazów, jednak z uświadomieniem sobie ich wewnętrznej struktury. W ten sposób procesy czytania i pisania automatyzują się, koncentracja przesuwa się z liter i fonemów tworzących wyrazy w kierunku treści czytanych i pisanych zdań po to, aby zrozumieć zawarte w nich myśli. W tej fazie **dziecko uświadamia sobie istnienie cząsteczek wewnątrzsylabowych** (spółgłoski, zbieg spółgłosek). Nieznane wyrazy są zawsze czytane i pisane z wykorzystaniem strategii fonologicznej, nawet przez osoby sprawnie dokonujące tych procesów.

Na podstawie dobrze rozwiniętego słuchu fonematycznego kształtują się operacje świadomej analizy i syntezy słuchowej, które również stanowią ważny mechanizm czytania i pisania. Obejmują one następujące umiejętności:

- 】 wydzielenie zdań z potoku mowy, wyrazów w zdaniach, a także sylab i głosek w wyrazach,
- 】 odróżnianie głosek o zbliżonych cechach fizycznych,
- 】 syntezę głosek wg wymaganej kolejności,
- 】 przyporządkowanie znaczeń scalonym słowom i zdaniom.

Nauka czytania i pisania wymaga od dzieci ponadto elementarnej orientacji w strukturze formalnej języka, tj. umiejętności określania pozycji różnych głosek w strukturze dźwiękowej języka oraz zdolności scalania dźwięków. Warunkiem poprawnej realizacji wszystkich wymienionych operacji jest pamięć słuchowa. Percepcja słuchowa mowy towarzysząca czynnościom czytania i pisania jest wysoce złożona. Wymaga nie tylko

dojrzałości psychicznej, lecz także pewnej wiedzy, bowiem operacje analityczno-syntetyczne w trakcie czytania i pisania muszą być realizowane w sposób świadomy.

Operacje te mają abstrakcyjny charakter, nie rozwijają się spontanicznie i są dla dzieci trudne. Trudności wynikają z tego, że wyraz w rozbiciu na poszczególne głoski brzmi inaczej niż w całości. Ta sama trudność dotyczy syntezy. Scalanie izolowanych głosek daje inny obraz słuchowy danego słowa i utrudnia jego zrozumienie. Prawidłowej analizy i syntezy głosek należy zatem uczyć dzieci w trakcie celowo organizowanych ćwiczeń. Ważne jest również wyprzedzenie nauki czytania i pisania okresem ćwiczeń słuchowych – i dopiero po opanowaniu podstawowych operacji analizy i syntezy słuchowej przechodzić do nauki czytania i pisania.

4. Zaburzenia percepcji słuchowej

Różnicowanie dźwięków, ich analizowanie i syntetyzowanie dokonuje się na poziomie ośrodkowego układu nerwowego, głównie w korze mózgowej. Jeśli słuchowe okolice kory mózgowej są uszkodzone lub z innych powodów niesprawne czy mało sprawne, procesy te przebiegają wadliwie. Nie należy jednak mylić tego z niedosłuchem. Dzieci z zaburzeniami funkcji ośrodkowych, analizy i syntezy słuchowej doskonale słyszą pojedyncze dźwięki, nawet z dużej odległości, ale gdy mają wyodrębnić poszczególne dźwięki z potoku mowy, sprawia im to trudność. To z kolei powoduje trudności w nauce czytania i pisania.

Czytanie pojmowane jako proces sensoryczny i intelektualny polega na zdolności przetransponowania znaków języka pisanego na odpowiadające im dźwięki mowy, scalenia tych dźwięków (synteza słuchowa) oraz przyporządkowania odczytanemu wyrazowi jego znaczenia (zrozumienie sensu słowa). Pisanie ze słuchu jest czynnością odwrotną – najpierw dziecko musi w usłyszonym słowie wyodrębnić poszczególne dźwięki (analiza słuchowa), następnie przyporządkować im określone znaki graficzne. Dlatego w uproszczeniu można powiedzieć, że istotą zaburzeń w czytaniu jest trudność dokonywania syntezy, zaś istotą zaburzeń w pisaniu – analizy słuchowej wyrazu.

W początkowej fazie nauki dzieci często opanowują tekst pamięciowo, zwłaszcza przy dobrej pamięci wzrokowej. Zapamiętują położenie wyrazu względem obrazka, brzegu strony itp. Dlatego też trudności najczęściej ujawniają się dopiero na dalszym etapie nauki, gdy teksty stają się coraz dłuższe i pojawiają się w nich coraz więcej nowych wyrazów. Przejawem trudności jest długi okres gloskowania, bez możliwości dokonywania syntezy wyrazu. W późniejszym okresie uczeń przekręca wyrazy – część odczytując, a część zgadując, zamienia, opuszcza głoski lub sylaby, zaburzona jest intonacja czytania, akcent, czytanie jest nierytmiczne – a wszystko to wpływa negatywnie na rozumienie treści.

W nauce pisania najczęściej błędów dziecko popełnia w trakcie pisania ze słuchu. W skrajnych przypadkach zdarza się, że dyktando jest dla ucznia zlepkiem przypadkowych liter i sylab, dziecko nie jest w stanie napisać w sposób zrozumiały tego, co słyszy. W większości przypadków występują charakterystyczne błędy, takie jak: opuszczanie liter i sylab, opuszczanie końcówek wyrazów itd. Trudności w pisaniu ze słuchu utrzymują się dłużej niż trudności w czytaniu, co jest związane z faktem, że w klasach starszych dominuje ciche czytanie (angażujące w większym stopniu analizator wzrokowy), natomiast w pisaniu ze słuchu i samodzielnym nadal dominującą rolę pełni analizator słuchowy.

Niewyrównane w porę zaburzenia percepcji słuchowej wpływają także na opóźnienie rozwoju myślenia słowno-pojęciowego, przejawiające się trudnościami w rozumowaniu, wnioskowaniu i uogólnianiu na materiale werbalnym. Trudności te dezorganizują naukę dziecka i mają negatywny wpływ na jego osiągnięcia szkolne, rozwój osobowości i przystosowanie społeczne.

Halina Spionek w prowadzonych badaniach² wykazała, że ok. 72% uczniów z trudnościami w czytaniu i pisaniu ujawnia opóźnienie rozwoju percepcji słuchowej. Począwszy od wieku przedszkolnego, przez pierwsze próby czytania i pisania, aż do wieku starszszkolnego można zauważyć objawy świadczące o zaburzeniach percepcji słuchowej.

5. Charakterystyczne objawy zaburzeń percepcji słuchowej

Wiek dziecka	Symptomy zaburzeń percepcji słuchowej	
Wiek przedszkolny	<ul style="list-style-type: none"> 】 ubogie słownictwo 】 słabe przyswajanie słów, wierszy, piosenek 】 zła koncentracja uwagi na bodźcach słuchowych 】 duża męczliwość przy słuchaniu 】 gorsze zapamiętywanie i rozumienie 】 nieumiejętność wyodrębniania głosek i sylab ze słów, słów ze zdań 】 nierozumienie poleceń słownych, czytanych tekstów, opowiadań 】 nieprawidłowe wybrzmiewanie dźwięków mowy 	
Początek nauki czytania i pisania – wiek wczesnoszkolny	Czytanie: <ul style="list-style-type: none"> 】 trudności w analizie i syntezie głoskowej i sylabowej (długo utrzymująca się technika głoskowania lub sylabizowania bez wiązania wyrazów w całość) 	Pisanie: <ul style="list-style-type: none"> 】 pismo tzw. fonetyczne: dziecko pisze tak, jak słyszy (zamiast „krzesło”, pisze „kszesło”) 】 zniekształcanie wyrazów ze zmiękczeniami (zamiast „słońce”, pisze „słonicie”)

² H. Spionek, *Zaburzenia rozwoju psychoruchowego dziecka*, PWN, Warszawa 1981.

Wiek dziecka	Symptomy zaburzeń percepcji słuchowej	
	<ul style="list-style-type: none"> 】 opuszczanie liter, sylab, wyrazów lub ich zbitek 】 dodawanie samogłosek, zwłaszcza w zbiegach współgłoskowych (zamiast „kra”, czyta „kara”) 】 skracanie wyrazów wielosylabowych (zamiast „hipopotam”, czyta „hipotam”) 】 agramatyzmy, czyli tworzenie wyrazów nieczytelnych 】 łączenie przyimków z wyrazami 】 zła artykulacja miękkich, dwuznaków 】 brak różnicowania znaczeń wyrazów podobnych fonetycznie 】 trudności w rozumieniu związków czasowo-przestrzennych w zdaniach (potem, przedtem, zanim itp.) 】 ubezdźwięcznianie spółgłosek końcowych (zamiast „szedł”, czyta „szet”) 】 uczenie się czytania na pamięć 	<ul style="list-style-type: none"> 】 nieprawidłowe pisanie wyrazów z [j] i [i] (zamiast „biały”, pisze „bjały”) 】 brak różnicowania głosek dźwięcznych i bezdźwięcznych (zamiast „chleb”, pisze „chlep”) 】 nieprawidłowe pisanie dwuznaków (zamiast [sz], pisze [cz]) 】 mylenie zapisów [ą], [ę] z zespołami typu: [om], [on] (zamiast „są”, pisze „som”) 】 łączenie rzeczowników z przyimkami (zamiast „w szkole”, pisze „wszkole”)
Wiek starszozkolny klasy IV–VI	<p>Oprócz utrzymujących się niektórych symptomów z wieku wczesnoszkolnego, występują dodatkowo:</p> <ul style="list-style-type: none"> 】 wolne tempo czytania 】 zła intonacja i nieuwzględnianie interpunkcji 】 wadliwe wyodrębnianie poszczególnych wyrazów w zdaniu 】 trudności w rozumieniu i zapamiętywaniu czytanego tekstu 	<p>Oprócz utrzymujących się niektórych symptomów z wieku wczesnoszkolnego, występują dodatkowo:</p> <ul style="list-style-type: none"> 】 skracanie wyrazów 】 opuszczanie zakończeń 】 przestawianie szyku wyrazów w zdaniach lub pomijanie niektórych wyrazów 】 liczne błędy ortograficzne w pisaniu ze słuchu, z pamięci 】 trudności w chronologicznym zapisie, np. w tworzeniu planów

Wiek dziecka	Symptomy zaburzeń percepcji słuchowej	
	<ul style="list-style-type: none"> 】 objawy vegetatywne, nerwicowe przy głośnym czytaniu (pocenie się, współruchy, bóle brzucha, głowy itp.) 】 niechęć do czytania i unikanie go 】 tzw. czytanie na wydechu 	<ul style="list-style-type: none"> 】 trudności w stosowaniu pojęć czasowo-przestrzennych i abstrakcyjnych 】 wolne tempo pisania 】 niechęć do pisania 】 liczne poprawki, skreślenia 】 opuszczanie trudnych wyrazów 】 błędy stylistyczne i gramatyczne w wypowiedziach pisemnych 】 zamiana wyrazów o trudnej pisowni na łatwiejszą 】 zniekształcanie zapisu wyrazów, w których spółgłoski tworzą oboczności fonetyczne z samogłoskami, np. zamiast „antena”, pisze „antna”
Okres gimnazjalny i licealny	<p>Oprócz utrzymujących się niektórych symptomów z poprzedniego okresu, występują dodatkowe trudności w innych przedmiotach szkolnych:</p> <ul style="list-style-type: none"> 】 trudności w nauce języków obcych 】 trudności w uczeniu się pamięciowym – ciągi słowne, dni tygodnia, miesiące, tabliczka mnożenia 】 trudności w rozumieniu dłuższych wypowiedzi słownych, poleceń nauczyciela 】 trudności z pełnym rozumieniem czytanego tekstu 】 trudności na lekcjach muzyki, ze względu na gorszą pamięć muzyczną (takie objawy mogą, ale nie muszą wystąpić) 	

WP112008

Inteligentni uczniowie z dysfunkcjami w sferze słuchowej, ale z dobrą percepcją wzrokową, są w stanie kompensować swoje defekty, nie przewyżczając ich. Uczą się tekstów na pamięć, odgadują nowe wyrazy na podstawie zapamiętanych obrazów graficznych słów o zbliżonym układzie liter. Wysiłek tych dzieci skierowany jest na omijanie trudności różnymi metodami, a nie usprawnianie zaburzonej funkcji. Rolą nauczyciela jest zatem dostrzeżenie tych trudności i wdrożenie pracy nad nimi.

6. Bibliografia

Bogdanowicz M., *Psychologia kliniczna dziecka w wieku przedszkolnym*, WSiP, Warszawa 1985.

Czajkowska I., Herda K., *Zajęcia korekcyjno-kompensacyjne w szkole*, WSiP, Warszawa 1996.

Maurer A. (red.), *Głoska a litera: kształtowanie świadomości fonologicznej u dzieci przedszkolnych*, Impuls, Kraków 1997.

Pętlewska H., *Przewycięzanie trudności w czytaniu i pisaniu. Terapia pedagogiczna*, Impuls, Kraków 2003.

Skibińska H., *Praca korekcyjno-kompensacyjna z dziećmi z trudnościami w pisaniu i czytaniu*, Wydawnictwo Uczelniane Wyższej Szkoły Pedagogicznej w Bydgoszczy, Bydgoszcz 1996.

Skorek M., *Terapia pedagogiczna*, t. I i II, Impuls, Kraków 2005.

Spionek H., *Zaburzenia rozwoju psychoruchowego dziecka*, PWN, Warszawa 1981.

Katarzyna Hipsz

Metody badania poziomu percepcji słuchowej

Do oceny poziomu rozwoju percepcji słuchowej stosuje się następujące metody:

1) Wywiad z rodzicami dziecka, z którego staramy się uzyskać:

- ☒ dane ogólne: stan zdrowia dziecka, warunki mieszkaniowe, rodzeństwo, rodzice (wykształcenie, zawód, metody wychowawcze, atmosfera w domu),
- ☒ informacje o rozwoju fizycznym i psychoruchowym dziecka: informacje na temat ciąży (która, jak przebiegała, przebyte choroby, poród), jak dziecko się rozwijało od narodzin (choroby, czy raczkowało, kiedy zaczęło chodzić i najważniejsze – rozwój mowy),
- ☒ informacje o rozwoju emocjonalnym i społecznym: czy dziecko chodziło do żłobka, przedszkola, kto zajmował się wychowaniem, stosunek do rówieśników, jak wygląda ogólna aktywność dziecka (pobudliwe, wrażliwe, spokojne, milczące, towarzyskie, nieśmiałe itp.),
- ☒ informacje o nauce: czy dziecko chętnie chodzi do szkoły, jak wygląda nauka i odrabianie lekcji w domu, czy uczęszcza do klasy zgodnie ze swoim wiekiem.

2) Obserwacja dziecka – obserwujemy wypowiedzi dziecka, wymowę – słuchamy, czy stosuje agramatyzmy, przekręca wyrazy, ma wadę wymowy, mały zasób słów. Obserwujemy dziecko podczas czytania, recytowania, śpiewania, pisania – zwłaszcza ze słuchu.

3) Próby eksperymentalne – pozwalają ocenić poziom analizy i syntezy słuchowej. Powinno się je wykonywać indywidualnie, w dogodnych warunkach. W czasie prób analizy słuchowej dziecko wyodrębnia z mówionego tekstu:

- ☒ zdania: prosimy, aby dziecko wydzieliło określone zdanie z tekstu, piosenki, wiersza,
- ☒ wyrazy: wypowiadamy zdanie składające się z kilku wyrazów i prosimy, aby policzyło wyrazy oraz określiło położenie danych słów w zdaniu (wyraz na początku, w środku, na końcu zdania),
- ☒ sylaby: prosimy, aby dziecko policzyło, ile dany wyraz ma sylab – na początku wypowiadamy wyrazy jednosylabowe, potem dwusylabowe, a kończymy na kilkusylabowych,
- ☒ głoski: prosimy dziecko, aby podało, jaką głoskę słyszy na początku i końcu danego wyrazu, wymieniło przedmioty zawierające określoną głoskę, wyodrębniło

głoskę z sylaby, wydzieliło wszystkie głoski z wyrazu, posegregowało obrazki wg posiadania danej głoski.

Do ocen syntezy słuchowej można stosować próby, podczas których uczeń musi zsintetyzować:

- ☒ zdanie: prosimy, aby stworzył zdanie z pomieszanych wyrazów, uzupełnił zdanie brakującymi wyrazami,
- ☒ wyraz: prosimy, aby uczeń dokończył wyraz rozpoczęty przez terapeutę, dopowiadając określoną sylabę, uczeń mówi całościowo wyraz, który prowadzący wypowiada sylabami, terapeuta głoskuje nazwę przedmiotu, uczeń ma powiedzieć, jaki to przedmiot i wskazać go, prowadzący podaje wyraz bez ostatniej lub pierwszej głoski, zadaniem ucznia jest uzupełnić wyraz,
- ☒ sylaby: mówimy głoskę (samogłoskę lub spółgłoskę), prosimy, aby uczeń dodając do niej inne głoski, tworzył sylaby, aby posegregował obrazki, których nazwy rozpoczynają się określoną głoską.

Tego rodzaju próby dostarczają informacji o tym, który typ zadań sprawia dziecku najwięcej trudności, co powinno pomóc terapeutcie ułożyć odpowiedni program zajęć korekcyjno-kompensacyjnych.

- 1) **Test odtwarzania struktur rytmicznych Miry Stambak** – służy do oceny rozwoju percepcji słuchowej i opiera się na założeniu, że słowa stanowią struktury rytmiczno-czasowe. Terapeuta wystukuje strukturę rytmiczną z pewnymi przerwami. Zastania pole widzenia tak, aby dziecko nie widziało ręki i przedmiotu, którym badający wystukuje rytm. Dziecko powinno wystukiwany układ powtórzyć, odstukując go. Test zawiera 21 różnych układów rytmicznych ułożonych zgodnie z zasadą stopniowania trudności. Jeżeli uczeń nieprawidłowo odtworzy dany układ, powtarzamy go po raz drugi. Dopiero dwukrotne złe odtworzenie liczy się jako jeden błąd.

Dopuszczalna liczba błędów:

Wiek	mediana	rozstęp
6 lat <	9	14-7
7	8	9-5
8	5,5	8-4
9	3	6-2
10	3	5-2
12	3	4-2

Badanie zdolności do analizy słuchowej w zakresie odtwarzania struktur rytmicznych (badanie wstępne) – próby Miry Stambak

Zadanie próbne:

1. .. 2. . .

Ep	dźwięki	Test			
		+	-	+	-
1.	...				
2.				
3.	. . .				
4.				
5.				
6.				
7.				
8.				
9.				
10.				
11.				
12.				
13.				
14.				
15.				
16.				
17.				
18.				
19.				
20.				
21.				

+ za dobrą odpowiedź

- za brak odpowiedzi

½ za dobrą odpowiedź po 2 ekspozycjach

WP112008



Katarzyna Hipsz

Zaburzona analiza i synteza słuchowa – ćwiczenia

1) Obrazki

Terapeuta przygotowuje obrazki przedstawiające przedmioty, zwierzęta lub rośliny (na każdym obrazku znajduje się jedna rzecz) oraz klocki lub patyczki dla dzieci. Kolejno pokazuje uczestnikom obrazki, mówiąc polecenie: *Nazwijcie przedmiot przedstawiony na obrazku, podzielcie nazwę na sylaby. Wymawiając kolejne sylaby, kładźcie przed sobą klocek (patyczek) odpowiadający jednej sylabie.* Na końcu dzieci łączą patyczki, wymawiając całe słowo.

1) Ukryte sylaby

Prowadzący wymawia różne sylaby i poleca dzieciom, aby uważnie słuchały i klasnęły w ręce za każdym razem, gdy usłyszą określoną sylabę (można zrobić kilka rund, w każdej wyróżnić inną sylabę).

Przykłady:

- ☛ *Kłaśnijcie, gdy usłyszycie sylabę [da]:*
– ba, de, ga, da, pa, da, be, ge, da
- ☛ *Kłaśnijcie, gdy usłyszycie sylabę [me]:*
– me, ma, le, me, ne, da, ga, ma, la, me, na

1) Szukanie ukrytych słów

Terapeuta mówi dzieciom, że będzie wypowiadał wyrazy, w których zostały ukryte inne słowa. Trzeba je odnaleźć, odrzucając pierwszą sylabę wypowiedzanego wyrazu, np. w wyrazie „powaga” odrzucamy sylabę „po” i zostaje nam „waga”. Uczestnicy próbują odgadnąć ukryte słowa.

Przykłady:

jeleń, ocena, sażanki, gorączka

1) Jak wygląda obrazek (karta pracy: B 2.2, strona 1)

Terapeuta przygotowuje obrazki pocięte na tyle kawałków, z ilu sylab składa się nazwa przedmiotu przedstawionego na obrazku. Każde dziecko bierze wszystkie części jednej karty, wypowiada kolejne sylaby, wskazując po kolei kawałek obrazka. Następnie łączy je i wypowiada całe słowo.

2) Ile wyrazów

Terapeuta wypowiada zdanie, a uczeń mówi, z ilu wyrazów ono się składa. Za każde dobrze podzielone zdanie dziecko dostaje w nagrodę jeden żeton. Na koniec próbuje ułożyć zdanie z tylu wyrazów, ile ma żetonów. Przy większej liczbie tworzy z pomocą osoby prowadzącej – kilka zdań.

3) Gdzie jest wyraz

Terapeuta wypowiada zdanie i prosi ucznia o określenie, w którym miejscu znajduje się dany wyraz.

Przykłady:

Mama gotuje smaczny obiad – w którym miejscu zdania znajduje się słowo „obiad”? (na końcu zdania). *Jurek ma psa* – w którym miejscu w zdaniu znajduje się słowo „ma”? (w środku zdania).

4) Które zdanie dłuższe

Terapeuta wypowiada dwa zdania, zadaniem ucznia jest policzyć wyrazy w każdym z nich i powiedzieć, które jest dłuższe.

5) Utwórz zdanie

Terapeuta mówi wyraz i określa jego położenie w zdaniu. Następnie prosi ucznia, aby ułożył zdanie, wykorzystując podany wyraz.

Przykład:

Utwórz zdanie, w którym słowo „mama” będzie na pierwszym miejscu.

› Gdzie jest głoska 

Terapeuta wypowiada słowo i pyta dziecko o miejsce określonej głoski w tym słowie. Następnie może nastąpić zmiana ról – uczeń mówi słowo i określa głoskę, o którą mu chodzi, terapeuta odpowiada.

Przykład:

„piesek” – powiedz, gdzie słyszysz głoskę [k] (na końcu słowa), „bałwan” – powiedz, gdzie słyszysz głoskę [b] (na początku słowa).

› Znajdź słowo (karty pracy: B 2.2, strony 2 i 4) 

Terapeuta mówi słowo, poleca dziecku opuścić ostatnią głoskę i powiedzieć nowo powstałe słowo. To samo ćwiczenie uczeń wykonuje z innymi słowami, w których opuszcza pierwszą głoskę. Zadanie można przeprowadzić ustnie lub dodatkowo wykorzystać obrazki (karty pracy: B 2.2, strony 2 i 4).

Przykład:

„sery” – opuść ostatnią głoskę w tym słowie i powiedz, jakie słowo otrzymałeś?

Pozostałe obrazki z karty pracy ze strony 2 to: indyki, buty, kośa, góral, list.
Obrazki ze strony 4 to: brama, sznurek, zdanie, gość, kosa, krowy.

› Utwórz słowo (karta pracy: B 2.2, strona 3) 

Dziecko ma przed sobą obrazki (karta pracy: B 2.2, strona 3). Terapeuta głoskuje po kolei nazwy rysunków, zadaniem ucznia jest wypowiedzieć słowo całościowo (dokonać syntezy) i wskazać na właściwy obrazek.

› Podziel słowo (karta pracy: B 2.2, strona 3) 

Dziecko ma przed sobą obrazki (karta pracy *Utwórz słowo*: B 2.2, strona 3). Tym razem terapeuta wypowiada całe słowa, zadaniem ucznia jest podzielić słowo na głoski i pokazać na właściwy obrazek.

1 Sylaby

Terapeuta podaje sylabę i prosi ucznia, aby spróbował utworzyć jak najwięcej słów rozpoczynających się od tej sylaby. W wersji trudniejszej ćwiczenia można polecić dziecku, aby ułożyło jak najwięcej słów kończących się podanymi sylabami.

Przykłady:

ma-	re-	nu-
ba-	pe-	ki-
da-	se-	gy-

1 Określ miejsce sylaby

Terapeuta wypowiada trzysylabowe słowa, a następnie określoną sylabę. Prosi dziecko, aby powiedziało, w którym miejscu w słowie (na początku, w środku, czy na końcu) występuje podana sylaba.

Przykłady:

- ☛ có-recz-ka – powiedz, w którym miejscu w słowie znajduje się sylaba [ka],
- ☛ zwie-rzę-ta – powiedz, w którym miejscu w słowie znajduje się sylaba [zwie]?

1 Odnajdź sylabę (karta pracy: B 2.2, strona 5)

Terapeuta przygotowuje zestaw obrazków (karta pracy: B 2.2, strona 5), który pokazuje dziecku. Następnie mówi określoną sylabę i pyta ucznia, w nazwie którego obrazka znajduje się ta sylaba.

1 Posegreguj obrazki

Terapeuta daje dziecku zestaw obrazków (jeden zestaw z poziomu II lub dla utrudnienia dwa zestawy dowolnych obrazków z poziomu II, np. zestawy z kart pracy ze stron 2–5) i wspólnie z dzieckiem omawia nazwy narysowanych przedmiotów. Następnie uczeń dzieli słowa na sylaby i segreguje obrazki według liczby sylab. Wkleja obrazki do zeszytu.

1 Łącuch wyrazów

Terapeuta rozpoczyna łańcuch wyrazów, mówiąc np. słowo „mama”. Następnie uczeń ma stworzyć nowe słowo, które będzie rozpoczynało się na końcową sylabę usłyszanego, np. małpa, kolejne dziecko postępuje w ten sam sposób, np. parasol, itd.

1 Łącuch zdań

Ćwiczenie należy przeprowadzić według takiej samej zasady, jak poprzednie, jednak łańcuch tworzymy ze zdań. Terapeuta mówi jakieś zdanie, np. *Moja mama smacznie gotuje*. Dziecko wymyśla zdanie, które będzie się rozpoczynało ostatnim słowem poprzedniego, np. *Gotuje się w garnkach*.

1 Uzupełnij wyrazy (karta pracy: B 2.2, strona 6)

Terapeuta czyta dziecku wyrazy znajdujące się w zestawie poniżej i przekazuje mu kartę pracy (karta pracy: B 2.2, strona 6). Na karcie pracy znajdują się dwa zestawy wyrazów, w pierwszym z nich brakuje jednej litery. Dziecko ma uzupełnić brakującą literę. W drugim zestawie brakuje dwóch liter. Uczeń próbuje napisać poprawnie wyrazy.

Zestaw poprawnie napisany:

mama	tata	sowa
lody	kawa	data
mewa	kura	buda
rama	nuta	domy

1 Utwórz wyraz (karta pracy: B 2.2, strona 7)

Do ćwiczenia terapeuta przygotowuje zestawy wyrazów, w których poszukiwana jest dana sylaba oraz określone sylaby (karta pracy: B 2.2, strona 7). Dziecko ma przed sobą kartę, przygląda się wyrazom i próbuje (dopisując do sylaby w kolumnie) wpisać sylabę brakującą, tak aby powstało właściwe słowo. Ćwiczenie można przeprowadzić z wykorzystaniem sylab podanych na karcie pracy lub analogicznie zawierających głoski wymagające ćwiczenia u konkretnego ucznia.

1 Rebusy (karta pracy: B 2.2, strona 8) 

Terapeuta przygotowuje kartoniki (karta pracy: B 2.2, strona 8), dzieląc je na dwie części. Na jednej części jest sylaba, na drugiej obrazek. Zadaniem dziecka jest połączyć w pary sylabę z obrazkiem, tak aby powstało słowo będące rozwiązaniem rebusu.

1 Piramida słów 

Terapeuta podaje uczniowi sylabę, którą dziecko zapisuje w zeszycie. Następnie dodając do tej sylaby po jednej literze, tworzy słowa – najpierw wyraz trzyliterowy, potem czteroliterowy itd. Ćwiczenie wykonywane jest do momentu, kiedy uczeń nie może już utworzyć wyrazu.

Przykład:

Sylaba [ka] – kat, kasa, karać, kartka, karetka.

1 Układanie wyrazów 

Terapeuta podaje uczniowi zestaw sylab i poleca, aby ułożyło jak najwięcej słów, wykorzystując te sylaby. Uczeń może korzystać tylko z podanych sylab.

Przykład:

ma, ta, ko, sa, me, tu, na, bo, ty, la, gu, re, wi, dy, pu, da, ra, la
(kora, meta, sałata, koguty)

1 Pomyśl i powiedz 

Terapeuta mówi jakieś słowo. Zadaniem ucznia jest podanie słów rozpoczynających się na kolejne głoski powiedzianego przez osobę prowadzącą słowa, np. terapeuta mówi słowo „pajac”. Przykładowe słowa dziecka: parasolka, atrament, jajko, atlas, cytryna.

1 Zbuduj zdanie 

Zadaniem ucznia jest ułożenie zdania, w którym słowa będą rozpoczynały się na kolejną literę alfabetu. Terapeuta mówi, od jakiej litery należy rozpocząć, np. *Ułóż zdanie, w którym pierwsze słowo rozpocznie się literą [l], a następnie kolejnymi literami alfabetu.*

Przykład:

Irena jedzie kupić lekką łódkę.

01U0209

1 Rozsypanki wyrazowe (karta pracy: B 2.2, strona 9) 

Terapeuta czyta dziecku rozsypankę wyrazową (karta pracy: B 2.2, strona 9). Uczeń po wysłuchaniu ma powiedzieć słowa w takiej kolejności, aby utworzyły sensowne zdanie. Osoba prowadząca dostosowuje liczbę powtórzeń czytania do możliwości dziecka. Podobnie liczbę wypowiedzianych zdań.

- W encyklopedii możemy znaleźć dużo wiadomości.
- Na urodziny Asia dostała dużo ślicznych prezentów.
- Janek najbardziej lubi czytać książki przygodowe i fantastyczne.
- Robert zapomniał przynieść do szkoły bloku i farb.
- W niedzielę odpoczywam po całym tygodniu ciężkiej nauki w szkole.

1 Jakie to przysłowie (karta pracy: B 2.2, strona 10) 

Terapeuta wypowiada znane przysłowia (karta pracy: B 2.2, strona 10), wypowiadając słowa w złej formie gramatycznej. Zadaniem ucznia jest powiedzieć, a następnie napisać, jak prawidłowo brzmi przysłowie.

- Kto pod kim dołki kopie, ten sam w nie wpada.
- Nie czyń drugiemu, co Tobie niemiłe.
- Nie ma tego złego, co by na dobre nie wyszło.
- Gdyby kózka nie skakała, to by nóżki nie złamała.
- Kto wiatr sieje, ten burze zbiera.

1 O czym mówię I i II (karty pracy: B 2.2, strony 11–12) 

Terapeuta układa przed dzieckiem obrazki z karty pracy „O czym mówię I”. Następnie wymawia pierwszą sylabę nazwy wybranego obrazka (kwia-, klo-, pił-, grzy-, ra-, bra-, bu-, ze-), a zadaniem ucznia jest dokończenie wyrazu i wskazanie właściwego rysunku. W kolejnym wariantcie („O czym mówię II”) prowadzący wypowiada drugą sylabę nazwy obrazka (-ka, -pa, -za, -tył, -lon, -wa, -dło, -ba), a dziecko dopowiada pierwszą i znajduje rysunek.

1 Jakie to imię 

Prowadzący wypowiada określoną sylabę i poleca dziecku wymyślić jak najwięcej imion (żeńskich i męskich) rozpoczynających się tą sylabą.

Przykłady:

- Ka- Kasia, Karolina, Kazimierz, Karina, Kaja, Kamila, Kalina
- Pa- Paweł, Patrycja, Patryk, Paulina
- Ma- Małgosia, Maciej, Magda, Maja, Marzena, Marta, Marcin, Marianna, Martyna

» Co to za słowo 

Terapeuta wypowiada słowo sylabami (najpierw dwusylabowe, stopniowo zwiększając liczbę sylab, w zależności od możliwości dziecka), a uczeń powtarza je metodą całościową. Po kilku słowach następuje zamiana ról. Dziecko mówi słowa sylabami, a terapeuta powtarza je całościowo (dla utrudnienia i urozmaicenia terapeuta może specjalnie się mylić, polecając dziecku odnalezienie błędu).

» Co zjemy 

Prowadzący podaje sylabę, a zadaniem ucznia jest utworzenie jak największej liczby słów określających rzeczy do jedzenia, które będą zawierały tę sylabę (na początku, w środku bądź na końcu wyrazu).

Przykłady:

- ma- marchewka, malina, masło, margaryna, mandarynka, makaron, pomarańcza
- ka- kanapka, jajka, surówka, kapusta, gruszka, mandarynka, śliwka, kalafior, marchewka, rzodkiewka
- ry- ryba, pomidory, pory, selery, kalmary

» Wycieczka 

Terapeuta poleca dziecku ułożyć listę rzeczy, które można spakować, jadąc na wakacje (w góry, nad morze, zimą, latem itp.), tak aby w każdym słowie występowała określona sylaba.

Przykłady:

- pa- parasolka, parawan, pantofle, mapa, łopatką
- la- latarka, latawiec, lala, okulary

1 Znajdź słowa 

Uczeń na kartce zapisuje swoje imię i nazwisko, umieszczając kolejne litery jedna pod drugą w oddzielnych liniijkach według wzoru:

K

A

S

I

A

Następnie uczeń wymyśla słowa rozpoczynające się poszczególnymi literami, według instrukcji terapeuty. Na przykład: *Do każdej litery dopisz słowo oznaczające rzecz, nazwę zawodu i zwierzę.*

K – kosz, kucharz, krowa

A – akwarium, aktor, aligator

S – samochód, stolarz, sowa

I – igła, internista, iguana

A – atlas, artysta, anakonda

1 Przetaw litery – nazwy zwierząt/nazwy zawodów 
(karty pracy: B 2.2, strony 13–14)

Terapeuta daje dziecku zestawy przemieszanych liter z kart pracy „Przetaw litery”. Uczeń próbuje utworzyć z nich sensowne wyrazy.

Rozwiązanie dla terapeuty:

nazwy zwierząt w kolejności: indyk, kogut, małpa, tygrys, żyrafa, mrówka, pantera, krokodyl, antylopa, nosorożec

nazwy zawodów w kolejności: lekarz, kelner, krawiec, aktorka, piekarz, strażak, pedagog, elektryk, kierowca, policjant

①

②

③

④

» Gdzie jest samogłoska (karty pracy: B 2.2, strony 15–17)

Dziecko otrzymuje karty pracy (B 2.2, strony 15–17). Jego zadaniem jest odnalezienie w nazwach obrazków danej samogłoski [a], [e] lub [o]. Następnie wpisuje ją w odpowiednie miejsce w schemacie wyrazu.

Nazwy obrazków z poszczególnymi samogłoskami:

[a]	[e]	[o]
las	mleko	okno
autobus	krem	obraz
lampa	lew	most
maska	ekran	oko
wazon	zlew	klocki
balon	zebra	kot
agrafka	lek	osa
krata	ekierka	dom

» Nowe wyrazy I (karta pracy: B 2.2, strona 18)

Terapeuta daje dziecku kartę pracy (B 2.2, strona 18) i wspólnie omawiają nazwy obrazków. Następnie dziecko próbuje z pierwszych liter nazw obrazków utworzyć nowe słowo, po czym znajduje rysunek przedstawiający to słowo w rozwiązaniach. Na zakończenie można przykleić rozwiązania na czystą kartkę i pokolorować.

» Nowe wyrazy II (karta pracy: B 2.2, strona 19)

Dziecko na karcie pracy ma wyrazy, z ich pierwszych liter próbuje utworzyć nowe słowo i zapisać je po znaku równości (B 2.2, strona 19).

» Puste kratki I (karta pracy: B 2.2, strona 20)

Uczeń dostaje kartę pracy (B 2.2, strona 20) i stara się wymyślić zdanie składające się z tylu wyrazów, ile ma narysowanych kretek. Dziecko zapisuje zdanie w zeszyte i odczytuje je na głos.

1 Puste kratki II (karta pracy: B 2.2, strona 21)

Uczeń dostaje kartę pracy (B 2.2, strona 21) i stara się wymyślić wyraz, który będzie się składał z tylu sylab, ile ma narysowanych kratek. Po zakończeniu pracy odczytuje napisane wyrazy. Gdy na zajęciach jest kilku uczniów, to ćwiczenie można dodatkowo wykorzystać w ten sposób, że dzieci rysują sobie wzajemnie kratki i wymyślają wyrazy.

1 Puste kratki III (karta pracy: B 2.2, strona 22)

Uczeń dostaje kartę pracy (B 2.2, strona 22) i stara się wymyślić wyraz, który będzie się składał z tylu głosek, ile ma narysowanych kratek. Po zakończeniu pracy odczytuje napisane słowa.

1 Zagubione sylaby I i II (karty pracy: B 2.2, strony 23–24)

Terapeuta wypowiada wyraz, sylabizując (lub w wersji trudniejszej – całościowo), a zadaniem ucznia jest odnaleźć go i zaznaczyć kolorem na karcie sylaby należące do tego słowa (B 2.2, strony 23–24). Jeden wyraz należy odszukać w wypisanych sylabach w jednym wierszu.

Wyrazy dwusylabowe (karta: Zagubione sylaby I): *Posłuchaj słowa, które wypowiem, i spróbuj go odnaleźć w kolejnych wierszach w swojej tabeli:*

kro – wa (1 wiersz)	bry – ty (5 wiersz)
mło – ty (2 wiersz)	mi – sie (6 wiersz)
sta – wy (3 wiersz)	bla – chy (7 wiersz)
dro – gi (4 wiersz)	sta – by (8 wiersz)

Wyrazy trzysylabowe (karta: Zagubione sylaby II): *Posłuchaj słowa, które wypowiem, i spróbuj go odnaleźć w kolejnych wierszach w swojej tabeli:*

ko – ra – le (1 wiersz)	sto – li – ca (5 wiersz)
ba – ry – ła (2 wiersz)	ło – dy – ga (6 wiersz)
kro – ko – dyl (3 wiersz)	kró – lo – wa (7 wiersz)
kie – ru – nek (4 wiersz)	po – go – da (8 wiersz)

1) Znajdź mnie

Do tego ćwiczenia potrzebna jest wolna przestrzeń, żeby dziecko o nic się nie uderzyło. Uczeń zamyka oczy, a drugi (lub terapeuta w przypadku zajęć indywidualnych) dźwiękiem ma zwabić go do siebie. Dziecko z zamkniętymi oczami, podążając za odgłosem, próbuje dojść do celu.

1) Co znajduje się w środku?

Osoba prowadząca przygotowuje różne przedmioty, które wydają dźwięki (klucze, dzwonek, grzechotka itp.). Dziecko zapoznaje się z tymi przedmiotami i słucha, jakie wydają odgłosy.

Następnie terapeuta zabiera wszystkie przedmioty, a jeden z nich chowa do woreczka. Porusza woreczkiem tak, żeby słychać było dźwięk ze środka, a uczeń próbuje odgadnąć, co jest w środku. Dla zwiększenia stopnia trudności uczeń może zamknąć oczy i dodatkowo spróbować powiedzieć, skąd dochodzi dźwięk, i określić jego natężenie (głośność, długość).

1) Magiczna tuba

Z kartki papieru robimy rulon. Na zajęciach grupowych w zabawie udział biorą tylko dzieci, w zajęciach indywidualnych terapeuta i dziecko. Jedna osoba mówi jakieś słowo do tuby, przykładając jej drugi koniec do ucha innego ucznia. Ten mówi na głos, jakie słowo usłyszał. Później następuje zamiana ról.

1) Obrazki a dźwięki I, II (karty pracy: B 2.2, strony 25–26)

Terapeuta zapoznaje dziecko z rysunkami, omawiając ich nazwy (karta pracy). Następnie dziecko trzyma przed sobą obrazki tak, żeby druga osoba biorąca udział w ćwiczeniu ich nie widziała, i za pomocą dźwięków naprowadza ją na właściwą odpowiedź. Zadaniem drugiego uczestnika jest odgadnąć, co znajduje się na obrazkach.

› Kłaśnij i powiedz

Terapeuta czyta wiersz Jana Brzechwy „Na straganie”, a zadaniem dziecka jest kłaśnięcie za każdym razem, kiedy usłyszy nazwę jakiegoś warzywa.

› Rytm

Osoba prowadząca mówi wiersz Jana Brzechwy „Na straganie”, kładąc nacisk na rytm, a dziecko próbuje klaskać, dostosowując się do tego rytmu.

› Rym

Terapeuta czyta wiersz Jana Brzechwy „Na straganie”, dzieląc go na części, uczeń próbuje usłyszeć rymy i powiedzieć słowa, które się rymują.

› Naśladowanie

Terapeuta czyta wers wiersza Jana Brzechwy „Na straganie” z bardzo wyraźną intonacją, a zadaniem dziecka jest powtórzyć ten tekst w sposób jak najbardziej zbliżony do tego, który usłyszało.

› Teatr

Jeśli na zajęciach jest więcej niż jeden uczeń, każdy dostaje swoją rolę w wierszu Jana Brzechwy „Na straganie”. Po krótkim przygotowaniu dzieci przedstawiają inscenizację wiersza. Jeśli zajęcia są indywidualne, terapeuta bierze udział w przedstawieniu.

› Piosenka

Uczeń próbuje ułożyć melodię do wiersza Jana Brzechwy „Na straganie” lub dopasować jakąś znaną mu do słów tego tekstu.

】 Dokończ wyrazy I i II (karty pracy: B 2.2, strony 27–28) 

Uczeń otrzymuje kartę pracy z obrazkami i niedokończonymi podpisami ich nazw. Razem z terapeutą mówi, co znajduje się na rysunkach. Następnie dostaje zestaw sylab, które wycina, i uzupełnia podpisy. Do tego zadania dołączone są dwa zestawy kart pracy: w pierwszym brakuje w podpisach pierwszych sylab, w drugim końcowych.

】 Dokończ wyrazy III i IV (karty pracy: B 2.2, strony 29–30) 

Ćwiczenie analogiczne do poprzedniego, tylko tutaj nie brakuje sylab, lecz liter. Uczeń ponownie otrzymuje kartę pracy z obrazkami i niedokończonymi podpisami. Razem z terapeutą mówi, co znajduje się na rysunkach. Następnie dostaje zestaw liter, które wycina, i uzupełnia podpisy. Do tego zadania również dołączone są dwa zestawy kart pracy: w pierwszym brakuje w podpisach pierwszych liter, w drugim końcowych.

】 Ukryte głoski (karta pracy: B 2.2, strona 31) 

Terapeuta rozkłada na stole zestaw obrazków wyciętych z karty pracy i omawia z dzieckiem nazwy rysunków. Następnie zadaniem ucznia jest odnajdywanie i wskazywanie kartoników z obrazkami, których nazwy spełniają kryteria instrukcji.

Instrukcje osoby prowadzącej:

- Wskaż obrazek, którego nazwa rozpoczyna się głoską [s].
- Wskaż obrazek, którego nazwa kończy się głoską [o].
- Wskaż obrazek, którego nazwa składa się z trzech głosek.
- Wskaż obrazek, w którego nazwie występują głoski [a] i [u].
- Wskaż obrazek, którego nazwa rozpoczyna się głoską [c].
- Wskaż obrazek, w którego nazwie występuje głoska [m].
- Wskaż obrazek, którego nazwa kończy się głoską [r].
- Wskaż obrazek, którego nazwa składa się z sześciu głosek.
- Wskaż obrazek, którego nazwa zawiera cztery samogłoski.
- Wskaż obrazek, którego nazwa kończy się głoską [k].

Zestaw obrazków: stół, okno, kot, ulica, lampa, motor, cukier, krawat, parasolka, zegarek.

Ukryte sylaby (karta pracy: B 2.2, strona 32) 

Podobnie jak w poprzednim ćwiczeniu terapeuta rozkłada na stole zestaw obrazków wyciętych z karty pracy i omawia z dzieckiem nazwy rysunków. Następnie zadaniem ucznia jest odnajdywanie i wskazywanie kartoników z obrazkami, których nazwy spełniają kryteria instrukcji. Dla utrudnienia i urozmaicenia zadania oba zestawy można ze sobą łączyć.

Instrukcje osoby prowadzącej:

- Wskaż obrazek, którego nazwa rozpoczyna się sylabą [ka].
- Wskaż obrazek, którego nazwa kończy się sylabą [wa].
- Wskaż obrazek, którego nazwa ma w środku sylabę [le].
- Wskaż obrazek, którego nazwa składa się z czterech sylab.
- Wskaż obrazek, którego nazwa składa się z jednej sylaby.
- Wskaż obrazek, którego nazwa rozpoczyna się sylabą [zu].
- Wskaż obrazek, którego nazwa kończy się sylabą [ża].
- Wskaż obrazek, którego nazwa ma w środku sylabę [dy].
- Wskaż obrazek, którego nazwa rozpoczyna się sylabą [pa].
- Wskaż obrazek, którego nazwa kończy się sylabą [cha].

Zestaw obrazków: kalafior, krowa, telefon, klawiatura, rak, zupa, róża, słodycze, pasek, mucha.

Znajdź sylaby (karta pracy: B 2.2, strona 33) 

Dziecko dostaje kartę pracy, kładzie ją przed sobą i odczytuje wszystkie znajdujące się tam sylaby. Następnie osoba prowadząca czyta wrywkowo różne sylaby, a uczeń odnajduje je w tabeli i zaznacza np. określonym kolorem.

Ukryte słowa (karta pracy: B 2.2, strona 33) 

Dziecko ma przed sobą tabelę z sylabami z poprzedniego ćwiczenia. Jego zadaniem jest utworzenie jak największej liczby wyrazów poprzez łączenie sylab, które widzi. Dla utrudnienia tego zadania można wprowadzić ograniczenie sylabowe lub literowe dla słowa.

Przykład:

- Ułóż wyrazy, łącząc po trzy sylaby z tabeli.
- Utwórz słowo pięcio-, sześćo-, siedmioliterowe, którego początek będzie stanowiła któraś sylaba z tabeli.

› Dodaj zdanie

Terapeuta mówi dziecku, że za chwilę usłyszy zdanie, które jest niekompletne – powinno się w nim znajdować jeszcze jedno słowo. Po wysłuchaniu zadaniem ucznia będzie powiedzenie, gdzie to słowo należy wstawić, aby zdanie było kompletne i sensowne.

- Asia ma, który jest bardzo przyjacielski.

W tym zdaniu brakuje słowa „kotek”. Gdzie go umieścisz? Powiedz poprawnie zdanie.

- Mama poszła do, gdzie zrobiła zakupy (brakujące słowo: „sklepu”).
- bawią się w piaskownicy swoimi zabawkami (brakujące słowo: „dzieci”).

› Dodaj sylabę

Terapeuta wypowiada sylaby, a zadaniem dziecka jest dodanie do wypowiedzianej przez dorosłego innej, określonej sylaby i powiedzenie, jakie powstało słowo.

Polecenia:

- Do sylaby, którą powiem, dodaj sylabę [ma] i powiedz, jakie słowo powstało.

Ta....., ma....., da...

- Teraz dodaj sylabę [la].

Sa....., la..., ha...

- Następnie sylabę [no].

.... sek, ga, ...tes

- Na koniec dodaj sylabę [wa].

..... ga, nna, lizka

› Dodaj głoskę

Ćwiczenie należy przeprowadzić analogicznie do poprzedniego, tylko tutaj dziecko wstawia określoną głoskę.

Polecenia:

- Do części słowa, które powiem, dodaj na początku głoskę [k] i powiedz, jakie słowo powstało.

.... oza, ...otek, ...rowa,

- A teraz dodaj głoskę [a].
...la, grafka, ktor
- Tym razem na koniec słowa wstaw głoskę [o].
Ok..., lat..., koł... okn...
- A teraz głoskę [i].
Nog..., pąk..., fok...

】 Znajdź słowa (karta pracy: B 2.2, strona 34)

Ćwiczenie trzeba przeprowadzić tak jak zadanie „Znajdź sylaby”, z tą różnicą, że na karcie pracy zamiast sylab znajdują się teraz wyrazy. Można je czytać całościowo lub z podziałem na sylaby.

】 Ukryte zdania (karta pracy: B 2.2, strona 34)

W tym zadaniu uczeń wykorzystuje kartę pracy „Znajdź słowa”. Tym razem próbuje z podanych w tabeli słów ułożyć zdania, zmieniając formę wyrazów, wtedy kiedy jest to potrzebne.

】 Co to za zdanie?

Osoba prowadząca wypowiada słowa z danej grupy. Uczeń ma dwa zadania: po pierwsze powtórzyć te słowa, ale w kolejności od najkrótszego do najdłuższego (decyduje liczba głosek, a nie liter), po drugie spróbować ułożyć z nich sensowne zdanie.

Przykłady:

- ma, szyję, żyrafa, długą
- nisko, jaskółki, niezwykle, latają
- Bożenka, domu, mieszka, tym, w
- mnóstwo, na, kolorowych, polanie, jest, kwiatków
- garażu, białe, do, auto, wjechało
- pierwszej, w pół, ten, dzwonił, o, do, telefon

】 Dokończ wyrazy V i VI (karty pracy B 2.2, strony 35–36) 

Tak jak w poprzednich wersjach tego ćwiczenia uczeń otrzymuje kartę pracy z obrazkami i niedokończonymi podpisami. Wspólnie z osobą prowadzącą omawiają, co znajduje się na poszczególnych rysunkach. Następnie dziecko dostaje zestaw sylab, które wycina i dopasowuje do podpisów. Najpierw uzupełnia początkowe sylaby, a następnie końcowe.

】 Dokończ wyrazy VII i VIII (karty pracy B 2.2, strony 37–38) 

W zestawach dotyczących tego zadania brakuje głosek w słowach. W pierwszej części brakuje pierwszej głoski, w drugiej części – ostatniej głoski. Zadanie dla ucznia jest takie samo jak w poprzednich ćwiczeniach. Należy pamiętać, że dzieciom, które są mało sprawne manualnie i nie są w stanie dobrze wyciąć kartoników, trzeba je wcześniej przygotować.

】 Wiem, jaki to wyraz I (karta pracy B 2.2, strona 39) 

Dziecko dostaje kartę pracy, na której znajdują się niepełne wyrazy. Jego zadaniem jest uzupełnić je brakującymi głoskami – pierwszymi, środkowymi lub ostatnimi. W zależności od możliwości ucznia i stopnia trudności ćwiczenia terapeuta może najpierw przeczytać dziecku wyrazy zamieszczone na karcie lub bez zapoznawania dać do wykonania ćwiczenia. Dobrze jest, żeby uczeń wypowiadał słowa, a kiedy zrobi błąd, postarał się usłyszeć i z pomocą osoby prowadzącej wstawić poprawną głoskę.

】 Wiem, jaki to wyraz II (karta pracy B 2.2, strona 40) 

W tym ćwiczeniu w wyrazach brakuje nie głosek, ale sylab. Jeżeli dziecko ma słabe możliwości i znacznie zaburzony słuch fonematyczny, terapeuta czyta wszystkie wyrazy zamieszczone na karcie pracy, a w wersji najłatwiejszej kolejno poszczególne wyrazy, za każdym razem czekając, aż uczeń prawidłowo uzupełni je na swojej karcie.

】 Wiem, jakie to zdanie (karta pracy B 2.2, strona 41) 

Ćwiczenie podobne do zadań „Wiem, jaki to wyraz”, jednak dodatkowo ćwiczące wyobraźnię i dające możliwość swobodnego wypowiedzenia myśli przez dzieci. Na karcie pracy znajdują się niedokończone zdania. Uczeń czyta je (lub osoba prowadząca dla dzieci z mniejszymi możliwościami), a następnie w brakujące miejsca wstawia wyrazy.

Należy zwrócić uwagę na sens zdania i poprawność gramatyczną, poza tym dziecko ma dowolność w wymyślaniu słów.

» **Zgaduj-zgadula** (karta pracy B 2.2, strona 42) 

To ćwiczenie jest drugą częścią quizu dla dzieci. Można je przeprowadzać na zajęciach indywidualnych lub z grupą dzieci, włączając rywalizację dostosowaną do możliwości uczestników zajęć.

» **Przestaw litery – imiona męskie/imiona żeńskie** (karty pracy B 2.2, strony 43–44) 

Osoba prowadząca daje uczniowi kartę pracy, na której są napisane imiona żeńskie lub męskie, ale litery w słowach są poprzesztawiane. Zadaniem dziecka jest, wypowiadając na głos poszczególne głoski, spróbować je poprzesztawiać tak, aby powstały sensowne słowa. Na zakończenie ćwiczenia uczniowie mogą sami wymyślić jakieś imiona, poprzesztawiać w nich litery i zrobić zagadki sobie nawzajem. Gdy mamy zajęcia indywidualne, dziecko przygotowuje zagadki dla terapeuty.

Rozwiązanie dla terapeuty:

Imiona męskie w kolejności: Kuba, Karol, Darek/Radek, Olek, Bartek, Robert, Władek, Sebastian, Tomek, Borys, Jacek, Marek.

Imiona żeńskie w kolejności: Karolina, Justyna, Alina, Hanna, Marta, Halina, Magda, Maria, Julia, Paulina, Bożena, Weronika.

1 Maraton sylabowy I, II, III (karty pracy: B 2.2, strony 45–48)

- Kartoniki z kart pracy „Maraton sylabowy” należy najpierw wyciąć i rozłożyć np. na biurku.
- Osoba prowadząca wypowiada sylabę, a dziecko wyszukuje ją z całej puli i wyklada wszystkie, które znajdzie (jest różna liczba poszczególnych sylab, żeby uczeń za każdym razem był dobrze skoncentrowany na zadaniu). Można odkładać na bok kartoniki z odgadniętymi sylabami lub wkładać je z powrotem do pozostałych. Dobrze jest powtarzać te, których dziecko nie rozpoznało, dotąd, aż nie będzie miało z nimi problemu.
- Kiedy sylaby są już utrwalone, osoba prowadząca przechodzi do następnego etapu ćwiczenia – tworzenia wyrazów. Terapeuta wypowiada słowa i poleca dziecku utworzyć je z podanych sylab.

Przykładowe słowa: wata, budy, lawa, koty, maty, lama, rysa, kosa, mata.

- Kolejny etap pracy z sylabami to uzupełnianie wyrazów. Osoba prowadząca kładzie jedną sylabę przed dzieckiem i prosi, aby dołożyło inną tak, żeby powstał wyraz, który powie. Dobrze jest, żeby dziecko dokładało sylaby na zmianę – raz początkową, raz końcową.
- Praca z kartonikami z kart pracy „Maraton sylabowy”. Tym razem nowe słowo uczeń będzie tworzył przez dodanie jednej głoski do sylaby w ten sposób, żeby powstał trzyliterowy wyraz.

Przykładowe wyrazy: la – s, ra – k, ma – k, ba – r, ko – t, se – r, bo – k, kro – k, sto – k, to – r, ba – l, so – s, to – n, ko – s.

- Teraz zadaniem ucznia będzie odnalezienie całościowo napisanych wyrazów i porównanie ich z tymi z poprzednich ćwiczeń (kartoniki z karty pracy „Maraton sylabowy”). Kiedy zrobi to poprawnie, wypowiada słowo, dzieląc je na sylaby, następnie całościowo.

Na każdym etapie ćwiczeń można wzbogacać je o napisanie wyrazów, a dla uczniów z większymi umiejętnościami o tworzenie zdań ze wskazanymi wyrazami.

Maraton głoskowy I, II (karty pracy: B 2.2, strony 49–52)

- Terapeuta poleca dziecku wysłuchać, ile razy pojawiła się określona głoska w słowie, które wypowie. Następnie mówi to słowo, liczbę powtórzeń dostosowując do możliwości ucznia.

Głoska „a”: lampa, aparat, lala, akwarium, żyrafa, pałac, as, banan, sałata, ananas.

Głoska „o”: okno, koło, oko, krokodyl, ogon.

Głoska „k”: kostka, kajak, kokarda, korona, kubek, kurtka, kwiatek, kółko.

Głoska „i”: miski, oliwki, stoliki, długopis, piłki, listki.

- Terapeuta wycina kartoniki z głoskami z kart pracy.
- Uczeń dostaje karty pracy z obrazkami i pustymi kratkami pod nimi. Jego zadaniem jest wybrać odpowiednią głoskę i położyć ją we właściwym miejscu podpisu. Na jednych zajęciach można ćwiczyć np. jedną samogłoskę i jedną spółgłoskę, zawsze należy pamiętać, żeby wracać do tych, które sprawiają dziecku trudność.

W tych ćwiczeniach, podobnie jak w poprzednich, można urozmaicać i wzbogacać pracę z dzieckiem poprzez:

- napisanie wyrazów,
- wyróżnienie odpowiednim kolorem samogłosek i spółgłosek,
- ponowne policzenie, zaznaczenie i zapisanie określonej głoski, itp.

Czarna owca (karty pracy: B 2.2, strony 53–58)

- Terapeuta pokazuje dziecku zestaw obrazków z kart pracy. Obrazki te, oprócz jednego, rozpoczynają się (lub w kolejnych zestawach kończą) tą samą głoską. Zadaniem dziecka jest wskazanie i np. pokolorowanie tego, który jest „czarną owcą”.
- Rysunki uczeń może wkleić do zeszytu i w zależności od umiejętności napisać litery, od których się rozpoczynają lub którymi się kończą wyrazy, albo podpisać całe nazwy obrazków, może także ułożyć obrazki według kolejności alfabetycznej i ułożyć zdania z tymi słowami.

Zgaduj zgadula II (karta pracy: B 2.2, strona 59)

To zadanie jest kontynuacją quizu dla dzieci. Tak jak w poprzednich wersjach można je przeprowadzić w ramach testu dla konkretnego ucznia lub włączając rywalizację w grupie. Dziecko dostaje kartę pracy, którą wypełnia, a następnie zostaje omówiona jego poprawność. Dla uczniów, którzy mają większe umiejętności, można wprowadzić ograniczenie czasowe.

Wyciąg słów 

Osoba prowadząca wypowiada szereg słów, a zadaniem dziecka jest wykonanie np. jakiegoś ruchu, klaśnięcia za każdym razem, gdy usłyszy słowo rozpoczynające się określoną sylabą, np.:

Podskocz za każdym razem, kiedy usłyszysz słowo rozpoczynające się sylabą: „mu”.

Szereg słów: nożyczki, muzyka, nóż, muzeum, numer, nuta, mucha.

Klaśnij w dłonie za każdym razem, kiedy usłyszysz słowo rozpoczynające się sylabą: „pa”.

Szereg słów: pałac, bańka, dama, pająk, buda, babcia, pasta, gałąź, pajac.

Dotknij ręką ucha za każdym razem, kiedy usłyszysz słowo rozpoczynające się sylabą: „sa”.

Szereg słów: całus, sarna, córka, synek, sałata, Calineczka, sobota, sala, czekolada.

Krzyknij za każdym razem, kiedy usłyszysz słowo rozpoczynające się sylabą: „ra”.

Szereg słów: lama, lasek, rama, rynna, rower, lalka, ratunek, rekin, rabarbar.

Terapeuta dostosowuje szybkość wypowiadanych słów do możliwości ucznia.

Jakie to zdanie? (karta pracy: B 2.2, strona 60) 

Uczeń otrzymuje karty pracy, na których znajdują się rozsypanki sylabowe. Jego zadaniem jest połączyć sylaby w wyrazy, a następnie ułożyć z nich zdanie. W łatwiejszej wersji terapeuta mówi zdanie, które ma powstać, a dziecko numeruje sylaby we właściwej kolejności i zapisuje zdanie, w trudniejszej – najpierw próbuje samo odczytać.

Zdania na kartach pracy:

- Kasia i Karolina spędziły razem bardzo miłe popołudnie.
- Jacek dostał na urodziny nową grę.
- Mama zrobiła pyszną sałatkę owocową.
- Wiosną zakwitły kolorowe stokrotki.

» Co nas łączy? 

Osoba prowadząca wypowiada ciągi wyrazów, a zadaniem ucznia jest wsłuchanie się i zauważenie dwóch wyrazów, które pasują do siebie. W wersji łatwiejszej terapeuta mówi polecenie, jednocześnie naprowadzając dziecko na to, czego ma szukać, w trudniejszej – uczeń sam próbuje znaleźć pasujące do siebie słowa.

1. Znajdź dwa wyrazy, które składają się z trzech sylab:
kreska, zeszyt, płyta, torebka, kostium, układanka, maskotka.
2. Znajdź dwa wyrazy, które kończą się tą samą głoską:
krowa, kubek, tramwaj, słowik, okulary, masło, krem.
3. Znajdź dwa wyrazy, które rozpoczynają się tą samą sylabą:
zegarek, płyta, stolik, piłka, miska, pływak, lasek.
4. Znajdź dwa wyrazy, które rymują się ze sobą:
słoik, lotnisko, naszyjnik, dekoracja, boisko, koszula, buty.

» Co mnie dzieli od innych? 

Tym razem osoba prowadząca wypowiada ciągi wyrazów, a zadaniem ucznia jest wsłuchanie się i zauważenie jednego wyrazu, który nie pasuje do pozostałych. Tutaj również można spróbować wersję trudniejszą, w której uczeń sam próbuje znaleźć wyróżniające się słowa.

1. Znajdź wyraz, który składa się z innej liczby sylab niż pozostałe:
łopata, czapeczka, krokodyl, plecak, widelec, stołówka, gazeta.
2. Znajdź wyraz, który kończy się inną głoską niż pozostałe:
lot, brat, krawat, młot, kot, blat, lód.
3. Znajdź wyraz, który rozpoczyna się inną głoską niż pozostałe:
sad, sowa, soda, stół, sypialnia, zakupy, serweta.
4. Znajdź wyraz, który nie rymuje się z pozostałymi:
lody, kody, mody, schody, wody, rowy, młody.



Jak wygląda obrazek (ćwiczenie: B 2.1, strona 2)

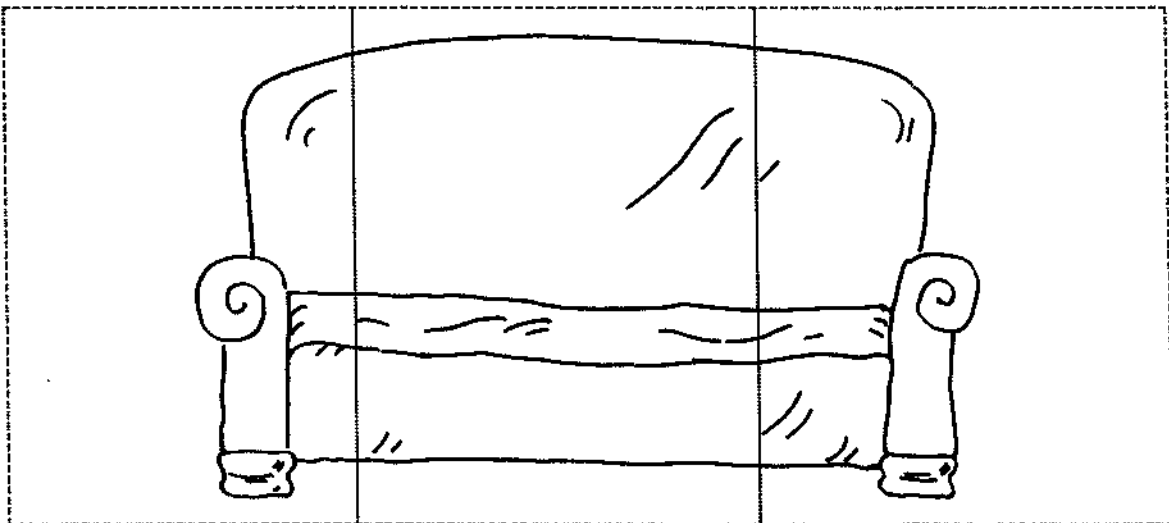
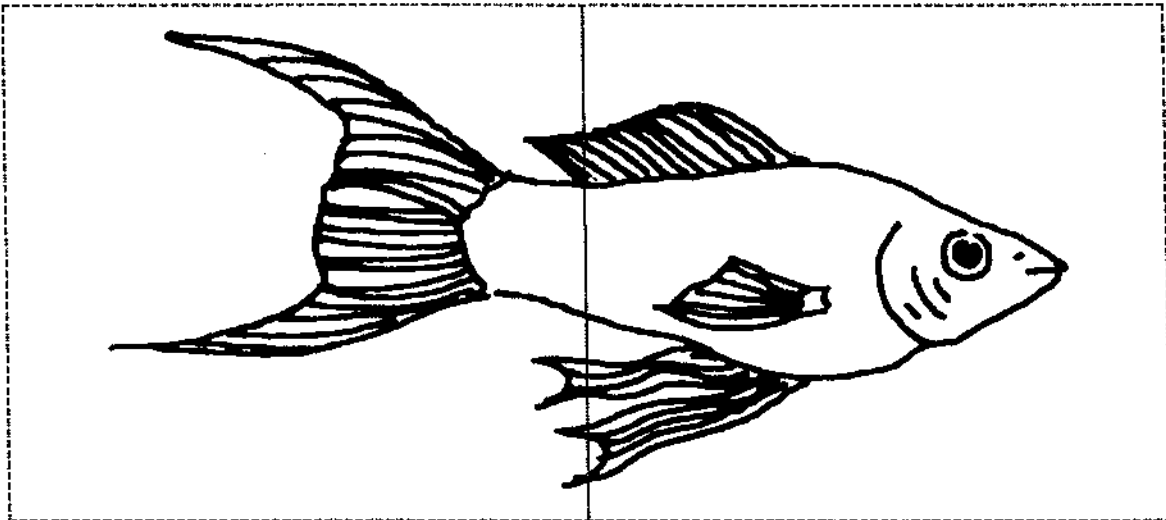
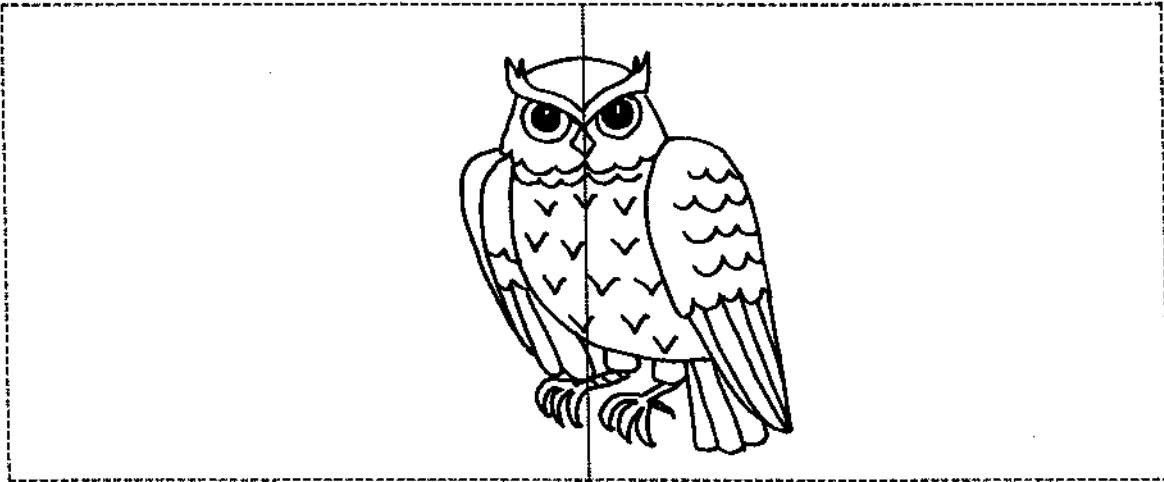

WP112008



Znajdź słowo (ćwiczenie: B 2.1, strona 3)

1 W nazwie obrazka opuść ostatnią głoskę. Jakie słowo powstało?

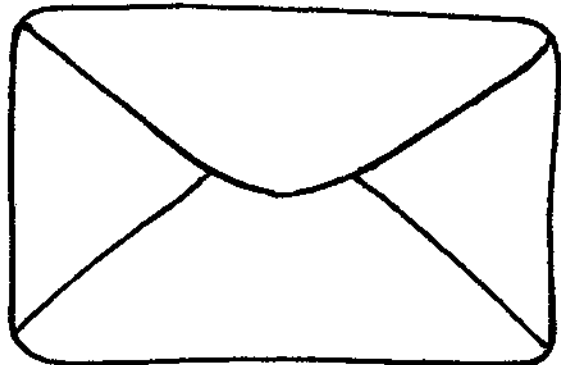
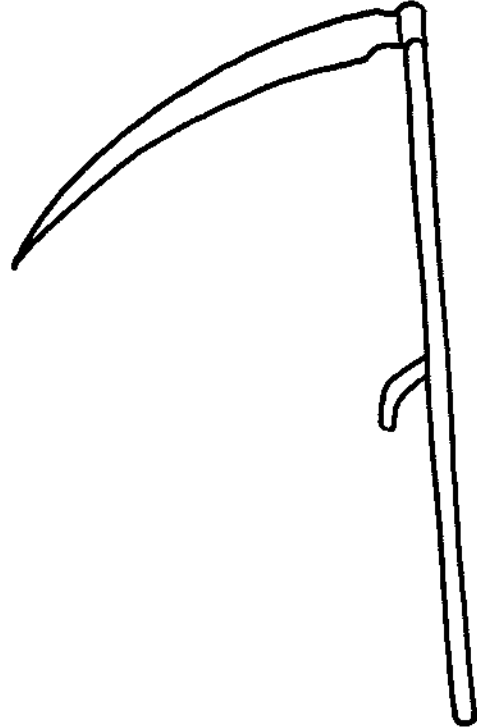
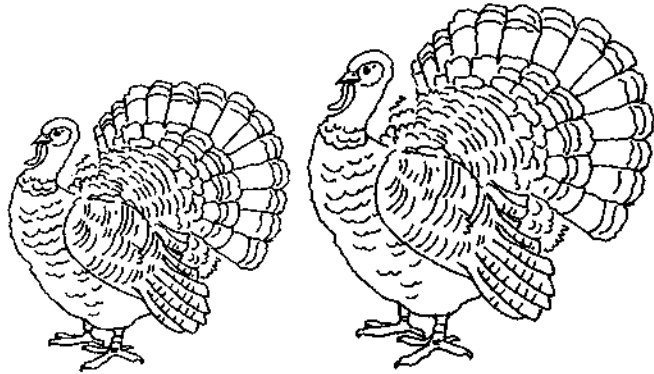
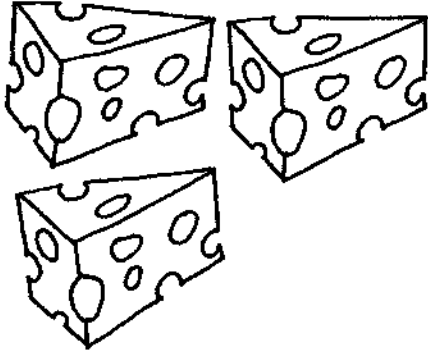



Utwórz słowo (ćwiczenie: B 2.1, strona 3)

1 Powiedz, jakie to słowo i wskaż odpowiedni obrazek.

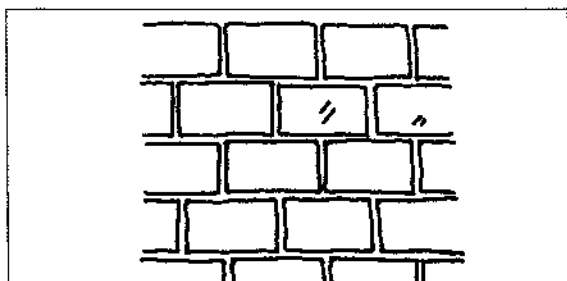
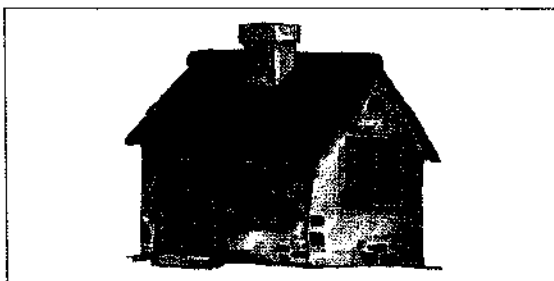
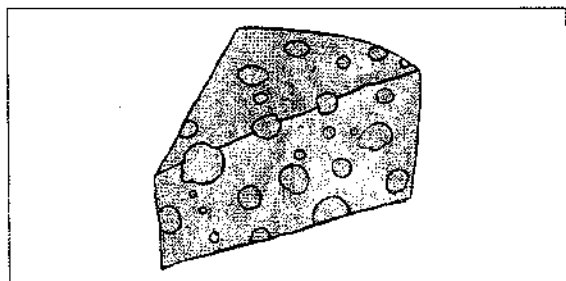
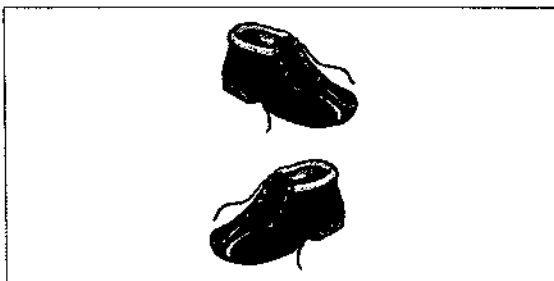
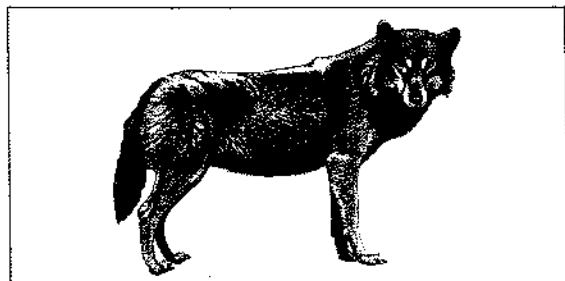
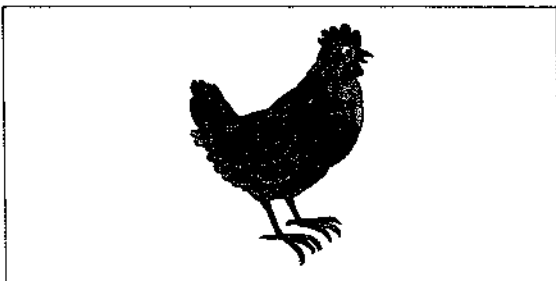
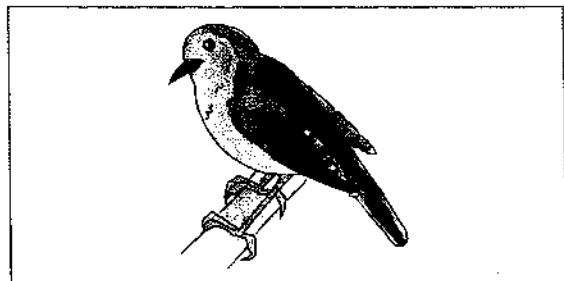
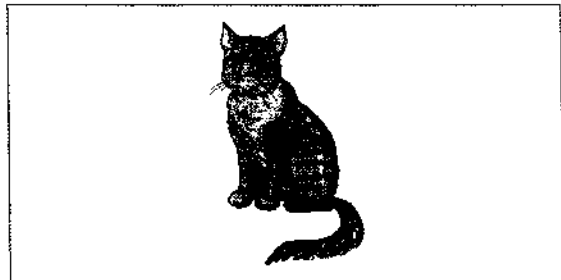
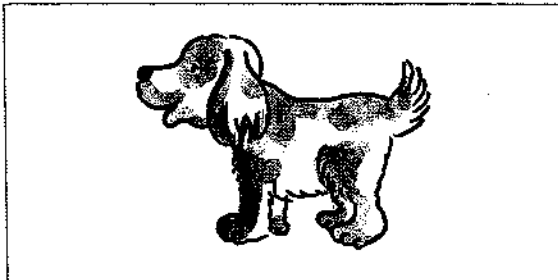

WP112008





Znajdź słowo (ćwiczenie: B 2.1, strona 3)

1 W nazwie obrazka opuść pierwszą głoskę. Jakie słowo powstało?

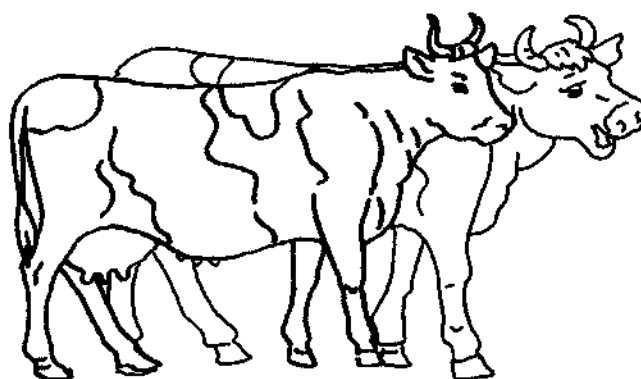
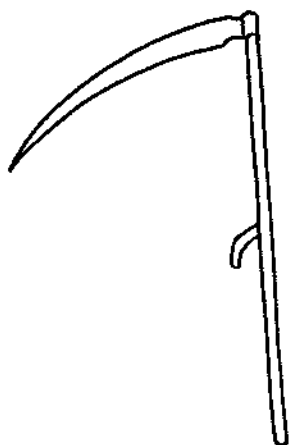
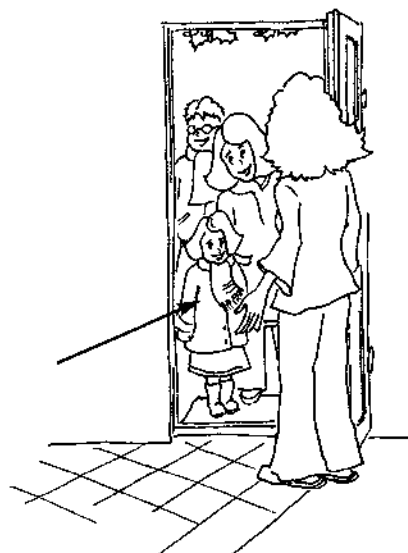
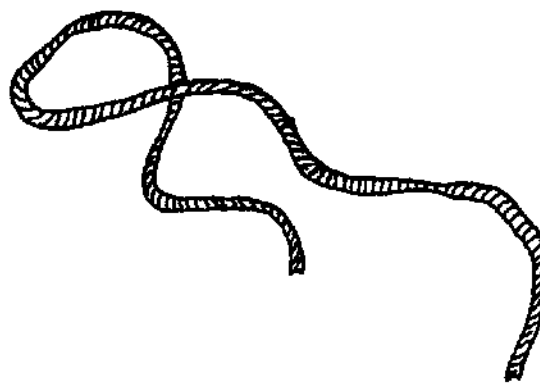
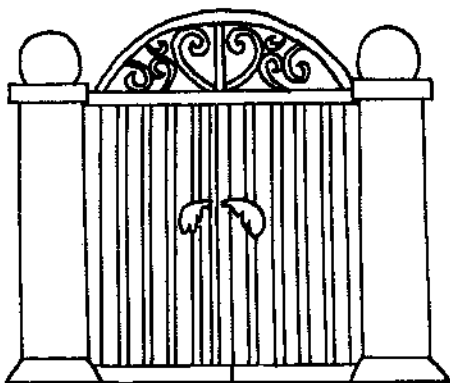

WP1-12008

Odnajdź sylabę (ćwiczenie: B 2.1, strona 4)

1 Posłuchaj sylaby, którą wypowie nauczyciel i powiedz, w nazwie którego obrazka ona występuje.

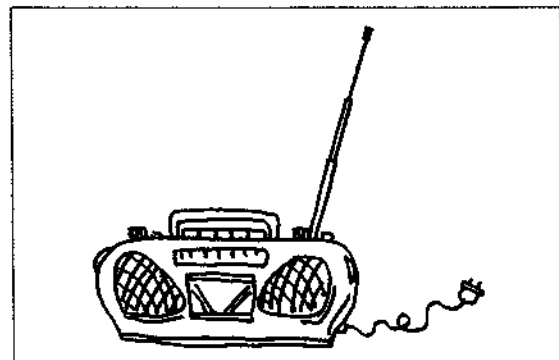
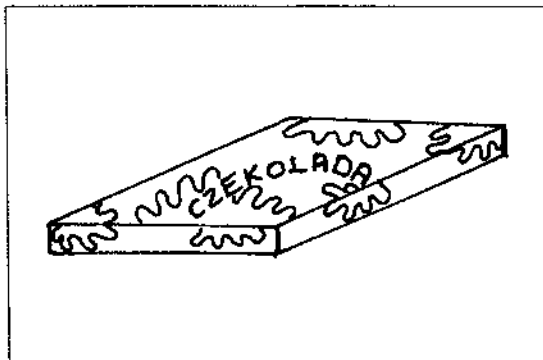
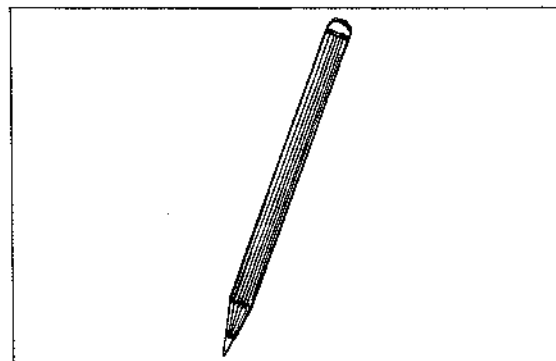
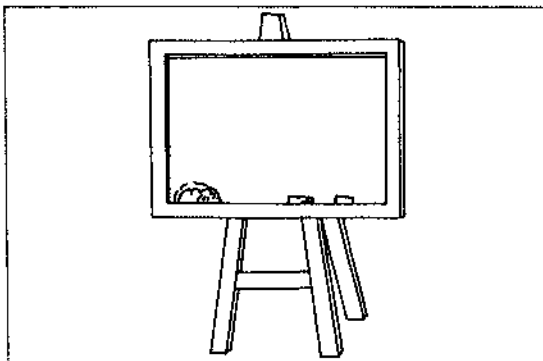
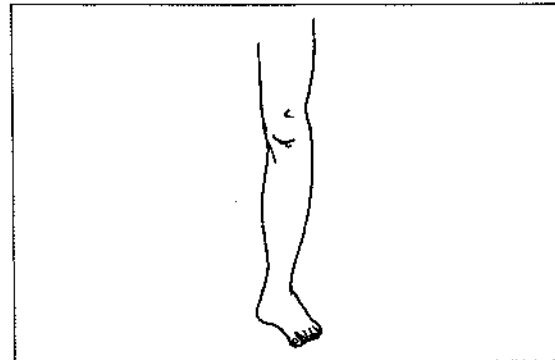
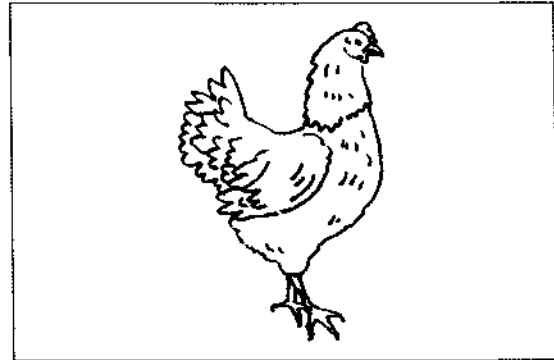
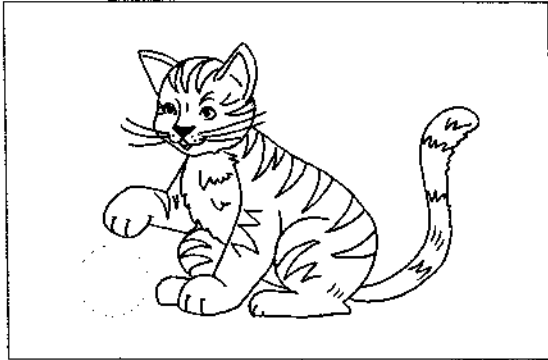



Uzupełnij wyrazy (ćwiczenie: B 2.1, strona 5)

1 Uzupełnij wyrazy brakującą literą.

_ama

t__ta

so__a

l__dy

__awa

dat__

me__a

ku__a

__uda

ram__

nu__a

d__my

2 Uzupełnij wyrazy dwoma brakującymi literami.

__a__a

t__t__

so____

l____y

k__w__

d____a

__e__a

__ __ra

b__d__

r____a

__ut__

__ __my



Utwórz wyraz (ćwiczenie: B 2.1, strona 5)

Zestaw I

mata kawa ręka stoma kaszel
maska brama kasa matka

ka

ka

ma

ka

ma

ma

ka

ma

ma

01U0209

Zestaw II

burak tyka bury maty
budy koty buta typy mity

ty

bu

ty

ty

bu

ty

ty

bu

bu



Rebusy (ćwiczenie: B 2.1, strona 6)

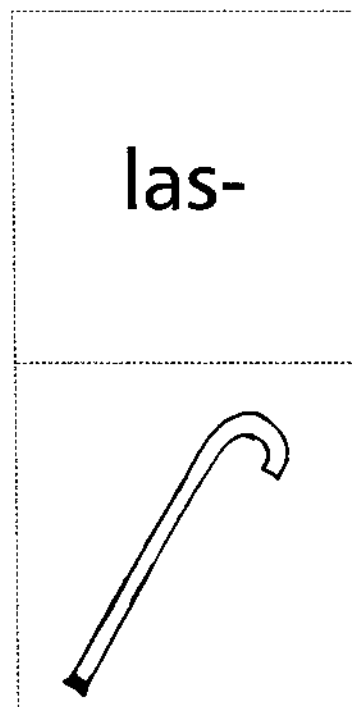
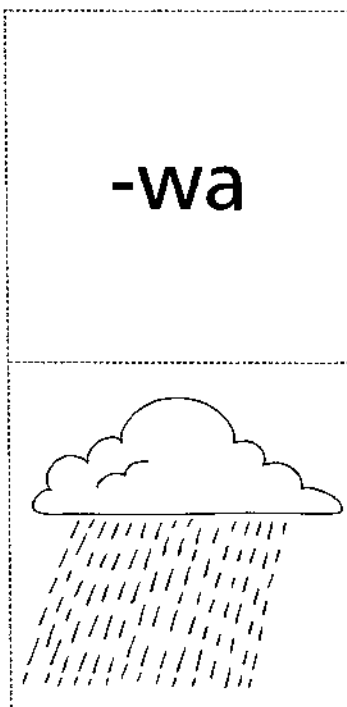
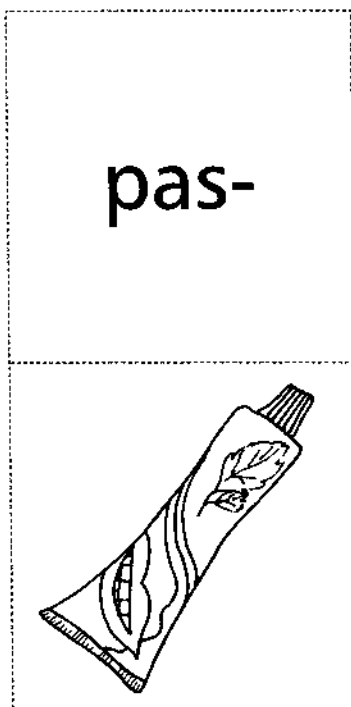
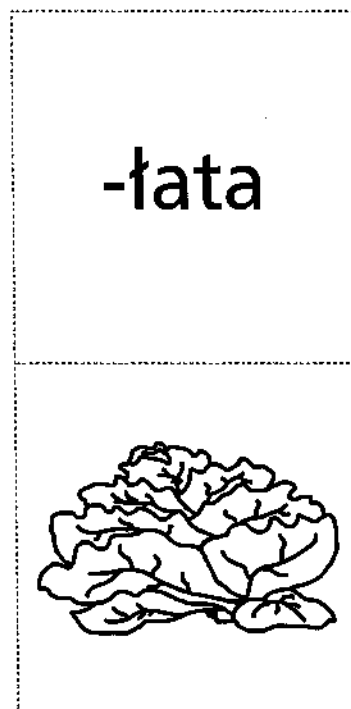
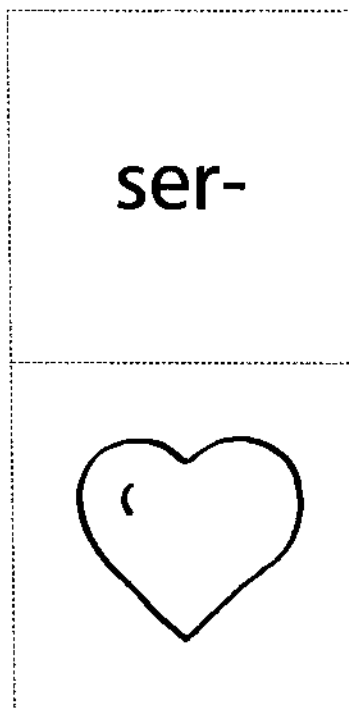
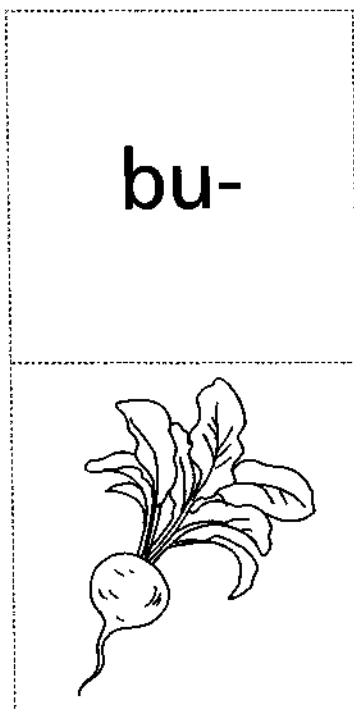

01U0209



Rozsypanki wyrazowe (ćwiczenie: B 2.1, strona 7)

możemy dużo W znaleźć encyklopedii wiadomości

Na dużo dostała prezentów urodziny Asia ślicznych

fantastyczne Janek książki czytać przygodowe i lubi najbardziej

bloku Robert farb przynieść do zapomniał szkoły i

szkole całym nauki tygodniu W niedzielę w ciężkiej odpoczywam po



Jakie to przysłowie (ćwiczenie: B 2.1, strona 7)

Kto pod kogo dole kopać, ta sam w nie wpadają.

Nie czyń drugi, co Cię nie miło.

Nie ma ten źle, co by na dobrze nie wyjść.

Gdyby kózkę nie skakać, to by nogi nie złamana.

Kto wiatr siał, ten burzę zbierają.

O czym mówię I (ćwiczenie: B 2.1, strona 7)

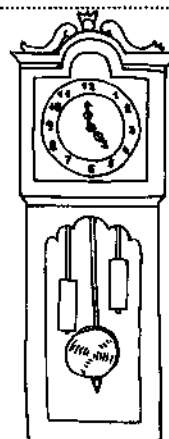
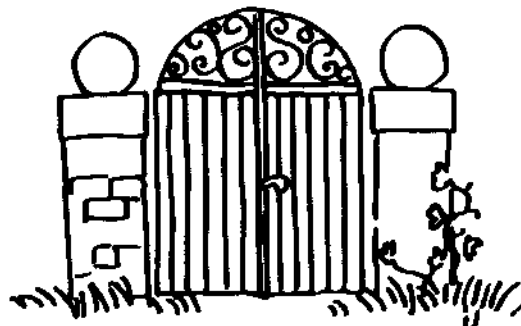
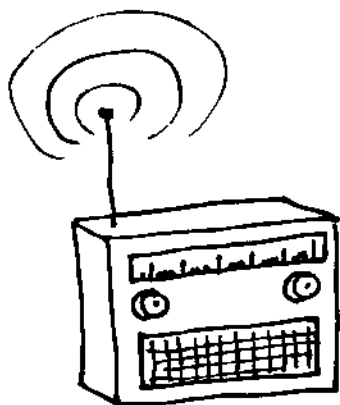
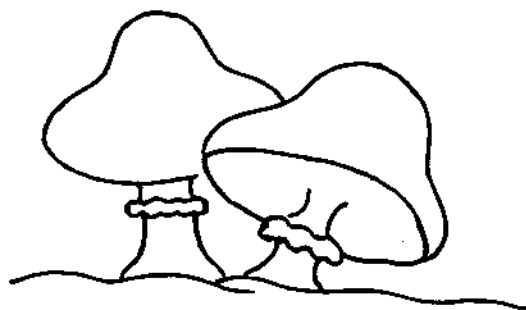
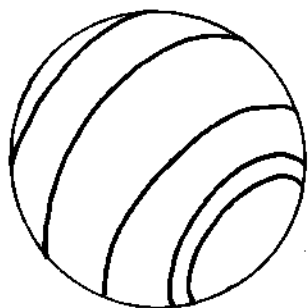
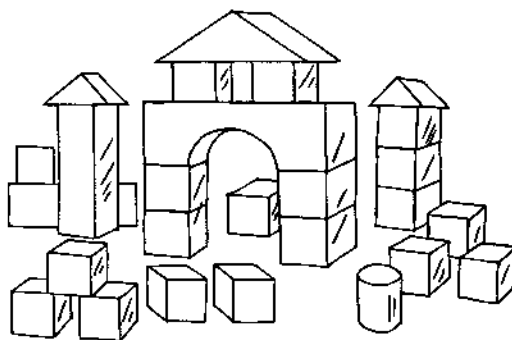
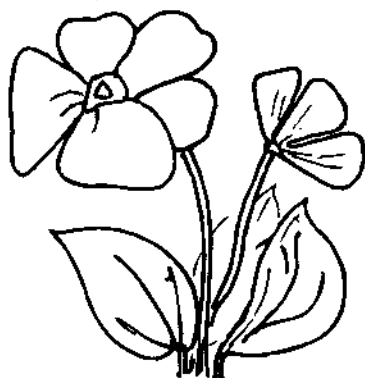



O czym mówię II (ćwiczenie: B 2.1, strona 7)

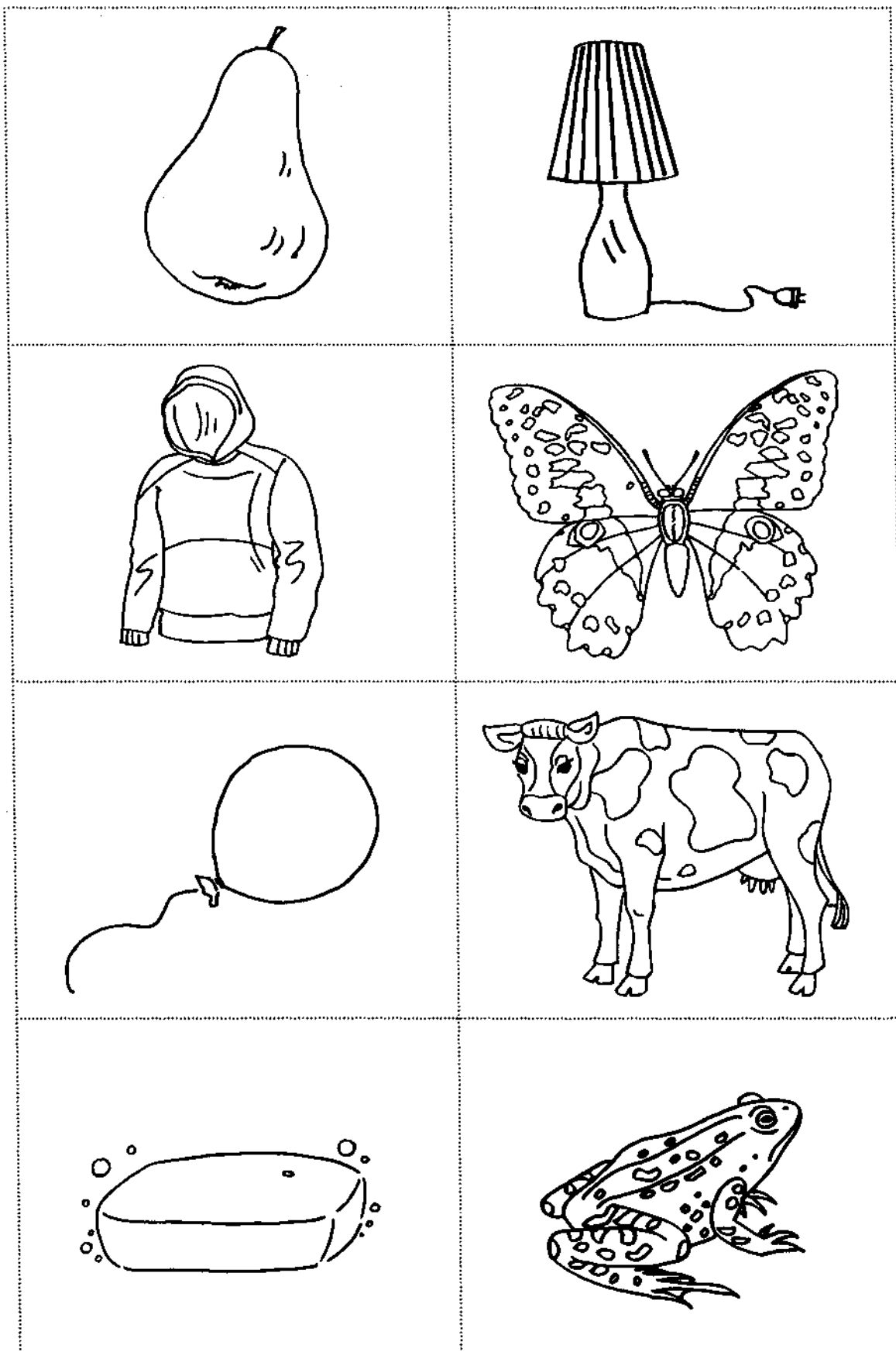

03U0909



Przestaw litery – nazwy zwierząt (ćwiczenie: B 2.1, strona 9)



Ułóż 10 nazw zwierząt z podanych zestawów liter.

1. NYKDI

2. KTUGO

3. ŁAMAP

4. RTYSYG

5. ARŻFYA

6. WRKÓAM

7. TRANEPA

8. DKOLYRKO

9. LANYPOTA

10. RZOCESONO



Przestaw litery – nazwy zawodów (ćwiczenie: B 2.1, strona 9)



Ułóż 10 nazw zawodów z podanych zestawów liter.

1. KRAZEL

2. NERKLE

3. WCERKIA

4. KATAROK

5. KRAZPEI

6. ŻSARKAT

7. GEPADGO

8. EKTEKYRL

9. WAKCERIO

10. JALPOINCT



Gdzie jest samogłoska (ćwiczenie B 2.1, strona 11)

Samogłoska [a]



--	--	--

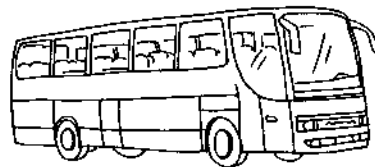

--	--	--	--	--	--	--

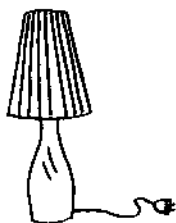

--	--	--	--	--	--



--	--	--	--	--	--



--	--	--	--	--	--



--	--	--	--	--

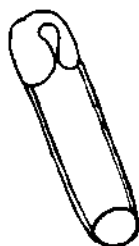

--	--	--	--	--	--	--

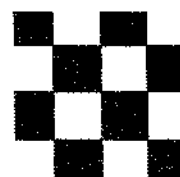

--	--	--	--	--

06U0510



Gdzie jest samogłoska (ćwiczenie B 2.1, strona 11)

Samogłoska [e]



--	--	--	--	--	--



--	--	--	--	--	--

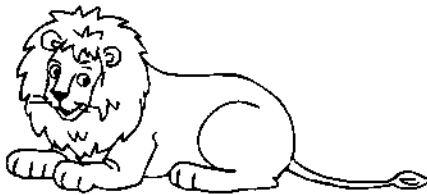

--	--	--	--

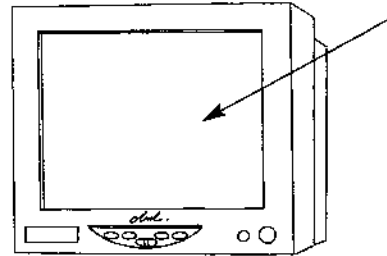

--	--	--	--	--	--

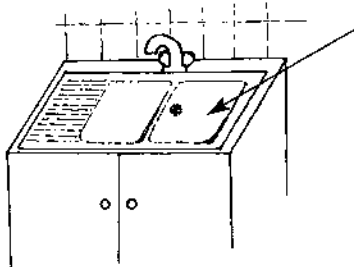

--	--	--	--	--

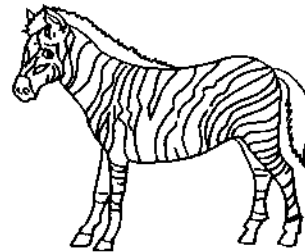

--	--	--	--	--	--

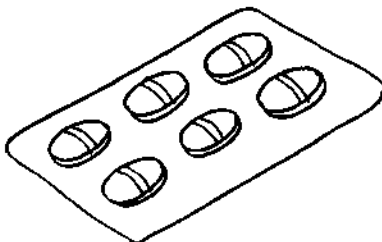

--	--	--	--

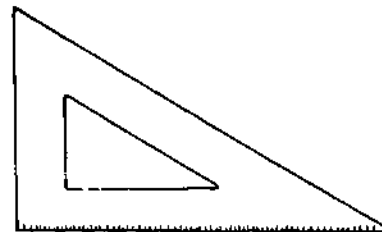

--	--	--	--	--	--	--	--

08U0510



Gdzie jest samogłoska (ćwiczenie B 2.1, strona 11)

Samogłoska [o]

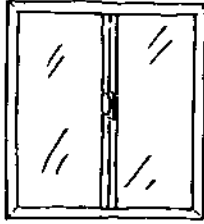

--	--	--	--

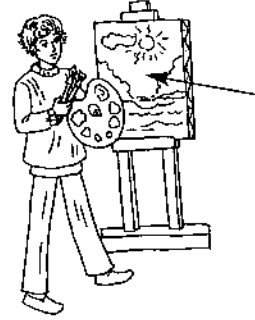

--	--	--	--	--	--

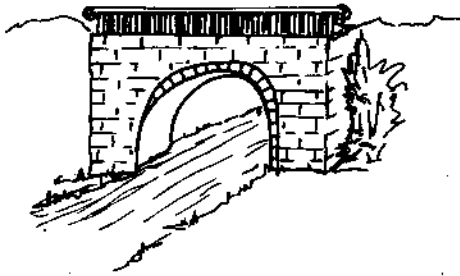

--	--	--	--

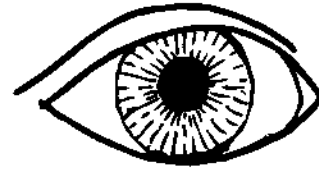

--	--	--

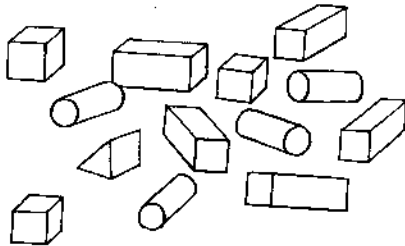

--	--	--	--	--	--



--	--	--



--	--	--



--	--	--

06U0510





Nowe wyrazy I (ćwiczenie B 2.1, strona 11)

ZADANIA

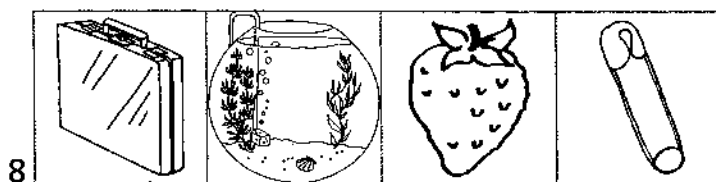
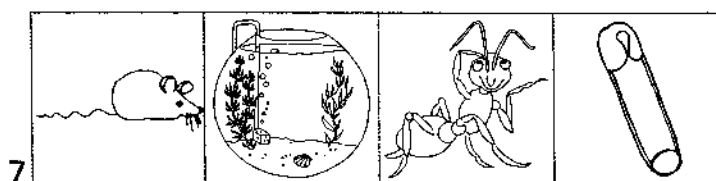
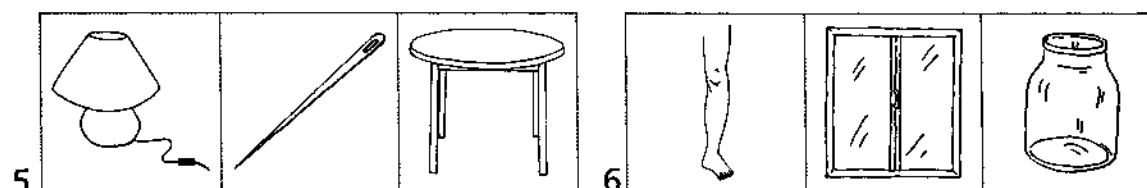
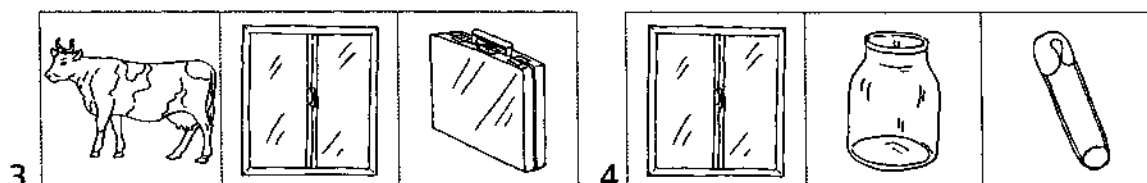
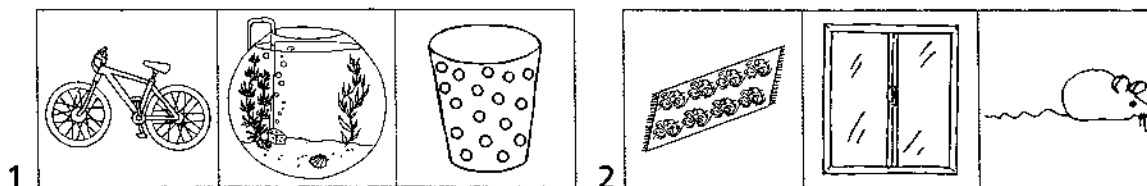

ROZWIĄZANIA

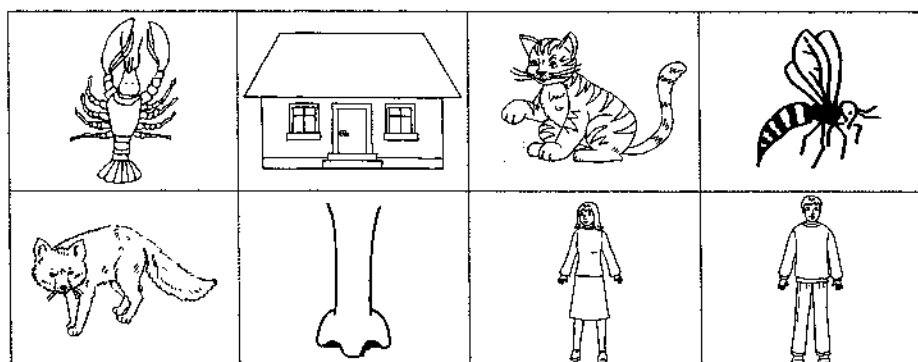



Nowe wyrazy II (ćwiczenie B 2.1, strona 11)

rower + akwarium + kubel =

dywan + okno + mysz =

krowa + okno + teczka =

okno + stoik + agrafka =

lampa + igła + stół =

noga + okno + stoik =

mysz + akwarium + mrówka +
agrafka =

teczka + akwarium + truskawka +
agrafka =

06U0510



Puste kratki I (ćwiczenie B 2.1, strona 11)

1.

--	--	--

2.

--	--	--	--

3.

--	--	--	--	--

4.

--	--	--	--

5.

--	--	--	--	--

6.

--	--	--

06U0510



Puste kratki II (ćwiczenie B 2.1, strona 12)

1.

--	--

2.

--	--

3.

--

4.

--	--	--

5.

--	--	--

6.

--

7.

--	--	--	--

8.

--	--	--	--

06U0510





Puste kratki III (ćwiczenie B 2.1, strona 12)

1.

--	--

2.

--	--	--

3.

--	--	--

4.

--	--	--	--

5.

--	--	--	--

6.

--	--	--

7.

--	--	--	--	--

8.

--	--	--	--	--

08U0510



Zagubione sylaby I (ćwiczenie B 2.1, strona 12)

gro	kra	gra	kro	fa	wa	wu	we
mła	mło	mła	mło	dy	ta	tu	ty
sta	sda	zta	zda	wa	wy	wi	fy
tro	dra	dro	tra	ga	ki	gi	li
bry	pra	pry	bru	ly	łi	ły	la
ni	me	na	mi	sia	cie	się	sie
pla	ply	bly	bla	chi	cha	chy	chu
sla	zła	sły	sła	bi	py	dy	by

08U0510





Zagubione sylaby II (ćwiczenie B 2.1, strona 12)

go	ko	ka	ro	ra	ry	łe	la	le
pa	be	ba	ry	ru	ra	la	ła	ły
kro	kru	gro	to	go	ko	tyl	dul	dyl
ki	kia	kie	ra	lu	ru	nek	mek	nak
sto	zto	sta	la	li	li	sa	cy	ca
lo	ło	ła	dy	ty	by	ta	ga	ka
kló	gró	kró	la	lo	ło	fa	wy	wa
po	bo	pa	go	ko	ka	da	ta	na



Obrazki a dźwięki I (ćwiczenie: B 2.1, strona 13)

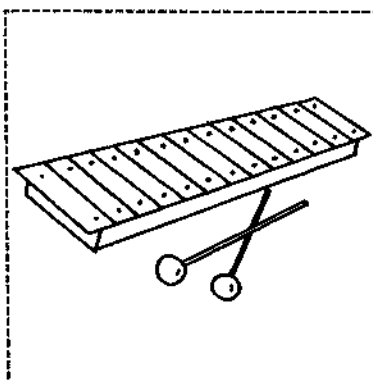
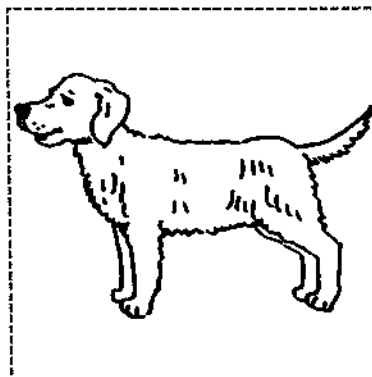
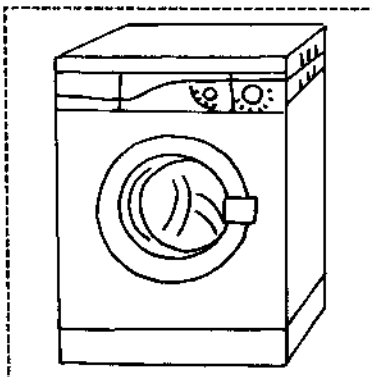
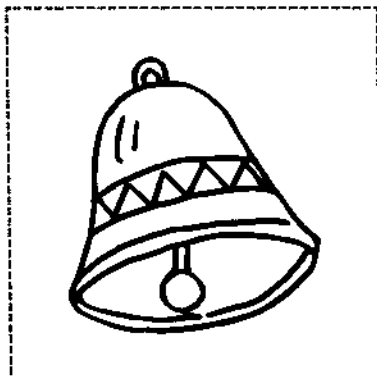
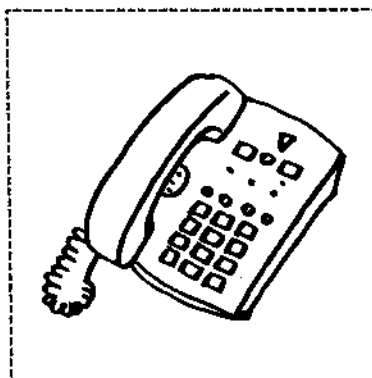
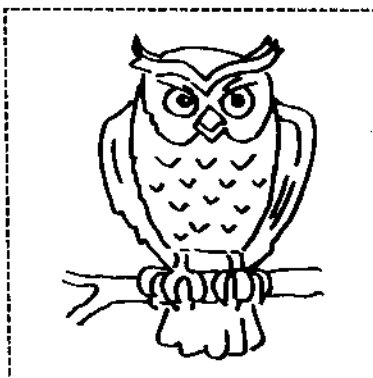
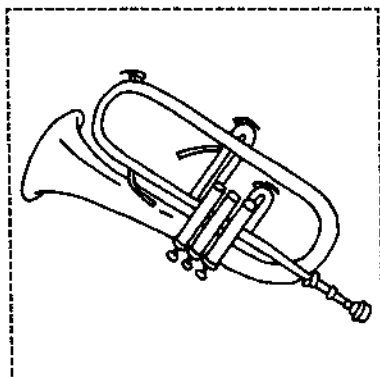
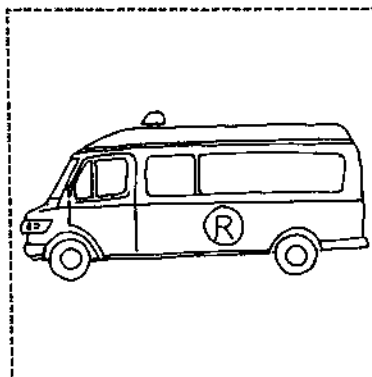
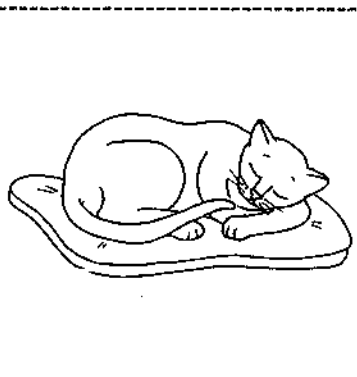
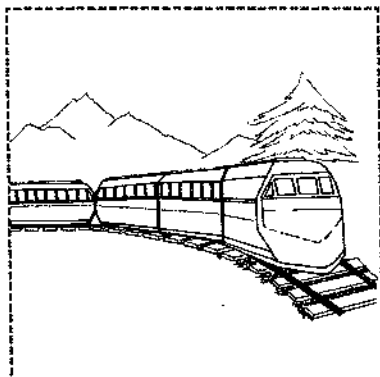

08U1210



Obrazki a dźwięki II

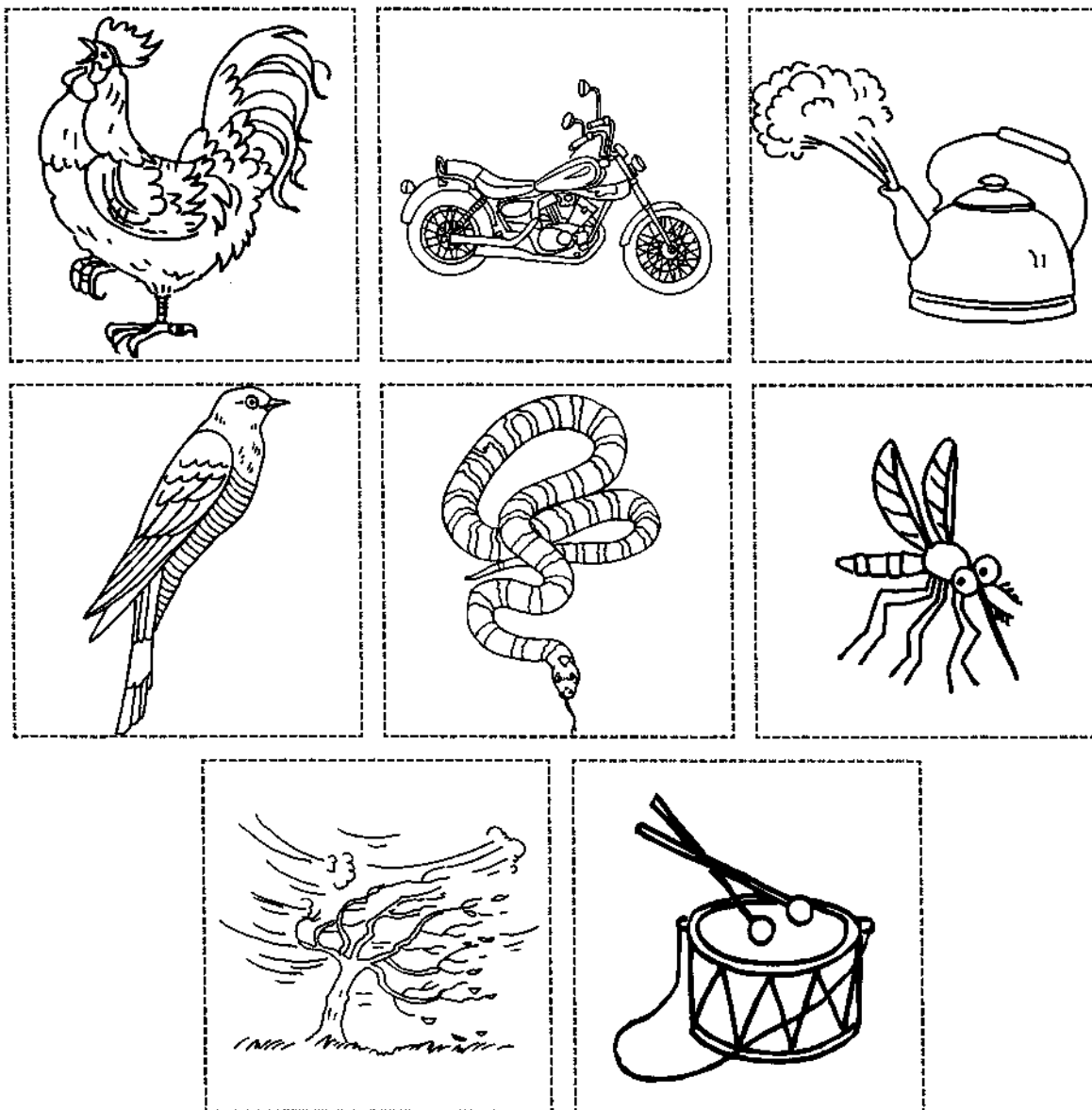

08U01210

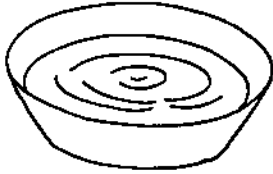
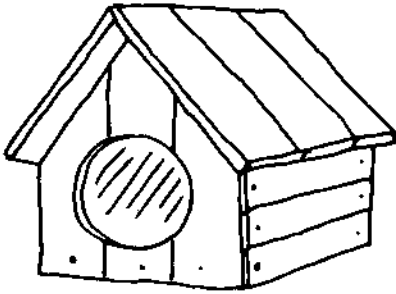
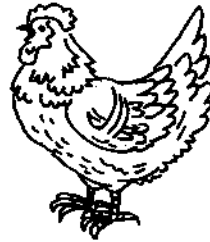
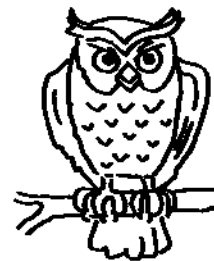

Dokończ wyrazy I (ćwiczenie: B 2.1, strona 15)

 pa tek ta da ra ba my sto wa

zu ko nu bu ku ry do ma so



Dokończ wyrazy II (ćwiczenie: B 2.1, strona 15)

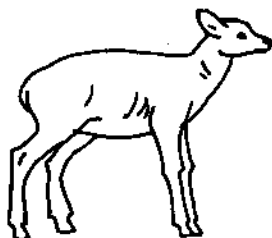

sar



wo

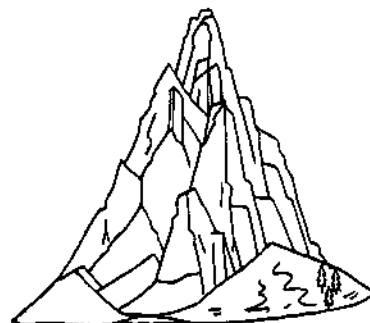

gó

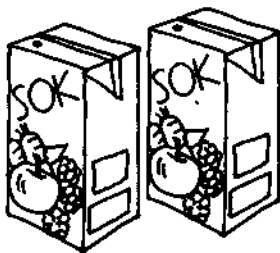

so



mle

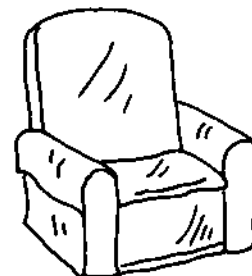

fo



kra

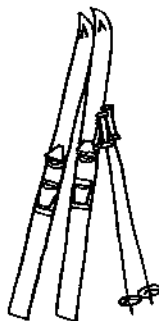

nar



lam

na da ra ki ko tel wat ty pa



Dokończ wyrazy III (ćwiczenie: B 2.1, strona 15)



uty

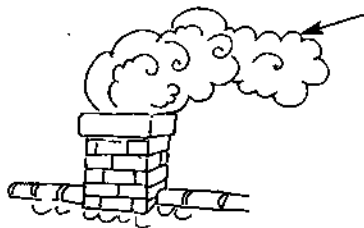

ym

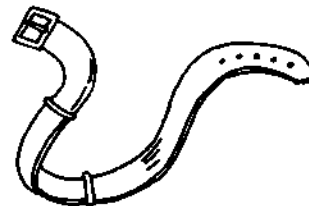

as



umka



ot

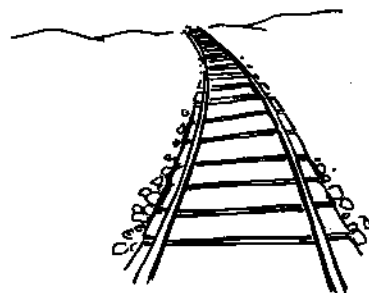

ory



om

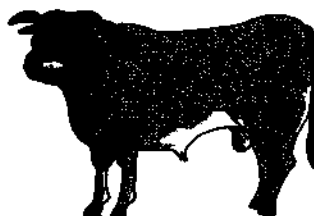

yk



ura

b d p g k t d b k

10U0511



Dokończ wyraz IV (ćwiczenie: B 2.1, strona 15)



la



wó

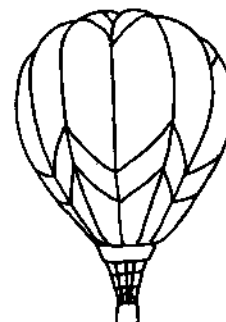

balo



no



le



no

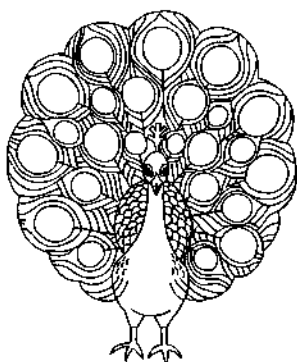

pa

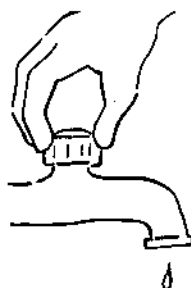

kra

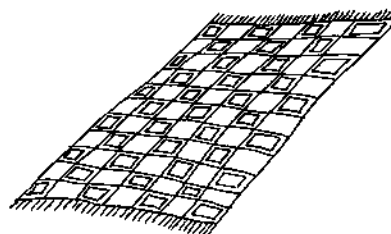

ko

s z n s w c w n c



Ukryte głoski (ćwiczenie: B 2.1, strona 15)

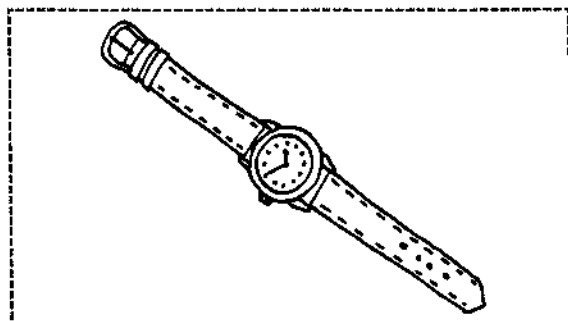
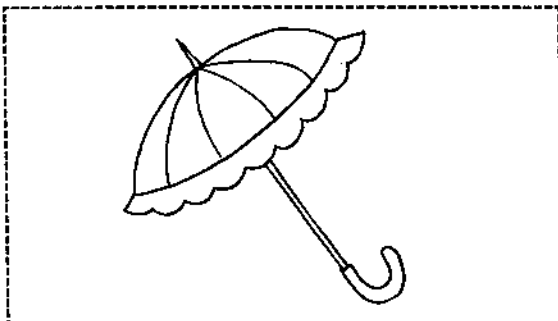
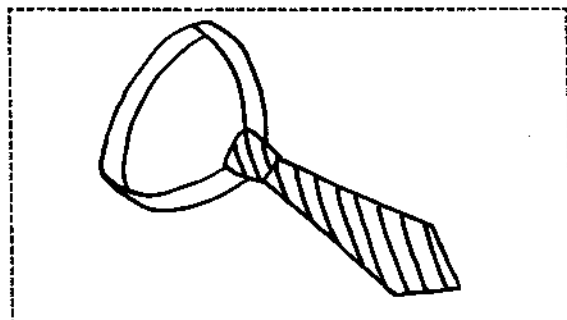
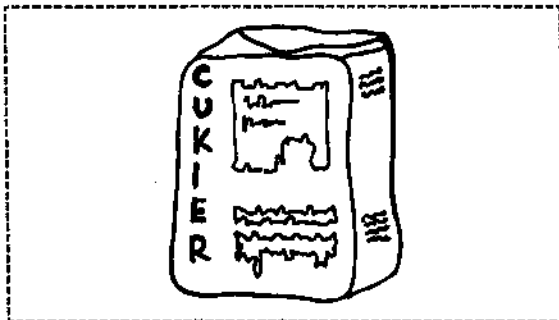
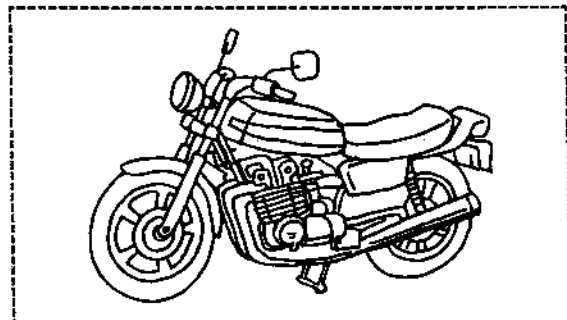
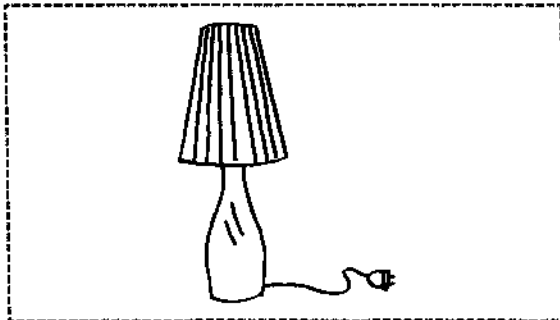
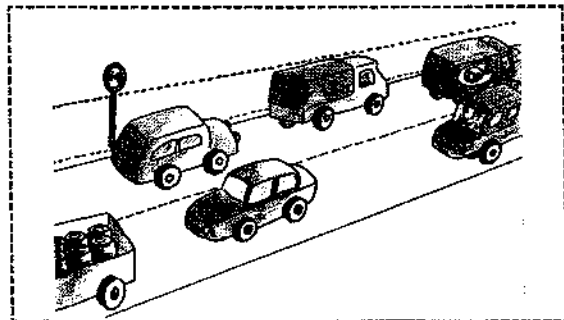
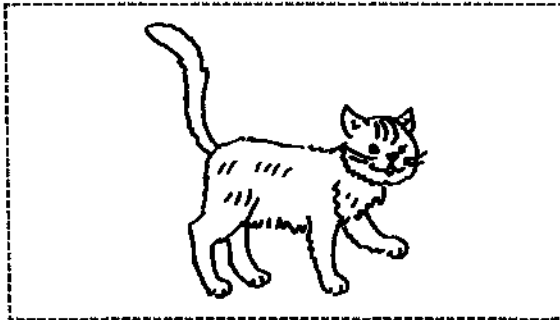
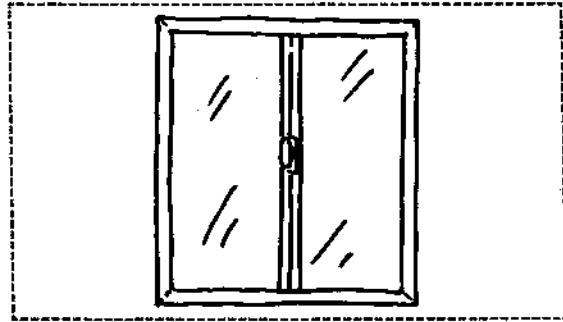
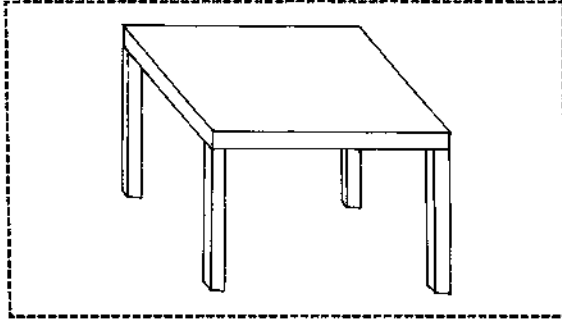

10UJ0511





Ukryte sylaby (ćwiczenie: B 2.1, strona 16)

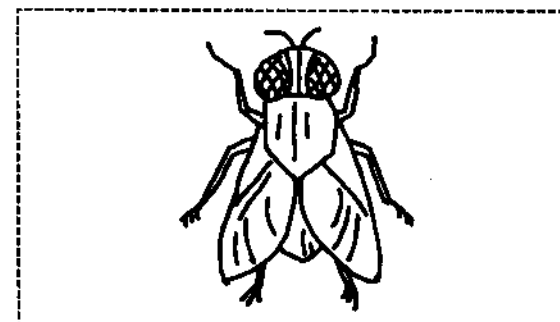
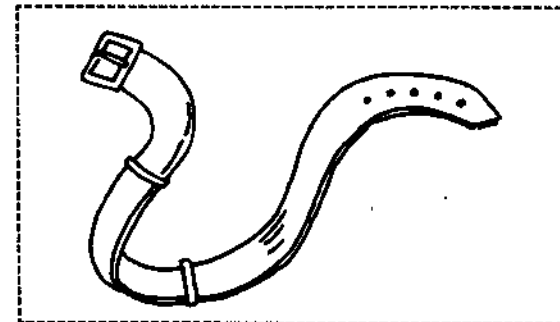
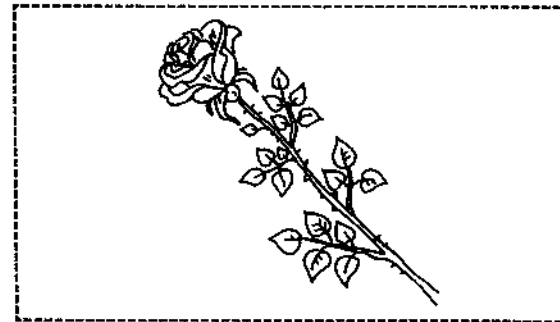
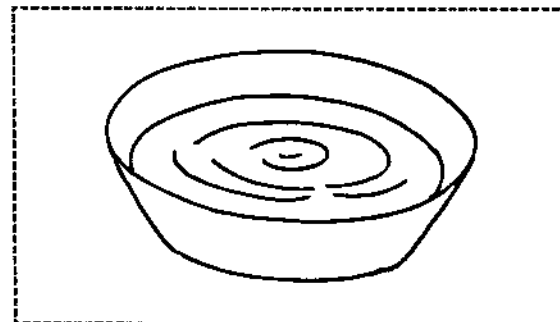
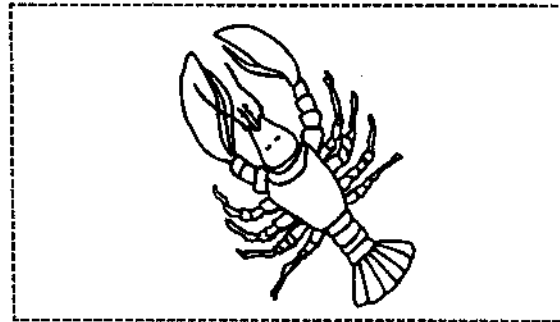
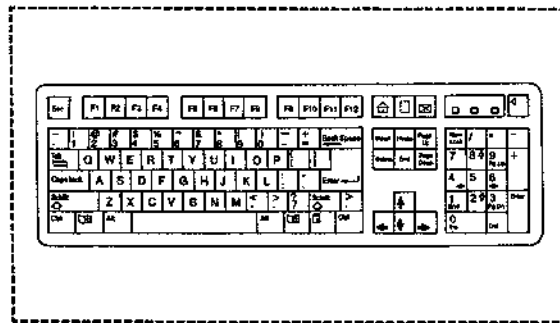
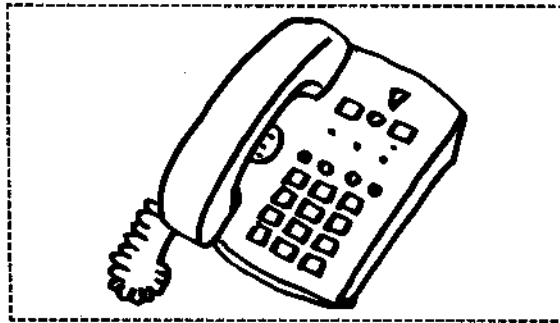
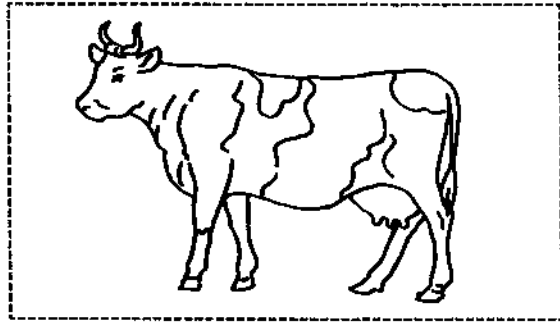
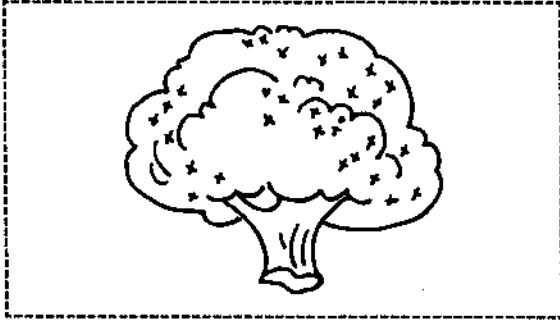

10U0511



Dokończ wyrazy V (ćwiczenie: B 2.1, strona 19)



tonik



nia

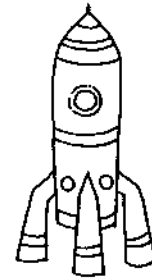

kieta



wa

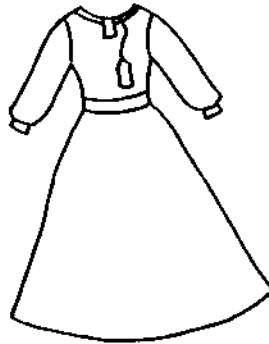

kienka

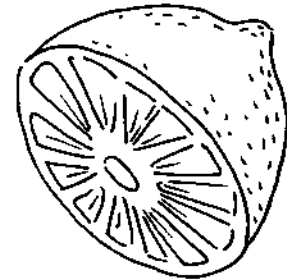

tryna



śnica



likopter



żyny

ra cy je me ba ga he su dy

12UJ111



Dokończ wyrazy VI (ćwiczenie: B 2.1, strona 19)



ro



mas



la

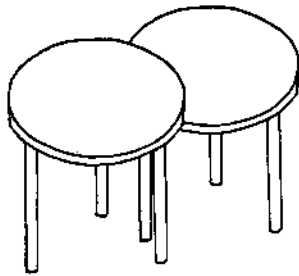

sto

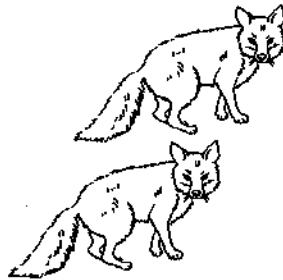

li

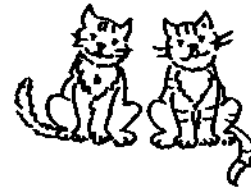

ko

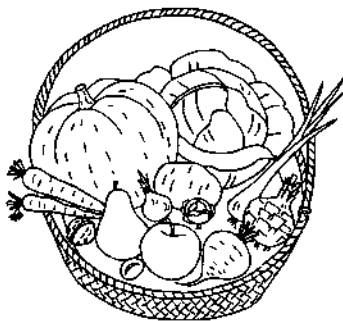

warzy

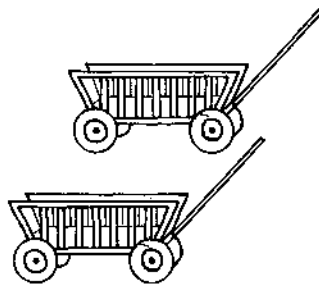

wo



no

ka sy że wa ty gi la zy ty



Dokończ wyrazy VII (ćwiczenie: B 2.1, strona 19)



ukierki

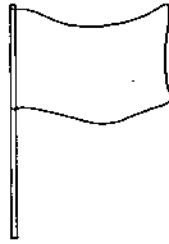

laga

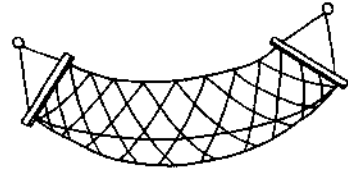

amak

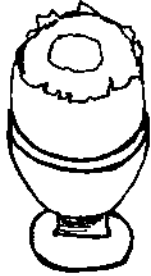

ajko



ody

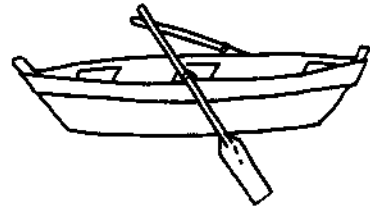

ódka



iska

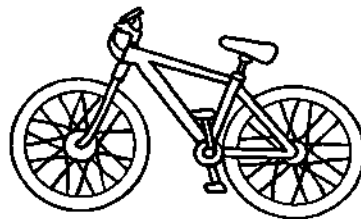

ower



erce

l s c h m t f j r

12U1111





Dokończ wyraz VIII (ćwiczenie: B 2.1, strona 19)

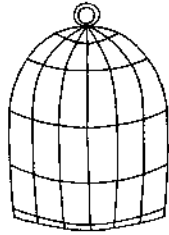

klatk

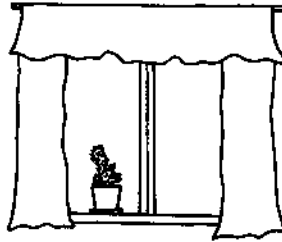

okn

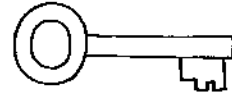
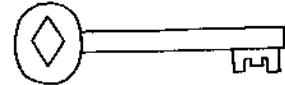

klucz

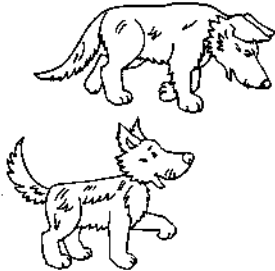

ps



kwiatk

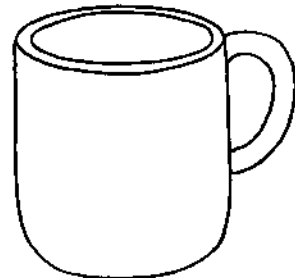

kube

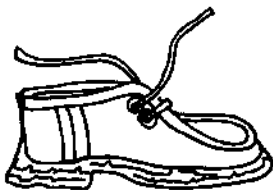

bu



kra



do

b i a e t y m o k

1201111



Wiem, jaki to wyraz I (ćwiczenie: B 2.1, strona 19)

__awa

kr__wa

pocią__

__óra

tab__ica

telefo__

__otek

kost__um

kalafior__

__amolot

pomi__or

chłopie__

__edal

karet__a

kurtk__

__foto

sło__ik

słodycz__

__górek

ka__ty

długopi__

__utobus

ba__wan

żyraf__

__omek

książ__a

czajni__

__omputer

ubr__nie

lis__



Wiem, jaki to wyraz II (ćwiczenie: B 2.1, strona 19)

___blice

mas___tka

kuchar___

___lacja

te___fon

kora___

___chewka

hi___ria

spod___

___życzki

sto___ca

pił___

___pelka

wi___lec

nosoro___

___liczek

ma___ron

mał___

___żeczka

szczo___czka

owo___

___telka

ka___pka

ple___

___kienka

mi___taj

szko___

___bus

lu___ko

rysu___



Wiem, jakie to zdanie (ćwiczenie: B 2.1, strona 19)



Uzupełnij zdania według własnego pomysłu.

1. Tego lata pogoda brzydka.
2. Ania i Kasia do kina.
3. kupiły smaczne lody.
4. W spędziłam czas w pobliskim parku.
5. W szkole zdobywam same
6. Pojutrze mam zajęcia z
7. Tydzień byłem z rodzicami w zoo.
8. W każdą chodzę na basen.
9. Mój pies boi się
10. W moim pokoju mam kolorowe
11. Każde zwierzę ma
12. Moja ciocia lubi



Zgaduj-zgadula (ćwiczenie: B 2.1, strona 20)



Odpowiedz na pytania.

1. Który wyraz składa się z jednej sylaby?

kaktus ul kwadrat

2. W którym wyrazie nie występuje głoska [a]?

dżem tęcza żelazko

3. Który wyraz nie pasuje do pozostałych?

dziennik	notatnik	pamiętnik	żaba
żółty	kaloryfer	pomarańczowy	zielony
krokodyl	krowa	koń	kura
kuchenska	motor	lodówka	zamrażarka

4. Który wyraz ma więcej niż trzy spółgłoski?

lampa okno zastona

5. Który wyraz ma więcej niż trzy sylaby?

małpa ogródek hipopotam

6. Uzupełnij ciąg wyrazowy

róża, tulipan, słonecznik,

telewizor, radio, komputer,

kubek, szklanka, filiżanka,

pokój, przedpokój, kuchnia,

7. Jakiej głoski brakuje w wyrazach?

za...a	...biedronka	ja...tko	...aran
...odówka	...ody	gory...	...as
...mak	...erce	...ma...ka	ko...a
...ama	...o...ka	k...eda	spo...t



Przestaw litery – imiona męskie (ćwiczenie: B 2.1, strona 20)



Z podanych zestawów liter ułóż 12 imion męskich.

1. A B U K

2. L O K A R

3. D R A K E

4. K O L E

5. T B E K A R

6. B O T R R E

7. A D W E K Ł

8. S S E B A A I T N

9. M O T E K

10. S O B Y R

11. C K E A J

12. K R E M A





Przestaw litery – imiona żeńskie (ćwiczenie: B 2.1, strona 20)



Z podanych zestawów liter ułóż 12 imion żeńskich.

1. AROKILAN

2. JUNASTY

3. ANALI

4. NNAHA

5. TRAMA

6. LIHANA

7. GMAAD

8. IARMA

9. ULIAJ

10. ANPUALI

11. ŻBEANO

12. RWNOKIEA

1201111



Maraton sylabowy I (ćwiczenie: B 2.1, strona 21)



ma	ma	ma	ma	ma
wa	wa	wa	wa	ty
ty	ty	ty	ty	ty
dy	dy	dy	dy	dy
dy	dy	ta	ta	ta
ta	ta	ta	ta	ta

15U0912





Maraton sylabowy I cd. (ćwiczenie: B 2.1, strona 21)



ko	ko	ko	bu	bu
bu	bu	bu	la	la
la	la	la	la	la
sa	sa	sa	sa	sa
sa	sa	sa	sa	ry
ry	ry	ry	ry	ry

15U0912



Maraton sylabowy II (ćwiczenie: B 2.1, strona 21)

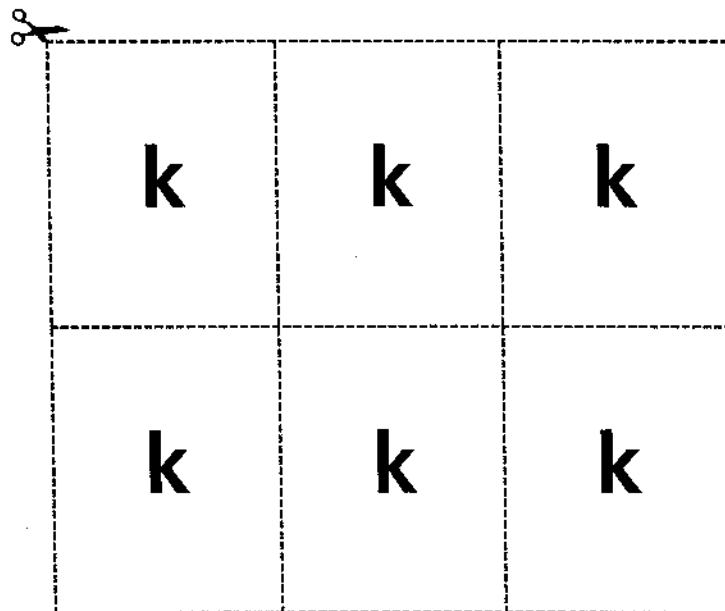
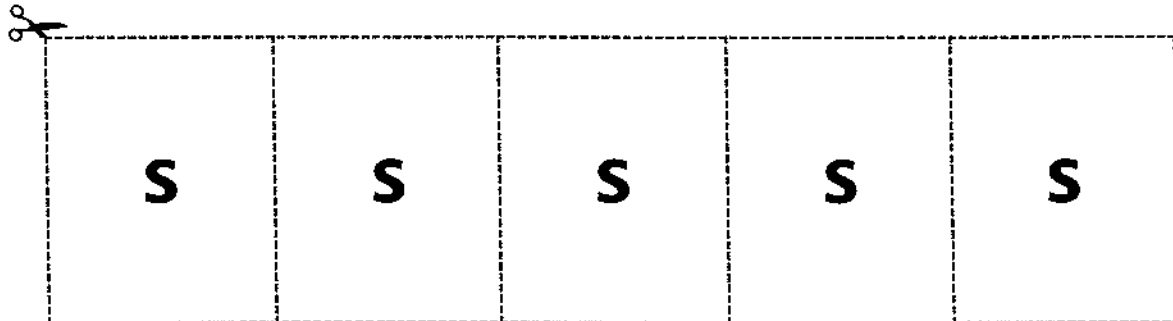

15U0912

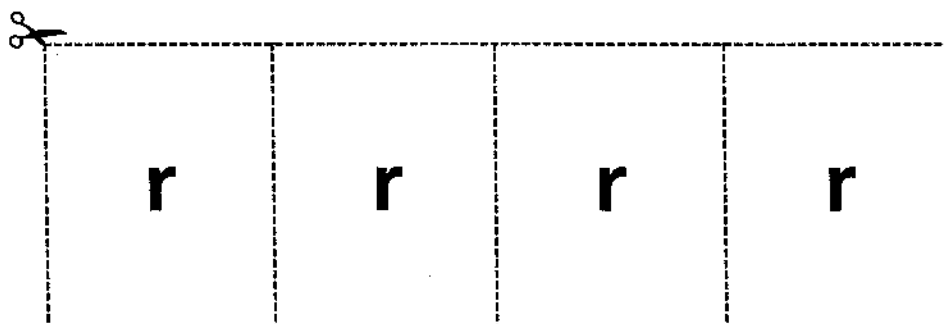
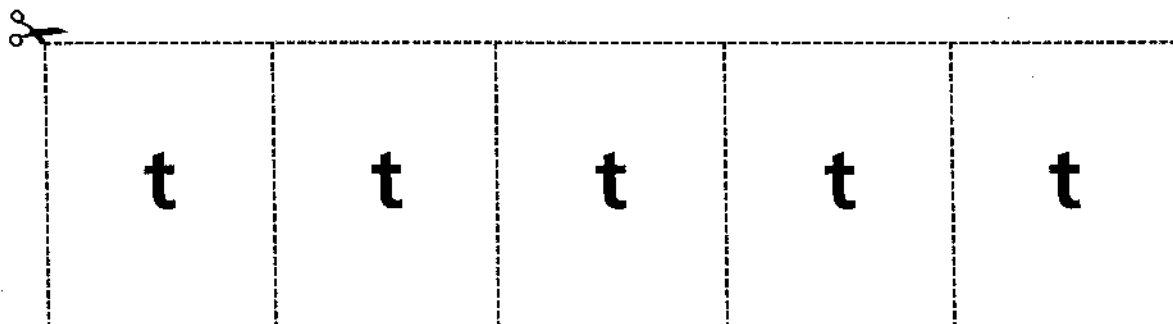



Maraton sylabowy III (ćwiczenie: B 2.1, strona 21)



wata	budy	lawa
koty	maty	kosa
mata	las	rak
mak	bar	kot
ser	bok	krok
stok	tor	bal
sos	ton	kos

15U0912



Maraton głoskowy I (ćwiczenie: B 2.1, strona 22)

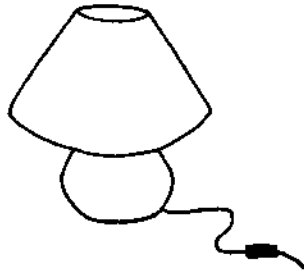

--	--	--	--	--	--	--	--

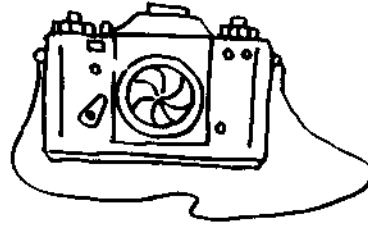

--	--	--	--	--	--	--	--



--	--	--	--	--	--	--	--

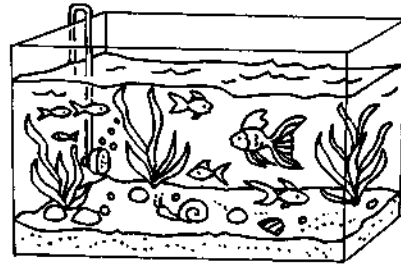

--	--	--	--	--	--	--	--



--	--	--	--	--	--	--	--



--	--	--	--	--	--	--	--

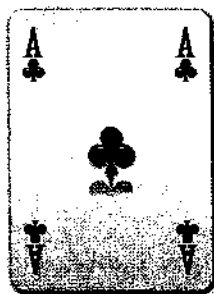

--	--













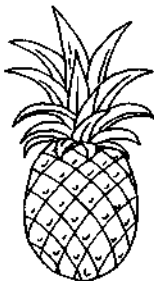

--	--	--	--	--	--	--	--

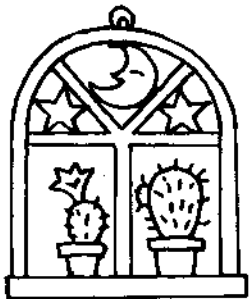
15U0912

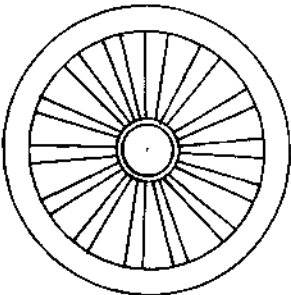

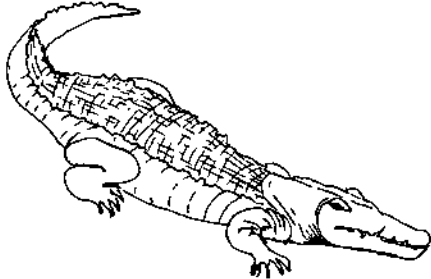

Maraton głoskowy I cd. (ćwiczenie: B 2.1, strona 22)

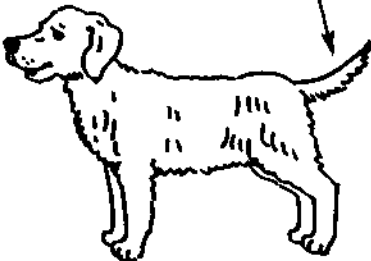
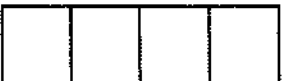
 	 																																
 	 																																
 	 																																
 	<table border="1"> <tr> <td>a</td><td>a</td><td>a</td><td>a</td><td>a</td><td>a</td><td>a</td><td>a</td> </tr> <tr> <td>a</td><td>a</td><td>a</td><td>a</td><td>a</td><td>a</td><td>a</td><td>a</td> </tr> <tr> <td>a</td><td>a</td><td>a</td><td>a</td><td>o</td><td>o</td><td>o</td><td>o</td> </tr> <tr> <td>o</td><td>o</td><td>o</td><td>o</td><td>o</td><td>o</td><td></td><td></td> </tr> </table>	a	a	a	a	a	a	a	a	a	a	a	a	a	a	a	a	a	a	a	a	o	o	o	o	o	o	o	o	o	o		
a	a	a	a	a	a	a	a																										
a	a	a	a	a	a	a	a																										
a	a	a	a	o	o	o	o																										
o	o	o	o	o	o																												

15U0912



Maraton głoskowy II (ćwiczenie: B 2.1, strona 22)

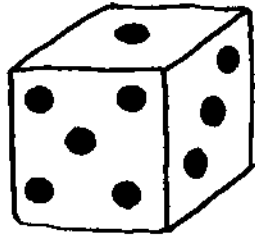

--	--	--	--	--	--

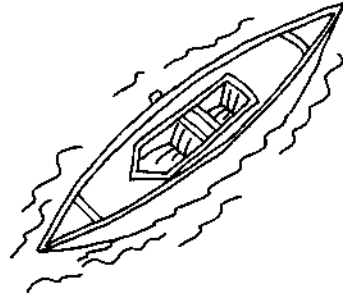

--	--	--	--	--

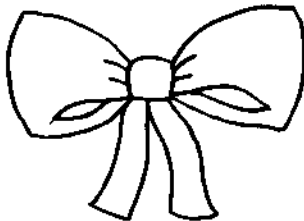

--	--	--	--	--	--	--	--



--	--	--	--	--	--



--	--	--	--	--	--



--	--	--	--	--	--



--	--	--	--	--	--	--	--

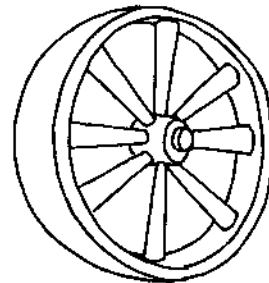



--	--	--	--	--

15U0912



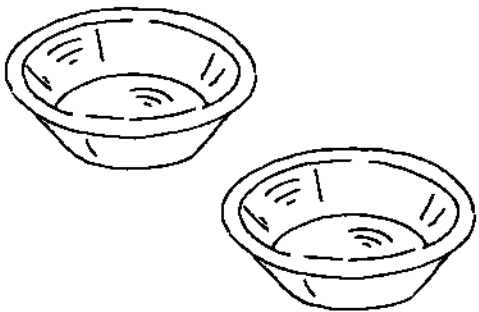

Maraton głoskowy II cd. (ćwiczenie: B 2.1, strona 22)

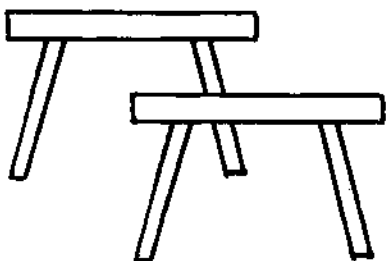
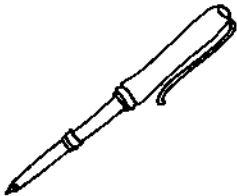
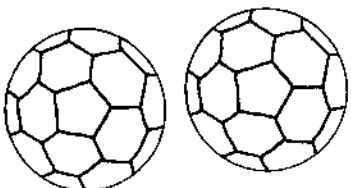
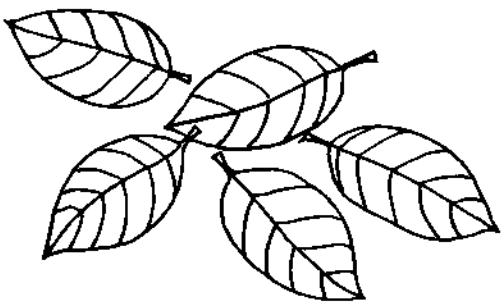
 <div style="border: 1px solid black; width: 100%; height: 20px; margin-top: 10px;"></div>	 <div style="border: 1px solid black; width: 100%; height: 20px; margin-top: 10px;"></div>
 <div style="border: 1px solid black; width: 100%; height: 20px; margin-top: 10px;"></div>	 <div style="border: 1px solid black; width: 100%; height: 20px; margin-top: 10px;"></div>
 <div style="border: 1px solid black; width: 100%; height: 20px; margin-top: 10px;"></div>	 <div style="border: 1px solid black; width: 100%; height: 20px; margin-top: 10px;"></div>

15U0912

k	k	k	k	k	k	k	k	k	k	k	k	k
k	i	i	i	i	i	i	i	i	i	i	i	i



Czarna owca (ćwiczenie: B 2.1, strona 22)

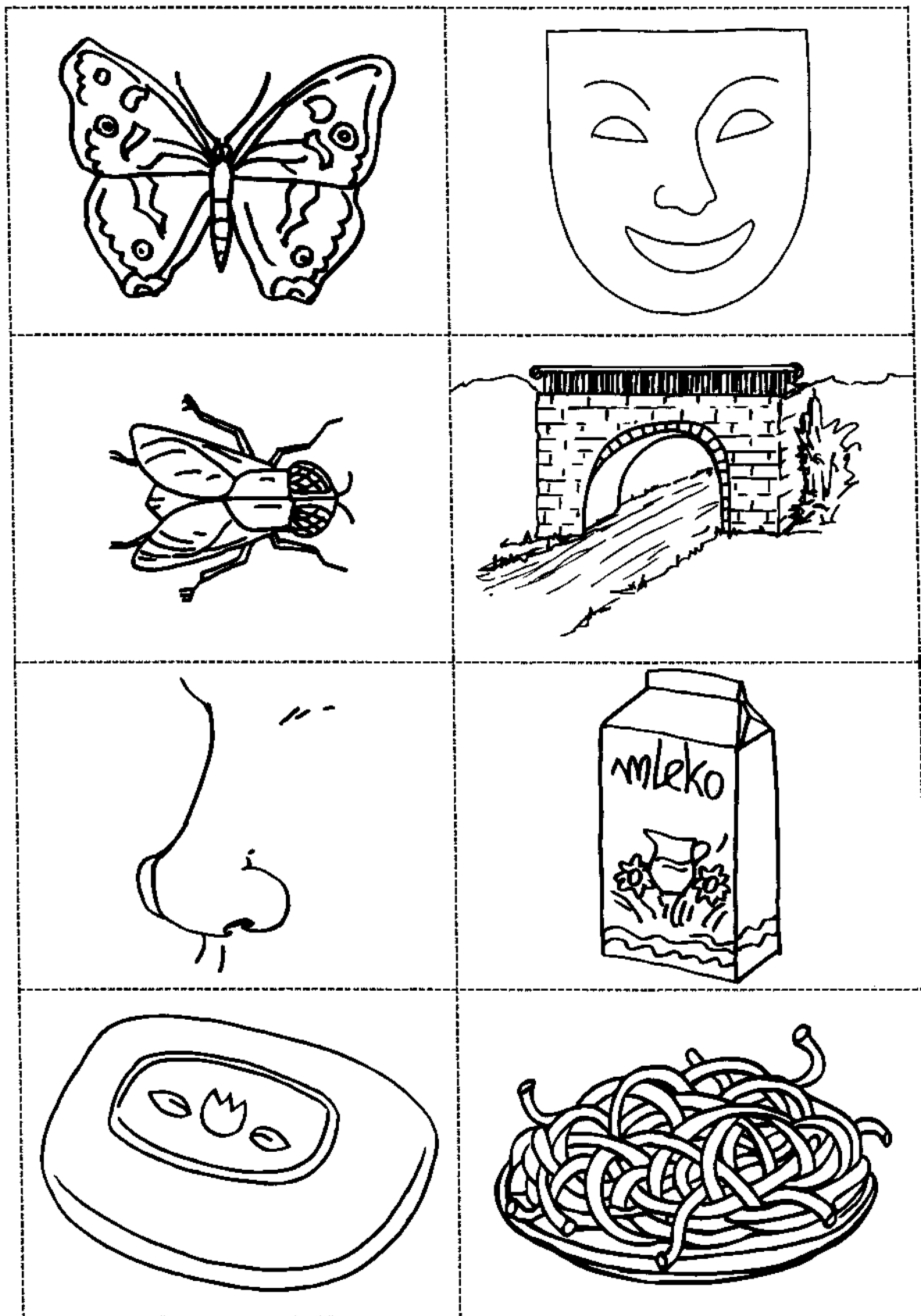

15U0912





Czarna owca cd. (ćwiczenie: B 2.1, strona 22)

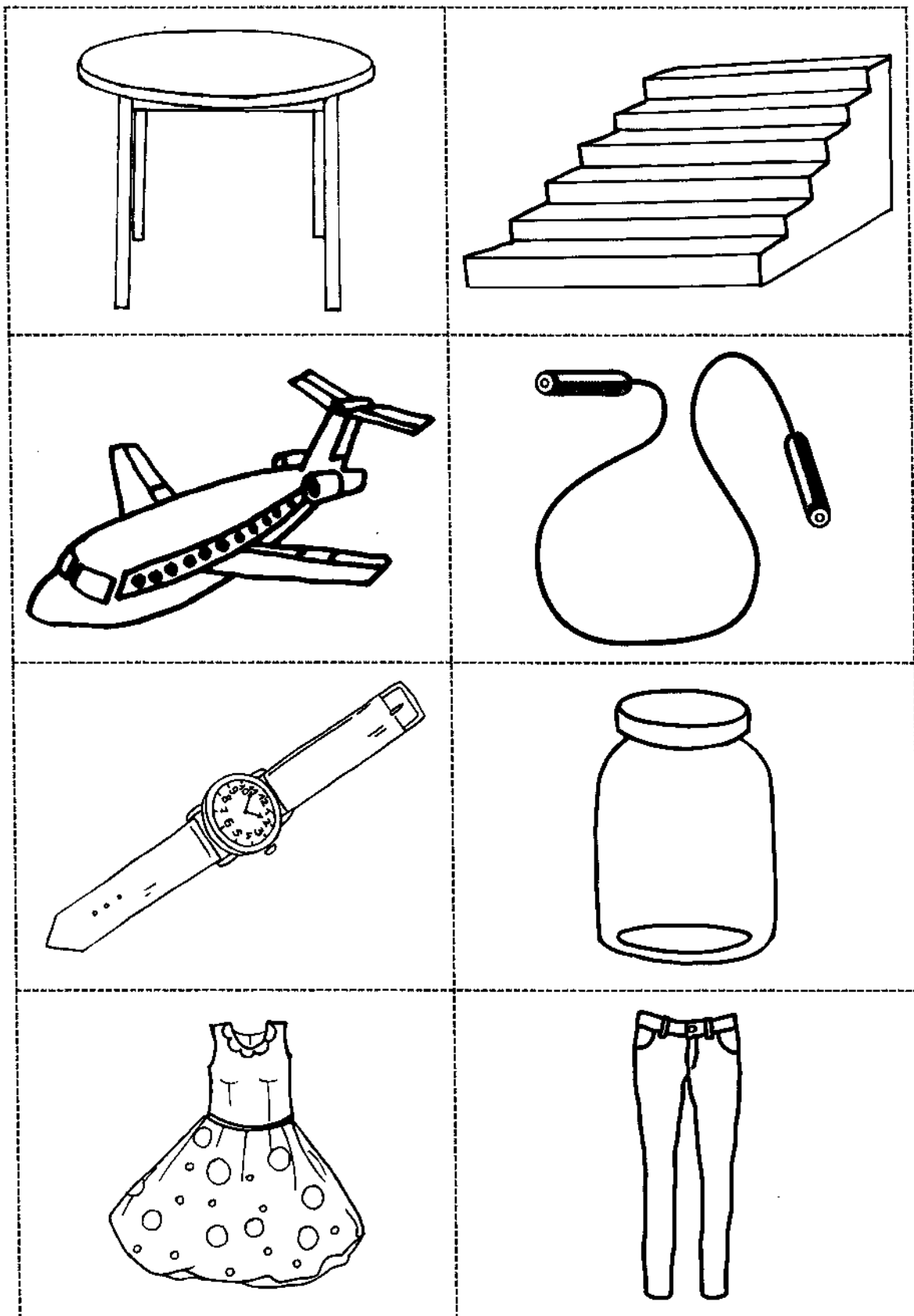

15U0912



Czarna owca cd. (ćwiczenie: B 2.1, strona 22)

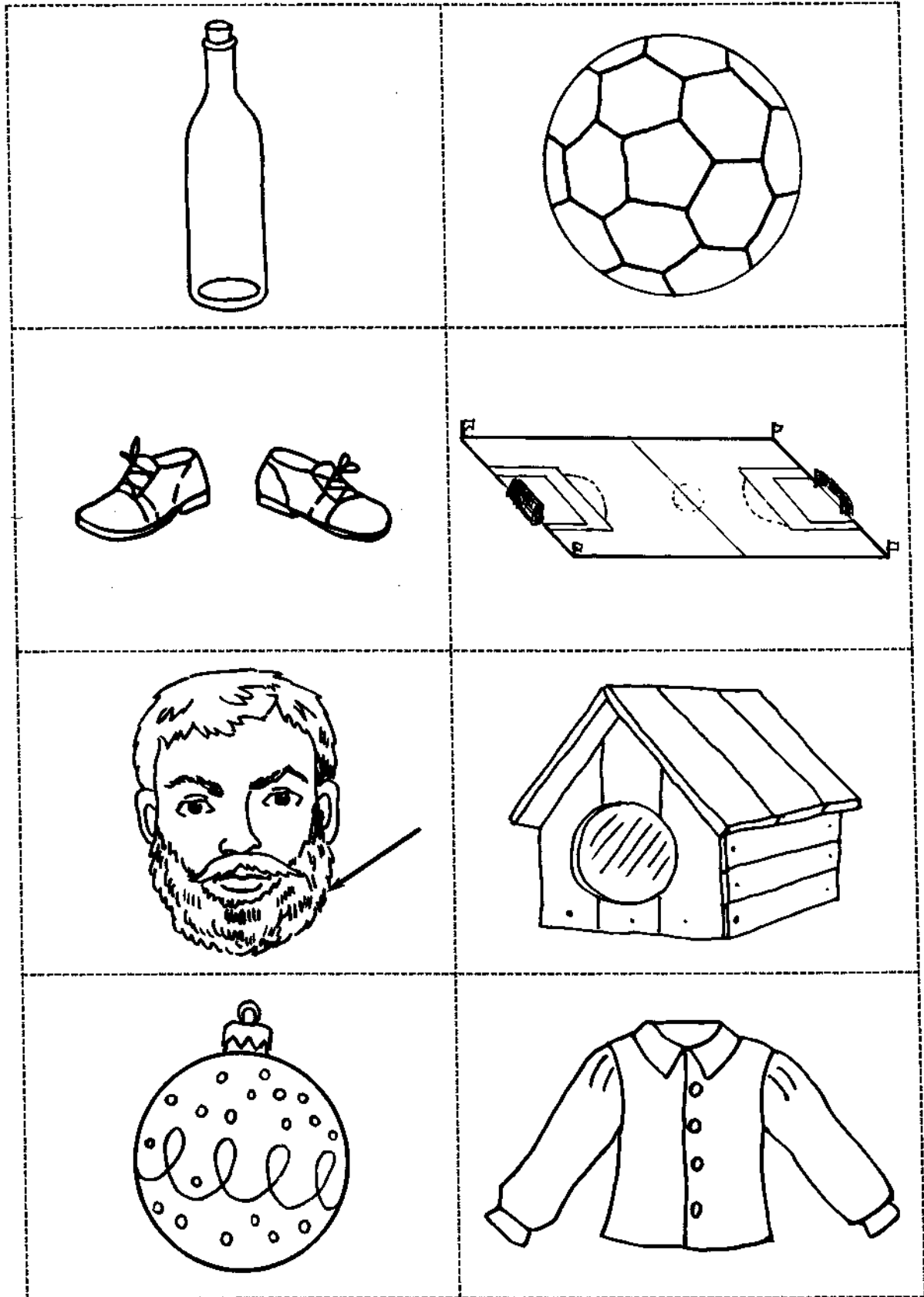

15U0912





Czarna owca cd. (ćwiczenie: B 2.1, strona 22)

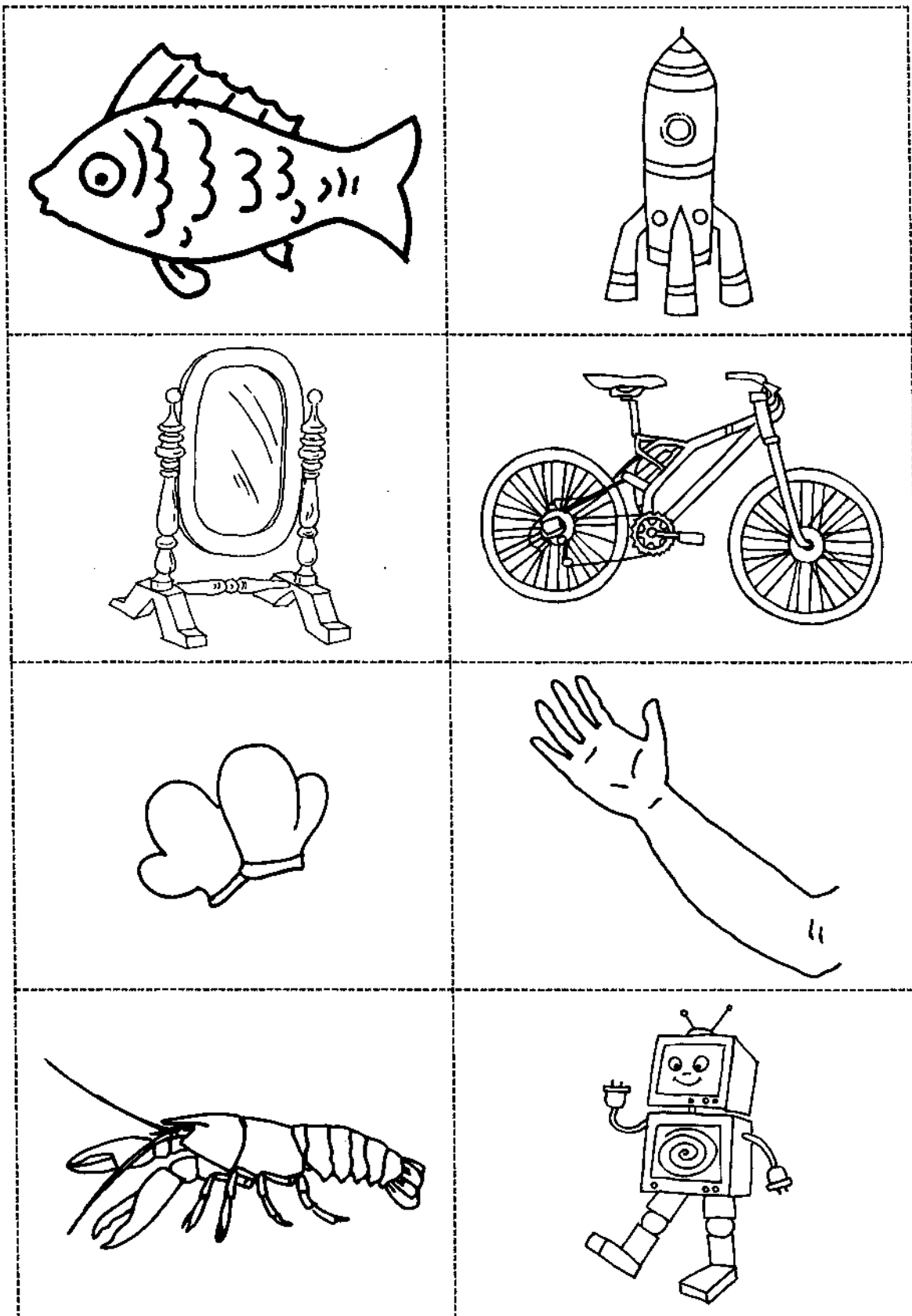

15U0912



Czarna owca cd. (ćwiczenie: B 2.1, strona 22)

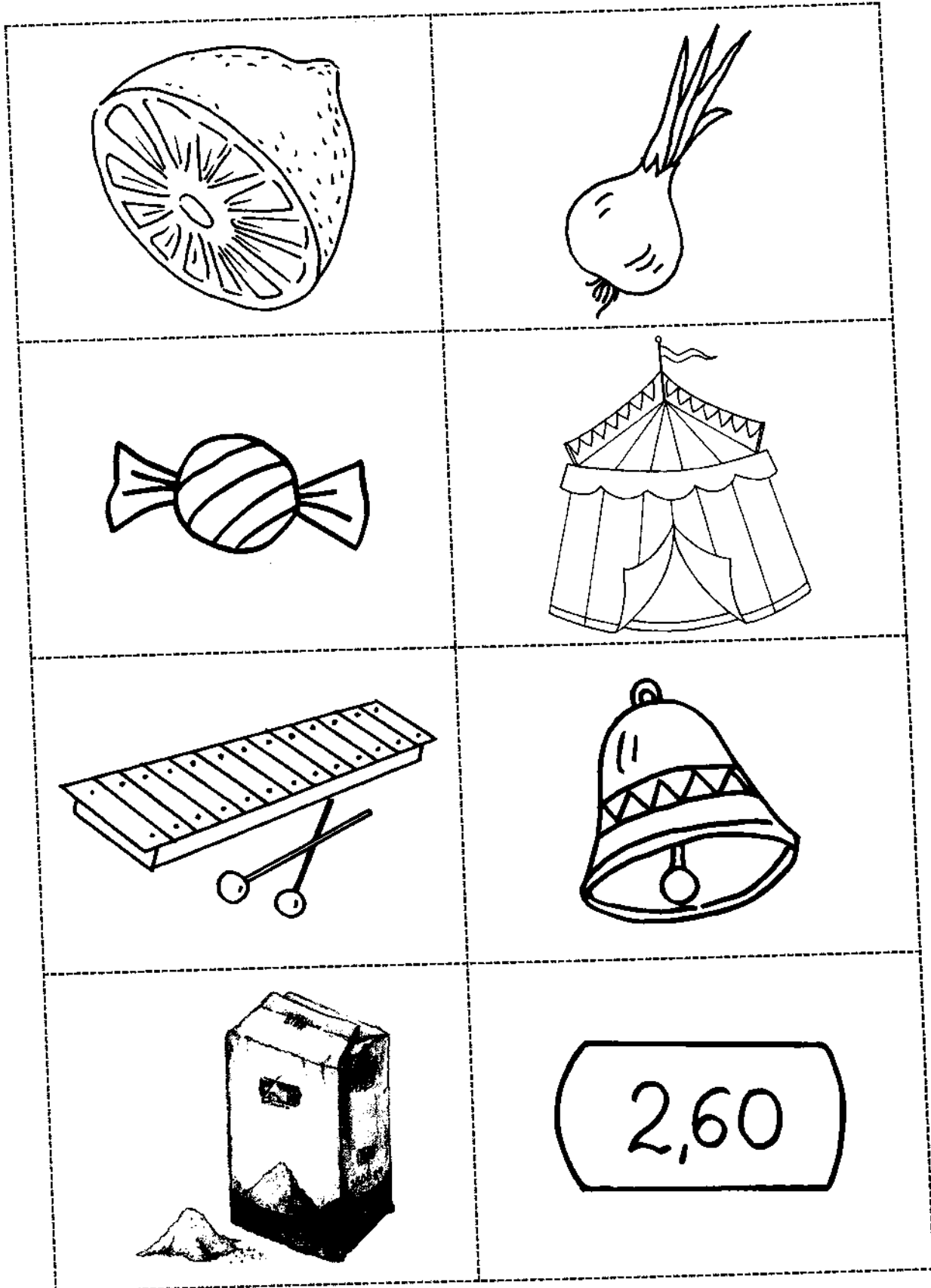

15U0912





Czarna owca cd. (ćwiczenie: B 2.1, strona 22)

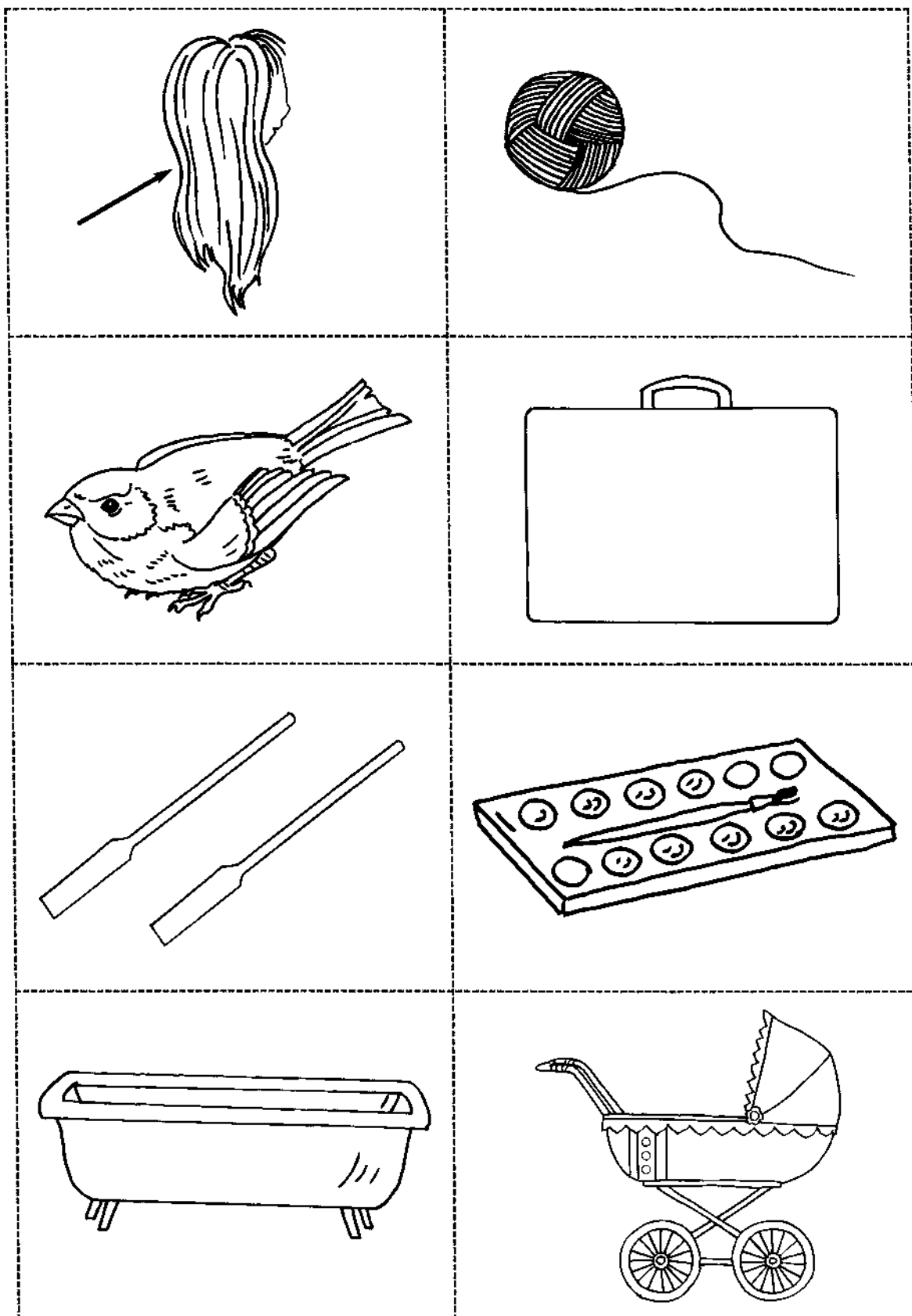

15U0912



Zgaduj zgadula II (ćwiczenie: B 2.1, strona 22)



Odpowiedz na pytania:

1. Który wyraz składa się z trzech sylab?

ulica studnia kotek lis

2. W którym wyrazie nie występuje głoska „i”?

kino młotek miś bilet

3. Który wyraz nie pasuje do pozostałych?

sto dwa telefon tysiąc
samochód statek plecak samolot
woda buty sok oranżada
Ania Janek Marek Piotr

4. Który wyraz ma mniej niż dwie spółgłoski?

mak Ola torba spinka

5. Który wyraz ma na końcu spółgłoskę?

oko ryba psy sos

6. Uzupełnij ciąg wyrazowy:

zeszyt, książka, długopis

wiosna, zima, jesień

choinka, bombki, gwiazda

maślak, muchomor, podgrzybek

7. Jakiej głoski brakuje w wyrazach?

ba...	sa...	ma...	la...
...oce	...ąsy	...omek	...taw
pł...t	r...dio	pi...s	kol...r



Jakie to zdanie? (ćwiczenie: B 2.1, strona 23)

ro sia Ka na Ka i zem
 spę ra dzi mi bar te
 po dzo po łud nie. li ty

dos u Ja dzi no tał
 wą grę ny cek ro na

ną zro kę co ma
 łat wo Ma pysz
 sa ła wą bi o

kwi ną ko za sto ro
 kro we tki lo Wios tły

Katarzyna Hipsz

Słaba pamięć słuchowa – ćwiczenia

1 Zapamiętaj dźwięk

Terapeuta przygotowuje przedmioty wydające różne dźwięki, np.: dzwonek, pozytywka, instrumenty muzyczne. Na początku dziecko zapoznaje się z odgłosami, jakie wydaje każda rzecz. Następnie uczeń zamyka oczy, a pedagog porusza kilkoma przedmiotami. Czynność można powtórzyć raz lub kilkakrotnie – w zależności od wieku i możliwości dziecka. Uczeń otwiera oczy i próbuje odnaleźć przedmioty, które usłyszał, i odtworzyć dźwięki w takiej samej kolejności.

1 Powtórz sylaby

Terapeuta wypowiada ciąg sylab, następnie prosi dziecko o powtórzenie w tej samej kolejności, np.: ba, pa, da, ga, ma, na. Można zacząć od dwóch sylab i stopniowo zwiększać ich liczbę w zależności od możliwości ucznia.

1 Obrazki (karta pracy: B 3.2, strona 1)

Terapeuta przedstawia dziecku zestaw obrazków (karta pracy: B 3.2, strona 1). Uczeń wycina je i zapoznaje się z nimi, a następnie miesza i odkłada rysunkami do dołu. Osoba prowadząca wypowiada nazwy obrazków w określonej kolejności (w razie potrzeby powtarza), a uczeń ma odkryć ilustracje i ułożyć je według zapamiętanej kolejności.

1 Odgłosy zwierząt

Terapeuta poleca uczniowi przypomnieć sobie nazwy różnych zwierząt i odgłosy, jakie wydają. Następnie naśladuje te odgłosy, a zadaniem dziecka jest zapamiętać dźwięki i ich kolejność. W każdej rundzie należy dodawać jeden odgłos i powtarzać wszystko od początku.

Przykład:

świnka – chrum, chrum, krowa – muu, muu – *powtórz!*,
świnka – chrum, chrum, krowa – muu, muu, kura – koo koo,
świnka – chrum, chrum, krowa – muu, muu, kura – koo koo, kogut – kukuryku itd.

› Powtórz zdanie

Terapeuta mówi proste zdanie i poleca dziecku powtórzenie go, ale do każdego wyrazu dodając określoną sylabę. W miarę możliwości należy mówić coraz dłuższe zdania.

Przykład:

Tata poszedł do kina. Powtórz to zdanie, dodając na początku każdego wyrazu sylabę [pa] – patata paposzedł pado pakina.

› Imiona

Terapeuta opowiada historię, w której występują dzieci o różnych imionach. Zadaniem dziecka jest zapamiętać imiona, które pojawiły się w opowiadaniu, następnie powiedzieć je w takiej kolejności, aby najpierw były imiona dziewczynek, potem chłopców.

Pewnego dnia Jasiek ze Staśkiem wybrali się na wycieczkę w góry. Bartek chciał pójść z nimi, ale nie mógł znaleźć odpowiednich butów. Chłopcy po drodze spotkali Anię i Zosię, które wspinały się wolnym krokiem. Jasiek ze Staśkiem wyprzedzili je, a chwilę później dogonili będących z przodu Artura, Kasię i Alę. Razem z nimi odpoczęli, poczekali na resztę dzieci i wszyscy razem szczęśliwie dotarli na szczyt.

› Wiersz

Dziecko słucha recytowanego przez terapeutę wiersza. Następnie rytmicznie powtarza pojedyncze wersy. Na koniec stara się zapamiętać i powtórzyć wiersz. Do tego ćwiczenia należy wykorzystać krótkie wierszyki, np. Jana Brzechwy „Zwierzyniec”.

› Historyjka

Terapeuta rozpoczyna opowiadanie historyjki – mówi jedno zdanie, np. *Był sobie chłopiec, który chciał przeżyć przygodę.* Następnie uczeń powtarza wypowiedziane

przez terapeutę zdanie i dodaje do niego swoje. Kolejne dziecko (lub pedagog w przypadku zajęć indywidualnych) przypomina to, co dotychczas zostało wypowiedziane i tworzy dalszy ciąg historii, dodając kolejne zdanie itd. Długość ćwiczenia zależy od wieku i możliwości zapamiętywania dzieci.

» Dodaj wyraz

Terapeuta wypowiada ciąg słów, uczeń powtarza je we właściwej kolejności. Za każdym razem terapeuta dodaje jedno słowo.

Przykład:

zeszyt, ołówek

zeszyt, ołówek, książka

zeszyt, ołówek, książka, plecak

zeszyt, ołówek, książka, plecak, linijka

» Jaka kolejność

Terapeuta wypowiada ciąg słów powiązanych ze sobą określoną kategorią lub dla dzieci starszych – ciąg wyrazów nieskojarzonych ze sobą w żaden sposób. Zadaniem dziecka jest powtórzyć słowa w poprawnej kolejności.

Przykłady:

■ jabłko, gruszka, śliwka, wiśnia

■ stół, książka, chmura, pies, spodnie

» W co się ubrać (karta pracy: B 3.2, strona 2)

Terapeuta czyta krótką historyjkę i prosi ucznia, aby zapamiętał jak najwięcej szczegółów. W zależności od wieku i możliwości dziecka powtarza ją dwa lub trzy razy. Następnie uczeń dostaje rysunek dziewczynki i ma ją ubrać dokładnie według instrukcji (karta pracy: B 3.2, strona 2).

Marysia zobaczyła, że dzień jest chłodny. Postanowiła włożyć na siebie zieloną bluzkę z długim rękawem i granatowe spodnie z długimi nogawkami. Do tego założyła brązowe, sznurowane buty i czapkę w granatowo-białe paski. Teraz na pewno będzie jej ciepło.

1 Wieża z klocków 

Terapeuta odczytuje dziecku instrukcję, jak ma wyglądać wieża z klocków. W zależności od wieku i możliwości ucznia powtarza ją dwu- lub trzykrotnie. Następnie dziecko próbuje narysować wieżę według tego, co zapamiętało.

Polecenie dla dziecka:

Powiem Ci, jaką wieżę zbudowały dzieci, a Ty spróbuj zapamiętać i narysować dokładnie taką samą.

Dzieci postanowiły zbudować kolorową wieżę z klocków. Najpierw postawiły cztery niebieskie klocki. Na nich ustawiły trzy czerwone. Następnie położyły dwa zielone, a na samym czubku znalazł się jeden niebieski. Czy wiesz, jak wyglądała ta wieża?

1 Zakupy (karta pracy: B 3.2, strona 3) 

Osoba prowadząca odczytuje dziecku teksty „zakupy” (karta pracy: B 3.2, strona 3). Zanim to robi, poleca, aby uczeń słuchając, starał się zapamiętać listę zakupów, a następnie ją zapisać. W wersji łatwiejszej dziecko zapamiętuje listę zakupów w dowolnej kolejności, w wersji trudniejszej powinno zapamiętać dokładnie w takiej samej kolejności, jak zostaje wymieniona w tekście. Liczbę powtórzeń czytanego tekstu terapeuta dostosowuje do możliwości dziecka. Dla urozmaicenia ćwiczenia teksty stosujemy zamiennie.

1 Kolory (karta pracy: B 3.2, strona 4) 

Terapeuta czyta dziecku tekst (karta pracy: B 3.2, strona 4). W trakcie czytania uczeń ma przysłuchiwać się i próbować zapamiętać jak najwięcej przedmiotów oraz kolorów, jakie występują w opowiadaniu. Następnie dziecko opowiada, co udało mu się zapamiętać i rysuje zabawki w odpowiednich kolorach.

1 Czego brakuje I i II (karty pracy: B 3.2, strony 5–6) 

Osoba prowadząca czyta dziecku pierwszy zestaw wyrazów (karty pracy: B 3.2, strony 5–6) i prosi o zapamiętanie przeczytanych słów. Następnie czyta drugi zestaw, a zadaniem ucznia jest powiedzieć, których wyrazów z pierwszego zestawu brakuje w drugim. Terapeuta przeprowadza ćwiczenia trzy razy (na różnych kompletach zestawów), rozpoczynając od zestawu z najmniejszą liczbą słów, stopniowo zwiększając stopień trudności.

1 Odgłosy zwierząt

Terapeuta wypowiada nazwy zwierząt i naśladuje odgłosy, jakie one wydają. Dziecko próbuje je zapamiętać, a następnie powtórzyć w tej samej kolejności. Na przykład:

Posłuchaj, zapamiętaj i powtórz dokładnie tak samo:

- kaczka – kwa, kwa
- krowa – muu
- gęś – gę, gę
- kogut – kukuryku

1 Co lubię (karta pracy: B 3.2, strona 7)

Osoba prowadząca wypowiada nazwy kilku smakołyków, a zadaniem dziecka jest zapamiętać po kolei te słowa. Następnie terapeuta wręcza dziecku kartę pracy „Co lubię” z zestawem obrazków przedstawiających wymienione rzeczy, a dziecko układa obrazki według właściwej kolejności.

Liczbę słów dostosowujemy do możliwości ucznia i w kilku rundach stopniowo ją zwiększamy, np. rozpoczynamy od 3 słów, zwiększamy do 4 i kończymy na 5.

1 Zapamiętaj głoski

Terapeuta wypowiada kilka głosek, a uczeń próbuje je zapamiętać i powtórzyć w tej samej kolejności. W drugim etapie terapeuta mówi głoski, a zadaniem ucznia jest je zapamiętać i powiedzieć słowa rozpoczynające się tymi głoskami, np.: [k], [a], [m] – dziecko mówi: krowa, agrest, mama.

1 Klaśnij tak, jak ja

Terapeuta klaszcze prosty rytm, zadaniem dziecka jest go powtórzyć. Ćwiczenie wykonujemy kilka razy, zwiększając jego trudność. Następnie uczeń wyklaskuje rytm dla terapeuty, który specjalnie się myli i pozwala dziecku poprawić swoje błędy.

1 Zapamiętaj cyfry

Terapeuta wypowiada kilka cyfr, uczeń zapamiętuje je w kolejności. Następnie układa klocki, patyczki lub inne przedmioty na kupki, pamiętając o właściwych liczbach, np.: 3, 6, 2 – uczeń układa zapałki na kupki: w pierwszej znajdują się 3 zapałki, w drugiej 6, w trzeciej 2.

1 Kolorowe kółka/kwadraty (karty pracy: B 3.2, strony 8–9)

Terapeuta daje dziecku zestaw kółek (karta pracy: „Kolorowe kółka”), poleca je pokolorować – rząd dużych i małych na czerwono, rząd dużych i małych na niebiesko, rząd dużych i małych na zielono – i wszystkie wyciąć. Jeśli uczeń nie jest w stanie tego zrobić, zestaw przygotowuje terapeuta.

Następnie terapeuta mówi: ułóż przede mną duże kółko zielone, małe niebieskie i duże czerwone. Dziecko zapamiętuje i układa odpowiednie figury. W kolejnych rundach zwiększamy stopień trudności, wydłużając reprezentację.

W drugiej wersji terapeuta daje dziecku zestaw kwadratów (karta pracy: „Kolorowe kwadraty”) i dalej postępuje podobnie.

1 Ile łat ma pies (karta pracy: B 3.2, strona 10)

Terapeuta przygotowuje kontury psów (karta pracy: „Ile łat ma pies”), powielając je tyle razy, żeby można było przeprowadzić kilka prób ćwiczenia. Następnie mówi dziecku, że za chwilę dostanie kilka piesków, którym trzeba dorysować łaty w odpowiedniej liczbie i właściwym kolorze. Opowiada krótką historyjkę, po której uczeń rozwiązuje zadanie.

Przykład:

Na podwórku mieszkały 3 psy. Jeden miał 2 czarne łaty, drugi 3 brązowe, a trzeci 1 beżową. Proszę uzupełnij obrazki.

» O czterech kotkach

Osoba prowadząca daje dziecku kartkę papieru i prosi, żeby podzieliło ją na cztery równe części. Następnie mówi, że za chwilę przeczyta opowiadanie, w którym będzie mowa o czterech kotkach będących w różnych sytuacjach. Zadaniem ucznia jest uważnie słuchać historyjek, a następnie narysować do nich ilustracje, w których jak najwierniej odtworzy to, co usłyszał.

W pewnym domu żyły sobie cztery kotki. Pierwszy miał na imię Łatek, bo miał na sobie dużo czarnych plamek. Łatek najczęściej spał w rogu pokoju na swoim ulubionym niebieskim kocyku. Obok jego koca leżała kolorowa piłka, czarna pluszowa myszka i kapeć, który Łatek bardzo lubił gryźć. Drugi kotek nazywał się Łasuch. Łasuch był brązowy. Najczęściej czas spędzał w kuchni na szafce, skąd patrzył, jak mama gotuje jedzenie i czekał aż dostanie coś dobrego. Trzeci kotek to biały w rude plamki – Mruczek. Mruczek przeważnie siedział w pokoju na parapecie z kwiatkami. Wyglądał sobie przez okno i podziwiał świat. Nie przeszkadzały mu nawet firanki. Ostatni kotek był cały czarny i nazywał się Kruczek. Najbardziej lubił leżeć w swoim pościeliu w przedpokoju i obserwować domowników, którzy kręcili się po domu. W ten sposób wszystkich miał na widoku.

Terapeuta czyta tekst dwa, trzy lub cztery razy – w zależności od poziomu i możliwości ucznia. Po wykonaniu rysunków sprawdza wraz z dzieckiem, ile szczegółów zapamiętało, a ile zostało pominiętych.

» Przyjęcie urodzinowe

Tak jak w poprzednim ćwiczeniu dziecko dostaje kartkę papieru i kredki, tym razem jednak ma podzielić ją na dwie równe części. Terapeuta mówi, że za chwilę przeczyta opowiadanie, w którym będzie mowa o przyjęciu urodzinowym, podczas którego dzieci bawią się w dwóch pokojach. Zadaniem ucznia jest uważnie słuchać, a następnie narysować ilustracje, w których jak najwierniej odtworzy to, co usłyszał.

To były urodziny Kasi. Kasia w jednym pokoju postawiła stół, na którym przygotowała przekąski, słodycze i napoje. Stało tu też kilka krzesel, kanapa i fotel, tak żeby można było odpoczywać i rozmawiać sobie. Było tu kilkoro dzieci – trzech chłopców i dwie dziewczynki. Siedząc wygodnie, zjadali się smakołykami i podziwiali dekorację pokoju, czyli kolorowe balony i serpentyny zawieszane w różnych miejscach. W drugim pomieszczeniu grała muzyka, a Kasia wraz z dwoma koleżankami tańczyły i wesoło śpiewały w rytm piosenki. Tutaj z kolei nie było żadnych mebli, co pozwalało dzieciom swobodnie się bawić. Jedynie na zielonych ścianach było dużo niebieskich i czerwonych balonów, co bardzo ładnie wyglądało.

Terapeuta czyta tekst dwa, trzy lub cztery razy – w zależności od poziomu i możliwości ucznia. Po wykonaniu rysunków sprawdza wraz z dzieckiem, ile szczegółów zapamiętało, a ile zostało pominiętych.

1 Zapamiętaj sylaby (karta pracy: B 3.2, strona 11)

Terapeuta mówi dziecku trzy sylaby, uczeń je powtarza i zapamiętuje. Kiedy już umie bezbłędnie powtórzyć, odnajduje je i wykreśla ze swojego diagramu (karta pracy: B 3.2, strona 11). Następnie osoba prowadząca wypowiada kolejne trzy sylaby i tak aż do zakończenia zadania. Czas przeprowadzenia ćwiczenia należy dostosować do możliwości dziecka. Można przerwać i kontynuować za kilka minut lub na następnym spotkaniu.

Sylaby do zapamiętania:

ka tu de	gu ke ga
se szu sia	na me nu
pu ga be	de pa pi
cza cu czy	zie za ze
ła le li	be ma du

1 Wycieczka do zoo (karta pracy: B 3.2, strona 12)

Terapeuta czyta dziecku tekst, prosząc, aby zapamiętało, jakie zwierzęta i w jakiej kolejności występują w opowiadaniu. Tłumaczy również, że po wysłuchaniu (dwu- lub trzykrotnym) trzeba będzie na karcie pracy (B 3.2, strona 12) narysować odpowiednie zwierzęta w odpowiednich miejscach.

Wycieczka do zoo

Asia z Piotrkim postanowili odwiedzić zoo. Gdy przeszli przez bramę, od razu po lewej stronie zobaczyli małpki. Chwilę na nie popatrzyli i poszli kawałek dalej, gdzie wylegiwał się hipopotam. Następnie obejrzelili żyrafę, która spacerowała razem z dwiema młodymi żyrafkami. Na kolejnym wybiegu leżał olbrzymi niedźwiedź. Dzieci trochę się bały, więc szybko go minęły i podeszły do klatek, w których było dużo kolorowych papug. Przy wyjściu Asia kupiła sobie watę cukrową, a Piotrek loda. To była wspaniała wyprawa.

1 Który wyraz trzeba zapamiętać?

Osoba prowadząca czyta kilkakrotnie (dostosowując powtórzenia do możliwości dziecka) zestaw wyrazów, polecając uczniowi je zapamiętać. Następnie zadaniem dziecka jest wypisanie tylko tych słów, które zawierają określone głoski. Należy rozpocząć od najprostszego przykładu, czyli zapamiętania wyrazów z wyznaczoną jedną głoską, stopniowo przechodząc do coraz większej liczby.

- Zapamiętaj słowa: mama, lalka, osa, król, kot, stół, telefon.
- Napisz te, które zawierają głoskę [o].

- Zapamiętaj słowa: katar, płyta, klatka, kret, serek, kromka, buty.
- Napisz te, które zawierają głoski [a] i [k] w dowolnej kolejności.

- Zapamiętaj słowa: lasek, kamień, mewa, zeszyt, stolik, zamek, obrazek.
- Napisz te, które zawierają głoski [m], [e], [a] w dowolnej kolejności.

1 Powtarzające się słowa

Osoba prowadząca czyta zestaw wyrazów, a zadaniem dziecka jest usłyszeć i powiedzieć, które słowo lub słowa powtarzają się i ile razy. Należy rozpocząć od zestawu, w którym powtarza się jedno słowo, a następnie przechodzić do coraz trudniejszych.

Zestaw 1

kot, pies, wilk, słoń, żyrafa, kura, kot, foka, ryba, nosorożec, koza, kot, mysz, królik, chomik, kot

Zestaw 2

tulipan, stokrotka, konwalia, bez, róża, goździk, tulipan, niezapominajka, dalia, malwa, róża, nasturcja, irys, aster, pelargonja, róża, begonia, tulipan, chaber

Zestaw 3

Kasia, Basia, Ania, Magda, Paulina, Karolina, Aneta, Ola, Basia, Krysia, Frania, Lidka, Marta, Ola, Ania, Patrycja, Dominika, Basia

Zestaw 4

Marek, Tomek, Arek, Paweł, Michał, Bartek, Grzesiek, Arek, Franek, Marek, Konrad, Paweł, Adam, Tomek, Zbyszek, Artur, Jakub, Arek, Darek, Paweł, Tomek

› Zapamiętaj kolejność

Terapeuta czyta ciąg liczb lub liter, polecając, aby dziecko zapamiętało ten ciąg dokładnie w takiej samej kolejności. Następnie zapisuje go na oddzielnej kartce i sprawdza jego poprawność.

Posłuchaj ciągu liczb, zapamiętaj go i zapisz:

■ 2, 5, 8, 12, 13, 16

■ 14, 11, 9, 6, 2, 1

■ 3, 15, 4, 10, 28, 9

Posłuchaj ciągu liter, zapamiętaj go i zapisz:

■ a, d, g, h, o, z

■ p, m, k, j, e, b

■ c, r, s, d, f, n

› Czego tu brakuje?

Osoba prowadząca mówi zestaw słów, dziecko wsłuchuje się i zapamiętuje, nie przywiązując się do kolejności. Następnie terapeuta czyta drugi zestaw, w którym brakuje dwóch słów z zestawu pierwszego. Uczeń próbuje odpowiedzieć, które słowa zniknęły.

Zestaw 1: lalka, misiek, piłka, pociąg, klocki, książki, kredki, samochód

Zestaw 2: misiek, piłka, książki, lalka, samochód, pociąg (brakuje: klocki, kredki)

Zestaw 1: król, pałac, księżniczka, tron, korona, złoto, królowa, królestwo

Zestaw 2: pałac, król, złoto, królestwo, księżniczka, królowa (brakuje: korona, tron)

Zestaw 1: Puchatek, Prosiaczek, Kłapouchy, Sowa, Krzyś, Tygrysek, Maleństwo, Królik

Zestaw 2: Prosiaczek, Kłapouchy, Krzyś, Maleństwo, Puchatek, Królik (brakuje: Sowa, Tygrysek)

Zestaw 1: huśtawka, zjeżdżalnia, piaskownica, tunel, drabinki, ławka, karuzela, plac zabaw

Zestaw 2: piaskownica, plac zabaw, ławka, huśtawka, karuzela, zjeżdżalnia (brakuje: drabinki, tunel)

】 Memory dźwiękowo-obrazkowe (karta pracy: B 3.2, strona 13) 

Prowadzący zapoznaje dziecko z kartami gry, omawiając obrazki i dźwięki (karta pracy). Zabawa odbywa się zgodnie z zasadami gry pamięciowej „memory”, a parę stanowi obrazek ze zwierzęciem i karta z zapisem odgłosu, jaki to zwierzę wydaje.

】 Memory obrazkowo-głoskowe (karta pracy: B 3.2, strona 14) 

To ćwiczenie jest grą pamięciową opartą na takich samych zasadach, jak ćwiczenie wcześniejsze. Tym razem parę stanowią karta z obrazkiem, którego nazwa rozpoczyna się określoną głoską, i druga z obrazem graficznym tej głoski.

】 Skojarzenia I 

Osoba prowadząca podaje słowo, a zadaniem dziecka jest wymyślić jak najwięcej słów kojarzących się z nim. W wersji trudniejszej lub dla większej mobilizacji ucznia można wprowadzić ograniczenie czasowe, np.: W ciągu 1 minuty powiedz jak najwięcej słów kojarzących się ze słowem „święta”. Później odwrotnie – terapeuta mówi ciąg wyrazów, a dziecko mówi jedno, kojarzące się z nimi, np.: Jakie słowo kojarzy ci się ze słowami: aktorzy, scena, kurtyna, przedstawienie?

】 Skojarzenia II 

Terapeuta poleca dziecku wymyślić jedno słowo i zapisać je na kartce. Następnie uczeń mówi jak najwięcej innych słów, które kojarzą się z tym zapisanym na kartce, a osoba prowadząca odgaduje, jakie to słowo.

】 Kto zna kolejność? 

Terapeuta mówi ciąg słów. Powtarza go tyle razy, żeby dziecko zapamiętało. Następnie zadaniem ucznia jest zapisać te słowa, ale w kolejności alfabetycznej.

- babcia, Ania, kotek, cukierek, jaskinia
- stół, mleko, parasolka, góra, rekin
- flaga, dom, helikopter, oko, narty
- zamek, traktor, wilk, pudło, żaba
- lodówka, cegła, garnek, zabawka, rower
- sklep, Ewa, krasnal, ogórek, ul

1 Co się zmieniło?

Osoba prowadząca opowiada krótką historyjkę, a zadaniem ucznia jest zapamiętać określone fragmenty:

Mam poprosiła Piotrka, żeby posprzątał na swojej półce z zabawkami. Piotrek poukładał je w takiej oto kolejności: samochód ciężarowy, koparka, samochód wyścigowy, straż pożarna, auto policyjne i karetka. Przyszła młodsza siostra chłopca i poprzestała niektóre rzeczy. Kiedy Piotrek wszedł do pokoju, zobaczył je w następującym układzie: samochód ciężarowy, karetka, samochód wyścigowy, straż pożarna, auto policyjne i koparka. Co się zmieniło na półce z zabawkami?

1 Co się zmieniło II?

Osoba prowadząca opowiada krótką historyjkę, a zadaniem ucznia jest zapamiętać określone fragmenty:

Asia bardzo lubiła mieć porządek w swojej szafie z sukienkami. Wieszła od lewej strony: najpierw krótką różową, dalej dłuższą białą, następnie dwie za kolana – zieloną i czerwoną. Na końcu była długa niebieska sukienka w białe kwiatki. Któregoś dnia koleżanka Asi przymierzała jej sukienki i odwiesiła w trochę innej kolejności: pierwsza była krótka różowa, następnie dłuższa biała, później długa niebieska w białe kwiatki, a na końcu dwie za kolana – czerwona i zielona. Co się zmieniło po wizycie koleżanki?

1 Zapamiętaj kolejność II

Terapeuta czyta ciąg godzin lub dat, polecając, aby dziecko zapamiętało ten ciąg dokładnie w takiej samej kolejności. Następnie uczeń zapisuje go na oddzielnej kartce i sprawdza jego poprawność.

Przykładowe ciągi:

- 12.15, 10.30, 14.50, 17.10, 18.25, 21.40
- 16.00, 11.45, 9.05, 23.17, 13.07
- 5.12.2010 r., 22.06.2009 r., 13.04.2008 r., 30.03.2007 r.
- 9.01.2011 r., 25.05.2012 r., 19.08.2013 r., 28.07.2014 r.

1 Zapamiętaj sylaby (karta pracy: B 2.2, strona 33) 

Do tego zadania należy wykorzystać kartę pracy „Znajdź sylaby”. Dziecko dostaje kartę, ale odwraca ją, żeby na razie nie widzieć sylab. Osoba prowadząca czyta kilka (w zależności od możliwości ucznia – trzy, cztery lub pięć) sylab z karty, a dziecko je zapamiętuje. Kiedy jest już gotowe, odwraca tabelę i w określony sposób zaznacza zapamiętane sylaby.

1 Zapamiętaj słowa (karta pracy: B 2.2, strona 34) 

Potrzebna będzie karta pracy „Znajdź słowa”. Analogicznie do poprzedniego zadania dziecko, nie patrząc na kartę, słucha kilku wyrazów z tabeli wypowiedzianych przez terapeutę. Następnie zapamiętuje je i zaznacza na karcie.

1 Co zapamiętałeś I? (karta pracy: B 3.2, strona 15) 

Prowadzący przygotowuje zestaw obrazków z karty pracy. Wypowiada kilka nazw obrazków (w zależności od możliwości ucznia i z zachowaniem zasady stopniowania trudności) i poleca dziecku je zapamiętać. Uczeń zapamiętuje je w określonej kolejności, a następnie układa rysunki przedstawiające te nazwy.

Nazwy na obrazkach do wypowiedziania przez terapeutę: słońce, las, tęcza, pociąg, kubek, motyl, klocki, pająk, drzewo, koń, kwiaty, zegar.

1 Co zapamiętałeś II? (karta pracy: B 3.2, strona 16) 

W tym ćwiczeniu uczeń ma dwa zadania. Pierwsze, tak jak w „Co zapamiętałeś I?”, polega na zapamiętaniu kilku nazw obrazków wypowiedzianych przez terapeutę. Kiedy uczeń jest gotowy, dostaje zestaw obrazków „Co zapamiętałeś II?”, z tym, że nie przedstawiają one zapamiętanych słów, tylko rymujące się z nimi nazwy. Dziecko ma ułożyć rysunki według właściwej kolejności.

Słowa do wypowiedziania przez terapeutę rymujące się z nazwami obrazków z karty pracy (w nawiasie nazwa obrazka, poza nawiasem wyraz się rymujący): koń (słoń), sos (nos), brzuch (duch), Tomek (domek), półka (bułka), kody (lody), ryby (grzyby), marmolada (czekolada), rok (sok), krówka (mrówka), dziwaczka (kaczka), staw (paw).

】 Jakie to owoce? (karta pracy: B 3.2, strona 17) 

Osoba prowadząca daje uczniowi kartę pracy z wypisanymi nazwami owoców. Tak jak w ćwiczeniach z sylabami czy głoskami dziecko słucha i zapamiętuje nazwy kilku (w zależności od możliwości) owoców. Następnie odnajduje je w tabelce i zakreśla. Dobrze jest zrobić kilka rund tego zadania (od trzech do pięciu).

Zestaw owoców w karcie pracy: jabłko, banan, gruszka, kiwi, pomarańcza, granat, brzoskwinia, mandarynka, morela, agrest, porzeczka, wiśnia, malina, czereśnia, ananas, truskawka, winogrona, mango.

】 Jakie to warzywa? (karta pracy: B 3.2, strona 18) 

Tak jak w poprzednim zadaniu osoba prowadząca daje uczniowi kartę pracy z wypisanymi nazwami warzyw. Dziecko słucha i zapamiętuje nazwy kilku (w zależności od możliwości) nazw warzyw. Tutaj też dobrze jest zrobić kilka rund.

Zestaw warzyw w karcie pracy: marchewka, seler, pietruszka, por, kapusta, ziemniak, kalafior, fasolka, groch, brokuły, sałata, pomidor, ogórek, papryka, burak, cebula, dynia, cukinia.

】 Zapamiętaj figury 

Osoba prowadząca wypowiada ciągiem nazwy figur (powtarzając kilka razy w zależności od możliwości dziecka). Uczeń zapamiętuje je w określonej kolejności i gdy jest gotowy, dostaje czystą kartkę, na której rysuje te figury, tak jak je zapamiętał. Następnie wraz z terapeutą sprawdzają poprawność wykonania ćwiczenia. W wersji trudniejszej, gdy są jakieś błędy, dziecko zapamiętuje cały zestaw ponownie i rysuje aż do momentu, w którym nie popełni ani jednego błędu.

Przykładowe ciągi:

- Kwadrat, koło, trójkąt, koło, koło, kwadrat.
- Trójkąt, trapez, kwadrat, trójkąt, kwadrat, trapez.
- Koło, kwadrat, trapez, koło, trójkąt, trapez, kwadrat.
- Trapez, kwadrat, trójkąt, trapez, koło, trójkąt, trapez.

Liczbę słów można zwiększać (lub zmniejszać), dostosowując w ten sposób stopień trudności do możliwości danego dziecka.

» Dobra pamięć I (karta pracy: B 2.2, strona 19) 

Starsze dzieci same wycinają kartoniki do gry, dla młodszych osoba prowadząca przygotowuje je przed zajęciami. W pierwszej wersji pary stanowią nazwy obrazków, które rymują się ze sobą. Na początku uczestnicy nazywają to, co widzą na rysunkach. Następnie kartoniki należy odwrócić obrazkami do dołu i wymieszać. Teraz dzieci kolejno (lub terapeuta z uczniem na zajęciach indywidualnych) odkrywają po dwa kartoniki. Jeśli są na nich rysunki, których nazwy rymują się ze sobą, uczestnik zdobywa parę i wykonuje jeszcze jeden ruch. Jeśli nie ma pary, zakrywa karteczki i stara się zapamiętać położenie poszczególnych obrazków. Zabawa trwa, dopóki dzieci nie zdobędą wszystkich kartoników. Wygrywa ten, kto ma ich najwięcej.

Pary wyrazów rymujących się: lody – schody, lalka – pralka, kotek – młotek, szalik – koralik, cebula – koszula, rakieta – paleta, kredki – skarpetki, kura – chmura, latarka – suszarka, muszelka – kropelka, dziewczynka – malinka, miarka – tarka.

» Dobra pamięć II (karta pracy B 3.2, strona 20) 

Zabawa w zapamiętywanie położenia kartoników przebiega dokładnie tak samo jak w ćwiczeniu „Dobra pamięć I”. Tutaj jednak parę stanowią kartoniki z obrazkami, których nazwy rozpoczynają się tą samą głoską.

Pary wyrazów rozpoczynających się tą samą głoską: akwarium – arbuz, okno – okulary, ekran – eksperyment, igła – indyk, ul – usta, rower – rekin, góra – garnek, lizak – lew, parasolka – pudełko, flaga – fotel, cukierek – cytryna, helikopter – hamak.

» Dobra pamięć III (karta pracy B 3.2, strona 21) 

Ta wersja zabawy „Dobra pamięć” zawiera zestaw kartoników, gdzie pary stanowią obrazki, których nazwy kończą się tą samą głoską. Można je wykorzystać w połączeniu z kartami do poprzedniego ćwiczenia (w wersji trudniejszej) lub jako samodzielną grę.

Pary wyrazów kończących się tą samą głoską: palec – latawiec, sok – rak, pies – nos, motyl – król, dywan – balon, nożyczki – kwiatki, piłka – szklanka, drzewo – jabłko, dom – kostium, telewizor – mur, chmury – rowery, słońce – kalosze.

1) Dobra pamięć IV (karta pracy B 3.2, strona 22)

Kolejna zabawa z serii „Dobra pamięć”, w której parami są obrazki, których nazwy tak samo brzmią, choć znaczą co innego. Zabawa odbywa się na takich samych zasadach jak w poprzednich rundach, wygrywa ten, kto zdobędzie najwięcej par.

Wyrazy mające różne znaczenia: klucz, zamek, piłka, mucha, norka, pilot, ucho, oko, noga.

1) Jak to będzie wyglądać?

Poniższe dwie historie terapeuta może przeczytać na jednych zajęciach lub rozdzielić na dwa spotkania. Terapeuta prosi, aby uczeń słuchał uważnie i starał się zapamiętać jak najwięcej szczegółów, i czyta uczniowi tekst (tyle razy, żeby mieć pewność, że uczeń przyswoił sobie treść). Następnie daje dziecku kartkę i kredki, aby narysowało ilustrację do treści opowiadania, starając się uwzględnić w niej jak najwięcej rzeczy zapamiętanych z tekstu. Należy zwrócić uwagę, żeby uczeń w miarę swoich możliwości używał takich samych kolorów, jakie pojawiały się w opowiadaniu, i rysując uwzględniał przymiotniki typu: *duży, niewielki, okrągły*.

Tekst I

Ania i Staś wraz z mamą są na placu zabaw. Jest piękny, ciepły dzień. Świeci słońce, a na niebie widać jedynie kilka białych chmur. Staś siedzi w piaskownicy – to jego ulubione miejsce na placu zabaw. Ma zestaw do zabawy – duże czerwone wiaderko i mniejsze zielone. Do tego żółtą łopatkę i grabki oraz kilka foremek do robienia babek z piasku. W piaskownicy jest też dwóch innych chłopców i jedna dziewczynka. Wszyscy coś budują i bardzo ładnie się bawią. Ania buja się na huśtawce. Obok, na drugiej, huśta się jej koleżanka Karolinka. Obie dziewczynki mają różowe bluzki i wyglądają bardzo ładnie. Inne dzieci zjeżdżają na zjeżdżalniach i wspinają się po drabinkach. Mama razem z innymi rodzicami siedzi na ławce i czyta gazetę. To jest bardzo miły dzień.

Tekst II

Julia i Hania razem z babcią i dziadkiem są w teatrze na przedstawieniu „Czerwony Kapturek”. To dla dziewczynek pierwsza wizyta w teatrze. Są odświętnie ubrane w sukienki i mają na nogach pantofelki. Nie sądziły, że na widowni będzie tak dużo dzieci i że scena jest taka ogromna. Teraz jest fragment, w którym Czerwony Kapturek rozmawia w lesie z wilkiem. Na scenie są ustawione drzewa, rosną kolorowe kwiatki, które wyglądają jak prawdziwe, i nawet widać kilka niewielkich grzybków. Wilk jest bardzo duży i wydaje się naprawdę groźny. Julia trochę się denerwuje, czy ten wilk nie zrobi krzywdy małej dziewczynce, jaką jest Kapturek. Jak myślisz, czy wszystko dobrze się skończy?

】 Bałagan (karty pracy: B 3.2, strony 23–24) 

Osoba prowadząca daje dziecku pierwszą kartę pracy, mówiąc:

To jest pokój Emilki. Panuje tu straszny bałagan. Na biurku i pod nim leży mnóstwo przedmiotów. Spróbuj je zapamiętać, zwracając uwagę na to, co leży na biurku, a co pod biurkiem.

- Uczeń zapamiętuje obrazek, a kiedy jest już gotowy, terapeuta zabiera kartę i daje drugą do uzupełnienia.
- Jeśli dziecko nie zapamiętało wszystkich rzeczy, ćwiczenie powtarzamy, ale w ten sposób, że dziecko przypatruje się jeszcze raz, dostaje nową kartę do uzupełnienia i rysuje wszystkie przedmioty od nowa – nawet te, które wcześniej zapamiętał. Czynność powtarza do momentu, aż zapamięta całość.

Przedmioty do zapamiętania leżące na biurku: globus, kredki, linijka, zeszyt, książka.

Przedmioty do zapamiętania leżące pod biurkiem: gruszka, skarpetka, piłka, piórnik, plecak.

】 Droga do domu (karty pracy: B 3.2, strony 25–26) 

Terapeuta wyjaśnia uczniowi, że za chwilę usłyszy szczegółowy plan drogi, jaką Ania codziennie pokonuje ze szkoły do domu. Zadaniem dziecka jest zapamiętać tę drogę, a następnie zaznaczyć ją na karcie pracy. W tym ćwiczeniu, jak w poprzednim, jeśli uczeń nie zapamięta wszystkiego, osoba prowadząca czyta instrukcję ponownie.

Ania wraca ze szkoły do domu zawsze tą samą drogą. Zaraz po opuszczeniu bramy szkoły mija kiosk z gazetami i słodyczami. Później dochodzi do skrzyżowania, na którym stoi poczta. Tam skręca w prawo, dalej idzie prosto, mija dwa domy po prawej stronie i jeden po lewej. Na końcu tej ulicy stoi jej dom.

- Uczeń zapamiętuje obrazek, a kiedy jest już gotowy, terapeuta zabiera kartę i daje drugą do uzupełnienia.
- Jeśli dziecko nie zapamiętało wszystkich rzeczy, ćwiczenie powtarzamy, ale w ten sposób, że dziecko przypatruje się jeszcze raz, dostaje nową kartę do uzupełnienia i rysuje wszystkie przedmioty od nowa – nawet te, które wcześniej zapamiętał. Czynność powtarza do momentu, aż zapamięta całość.

Wymarzone urodziny

Osoba prowadząca czyta uczniowi tekst i poleca zapamiętać, kto przyszedł do Marysi na urodziny i jaki miał ze sobą prezent. W wersji trudniejszej dziecko może dodatkowo zapamiętać kolejność przychodzenia gości, w wersji łatwiejszej nie musi zwracać na to uwagi. Tekst należy przeczytać co najmniej dwa razy, jednak dokładną liczbę trzeba dostosować do możliwości ucznia. Po poprawnym zapamiętaniu (lub zamiast ustnego wymieniania) uczeń może wykonać rysunek ilustrujący opowiadanie.

Marysia urządziła urodziny, na które zaprosiła swoich najlepszych kolegów i koleżanki. Wszystkie dzieci przyszły na czas, wchodząc prawie jedno po drugim. Pierwszy przyszedł Kuba, który podarował jubilatce śliczną lalkę. Następna była Joasia, trzymająca dla Marysi piękną kolorową piłkę. Zaraz po nich wszedł Krzys z wielkim pudełkiem klocków, a na końcu Kasia, która jako prezent miała ślicznego pluszowego kotka. Dzieci bawiły się doskonale, a Marysia dostała mnóstwo fantastycznych prezentów.

Słodka kolejka

Terapeuta czyta uczniowi tekst i poleca zapamiętać, kto stał w kolejce i jakie kupił słodycze. W wersji trudniejszej dziecko zapamiętuje kolejność osób, w wersji łatwiejszej nie. Podobnie jak w poprzednim ćwiczeniu, tekst należy przeczytać co najmniej dwa razy, jednak dokładną liczbę trzeba dostosować do możliwości ucznia. Uczeń również może wykonać rysunek ilustrujący opowiadanie.

W dniu dziecka w mieście Ani sklep ze słodyczami ogłosił specjalną ofertę. Każde dziecko mogło wybrać sobie cokolwiek słodkiego chciało i zapłacić za to jedynie dziesięć groszy. Wszyscy bardzo się ucieszyli i zaraz po otwarciu sklepu utworzyła się duża kolejka. Pierwsza stała Zosia, która wybrała sobie duże pudełko swoich ulubionych czekoladek. Za nią była Maja, która miała upatrzonego ogromnego lizaka w kolorze tęczy. Kolejną osobą był Grześ. Grześ miał ochotę na owocowe żelki, a stojący za nim Hubert na karmelowe cukierki. Ostatnia w kolejce była Magda, która w tym szczególnym dniu postanowiła kupić sobie maślane ciastka z nadzieniem brzoskwiowym.



Obrazki (ćwiczenie: B 3.1, strona 1)

1 Wytnij obrazki. Przyjrzyj się im i nazwij. Następnie pomieszaj i odwróć rysunkami do dołu. Teraz wysłuchaj nauczyciela, spróbuj zapamiętać to, co mówi, a potem ułóż kartoniki według kolejności, jaką usłyszałeś.

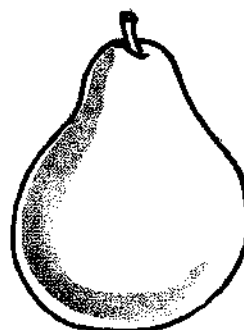
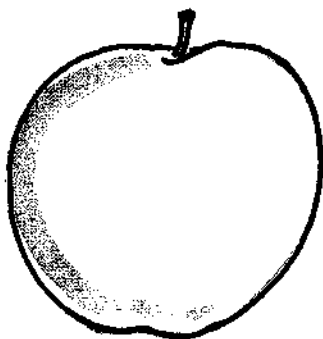
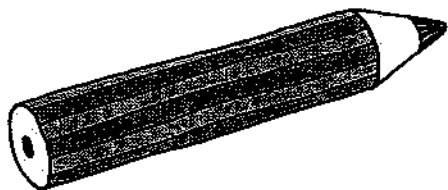
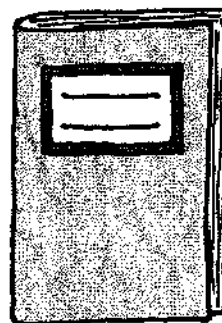
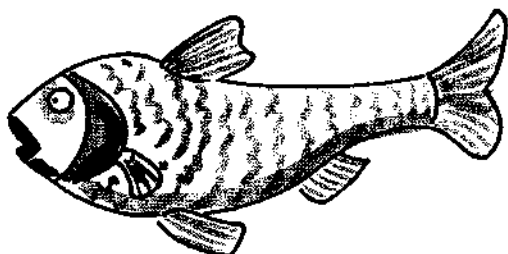
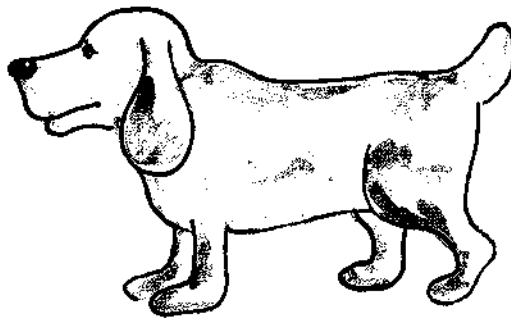
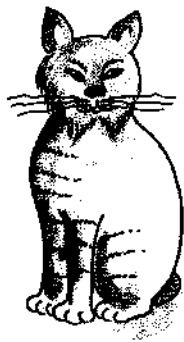

WP112008



W co się ubrać (ćwiczenie: B 3.1, strona 3)

1 Posłuchaj historii, którą przeczyta Ci nauczyciel i ubierz dziewczynkę według instrukcji.

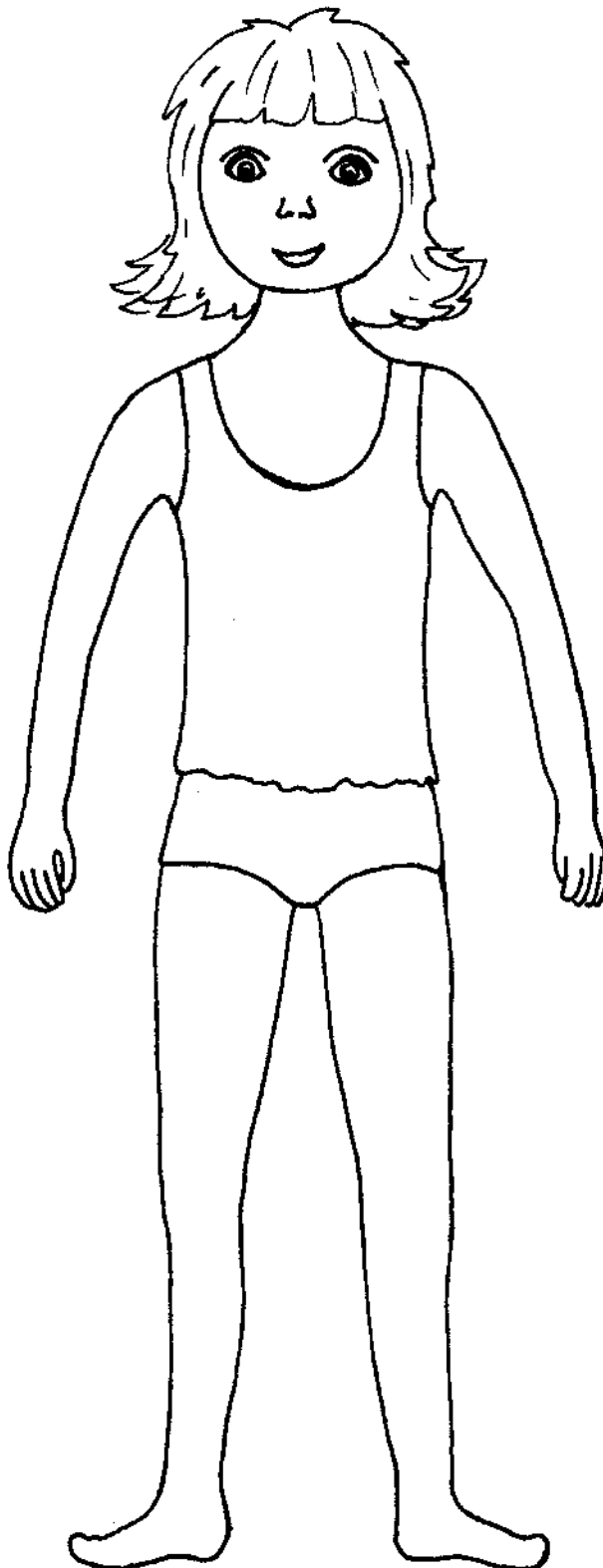

**Zakupy** (ćwiczenie: B 3.1, strona 4)

Mama z Agnieszką poszły do sklepu spożywczego zrobić zakupy na obiad. Włożyły do koszyka pomidory, ogórki i sałatę. Następnie Agnieszka poszła po śmietanę, a mama wybrała mięso na pieczeń. Przy kasie okazało się, że zapomniały o ziemniakach, więc Agnieszka wróciła do działu warzywnego i przyniosła siatkę ziemniaków. Tego dnia obiad był naprawdę pyszny!

Ala i Magda poszły do sklepu z ubraniami, żeby wybrać coś na sobotnią dyskotekę. Do przymierzalniabrały kilka bluzek, dwie spódnice, jakieś sukienki i trzy pary spodni. Po przymierzeniu wszystkich ubrań Ala wybrała dla siebie białą bluzkę z kolorowym nadrukiem i niebieskie dżinsy. Magda zaś kupiła sukienkę w biało-różowe paski, a także niebieską bluzkę i pomarańczową spódnicę. Dziewczynki były bardzo zadowolone ze swoich zakupów.

Robert, Janek i Adam potrzebowali przybory szkolne. Poszli do sklepu papierniczego, gdzie zrobili odpowiednie zakupy. Robert kupił linijkę, dwa zeszyty, ołówek i gumkę. Janek – jeden zeszyt, pióro i kątomierz, a Adam ekierkę i długopis. Następnego dnia chłopcy poszli do szkoły doskonale przygotowani.



Kolory (ćwiczenie: B 3.1, strona 4)

Janek przyszedł do sklepu z zabawkami i zobaczył na półkach dużo kolorowych rzeczy. Na samej górze leżała duża zielona piłka, a obok niej dwie małe czerwone piłki. Niżej znajdowały się zabawki dla dziewczynek: lalka w różowej sukience, pluszowy kotek w czarno-białe łaty i mały brązowy pies. Na samym dole ustawione były samochody: czerwone strażackie i czarne wyścigowe.

Miejsce na rysunki kolorowych zabawek



Czego brakuje I (ćwiczenie: B 3.1, strona 4)

Zestaw I

pióro	ołówek
książka	teczka
farby	blok

Zestaw II

farby	blok
ołówek	książka

Zestaw I

cukier	sól
mąka	kasza
herbata	kawa
woda	słodycze

Zestaw II

słodycze	woda
kawa	mąka
sól	kasza

Zestaw I

morze	słońce
góry	jezioro
ziemia	księżyc
piasek	kosmos
kontynent	las

Zestaw II

kontynent	kosmos
las	góry
piasek	ziemia
morze	jezioro



Czego brakuje II (ćwiczenie: B 3.1, strona 4)

Zestaw I

płyta	rower
maska	deska
krowa	atlas

Zestaw II

maska	atlas
krowa	płyta

Zestaw I

kukielka	jajko
smycz	bluzka
tramwaj	makaron
lampka	stoik
królik	bajka

Zestaw II

jajko	bluzka
smycz	stoik
makaron	kukielka
bajka	tramwaj

Zestaw I

głośnik	zegar
radio	szafa
sznurek	bałwan
małpa	głowa

Zestaw II

bałwan	zegar
szafa	małpa
sznurek	radio



Co lubię (ćwiczenie: B 3.1, strona 5)

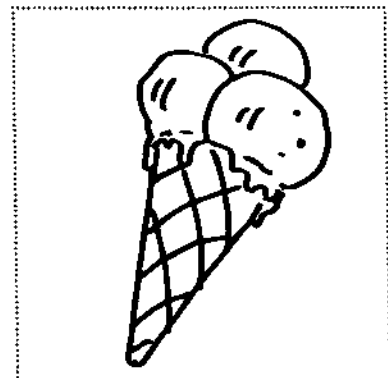
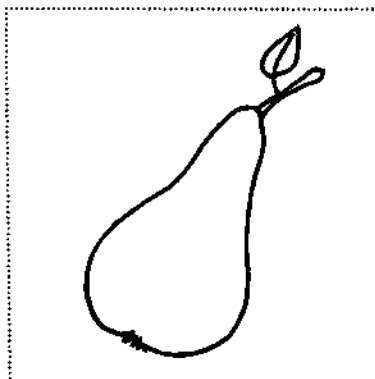
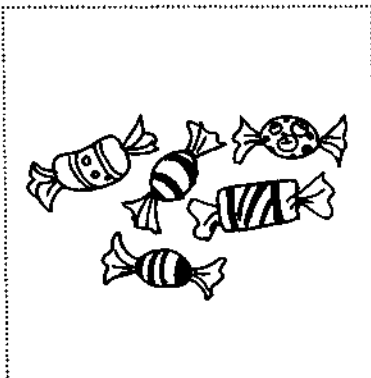
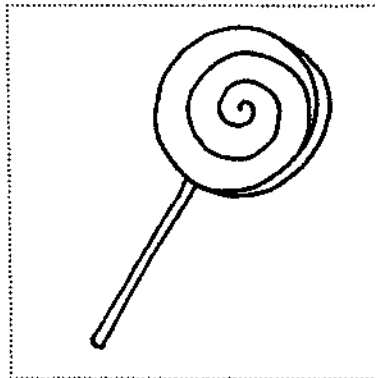
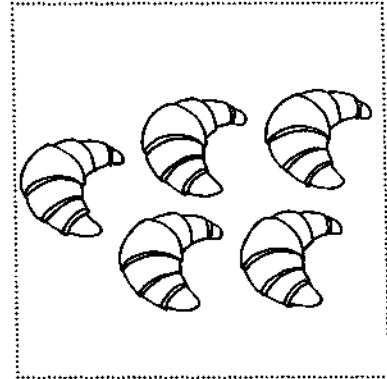
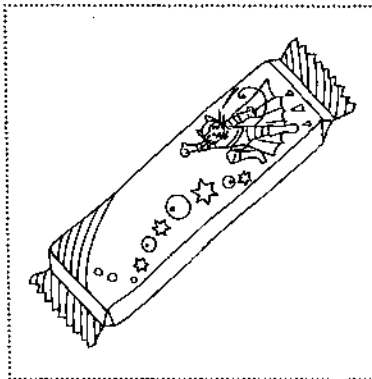
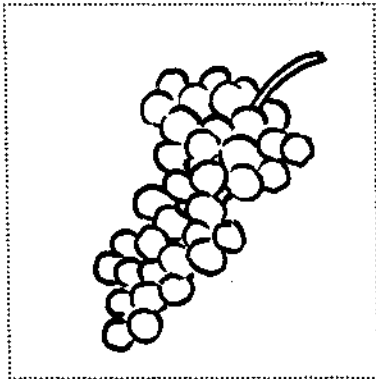
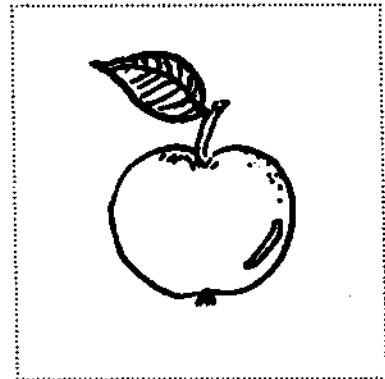
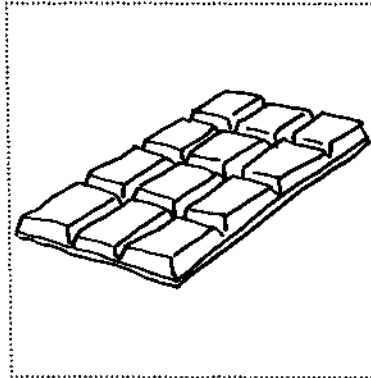

03110909





Kolorowe kółka (ćwiczenie: B 3.1, strona 6)

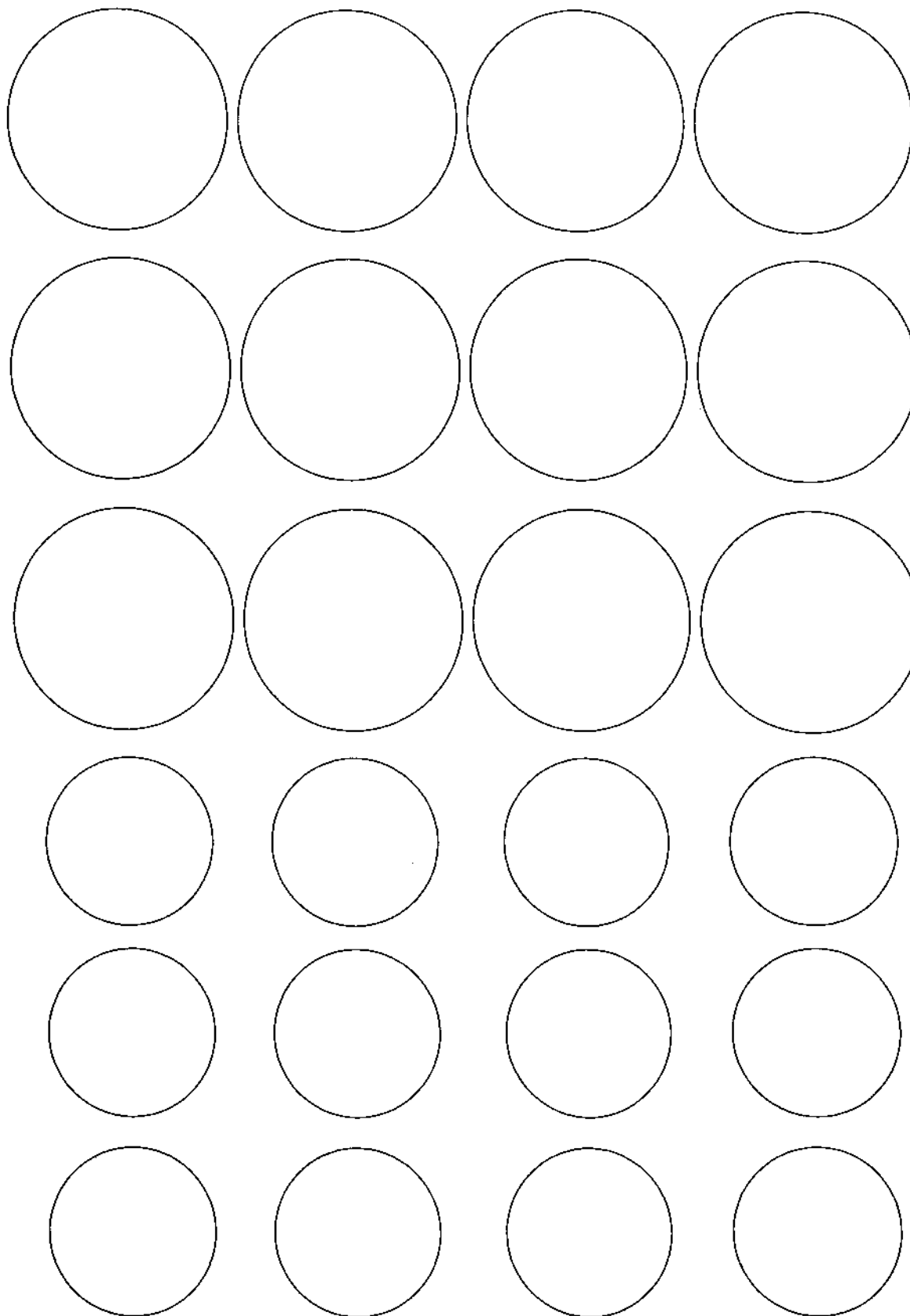

6060100



Kolorowe kwadraty (ćwiczenie: B 3.1, strona 6)

03U0909





Ile lat ma pies (ćwiczenie: B 3.1, strona 6)

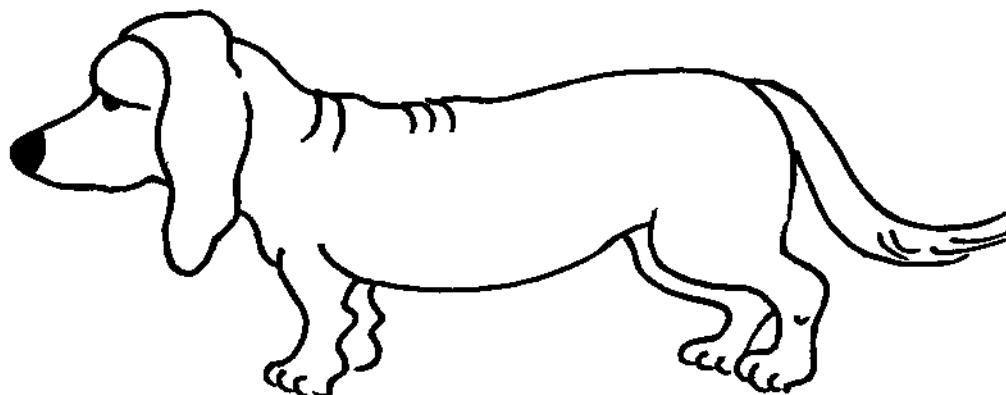
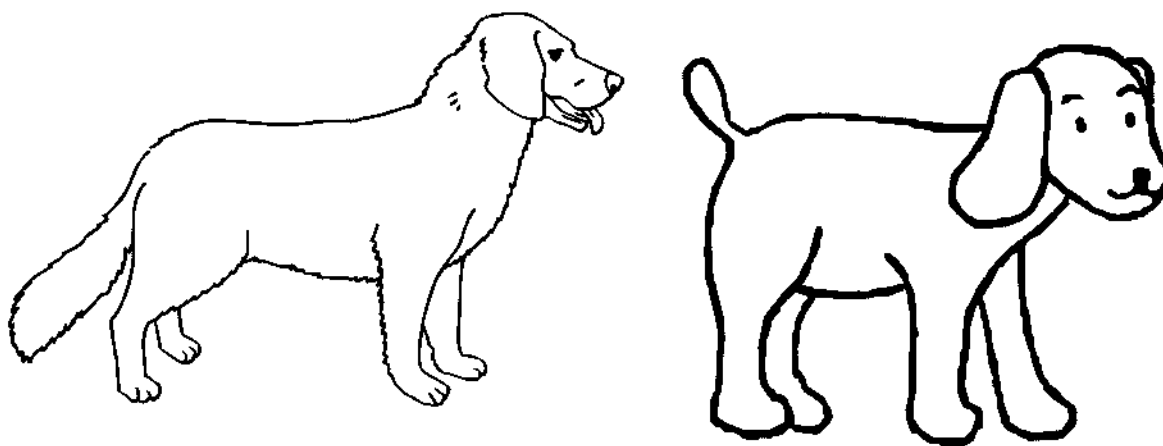
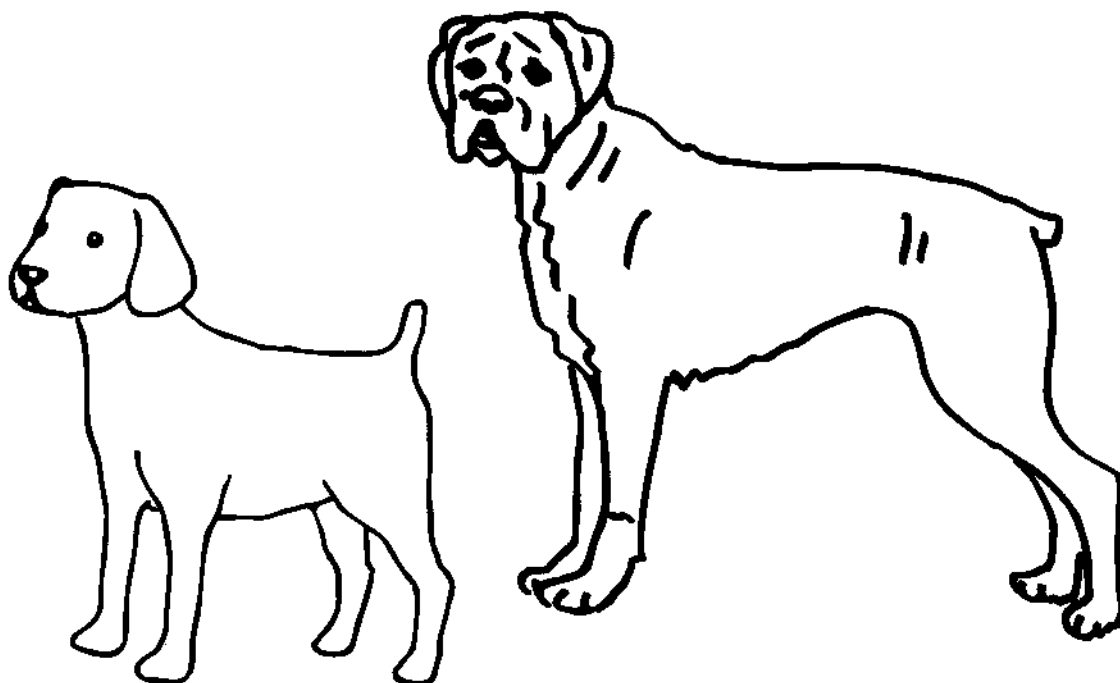

03U0909



Zapamiętaj sylaby (ćwiczenie: B 3.1, strona 8)

ka	ta	ti	tu	da	de	te	ky
sza	sze	sa	se	si	szu	sia	siy
bu	pu	pa	ga	ka	be	pe	de
czy	sza	cza	cy	sa	ca	cu	czy
łe	li	ła	lu	le	lo	li	łu
ku	gy	gu	ki	ke	ge	ga	ka
na	no	mu	mo	to	me	nu	ne
te	da	de	pa	ba	py	pi	pu
zie	pe	na	za	ma	ze	zu	zia
pe	ba	be	na	ma	my	dy	du

06U0510





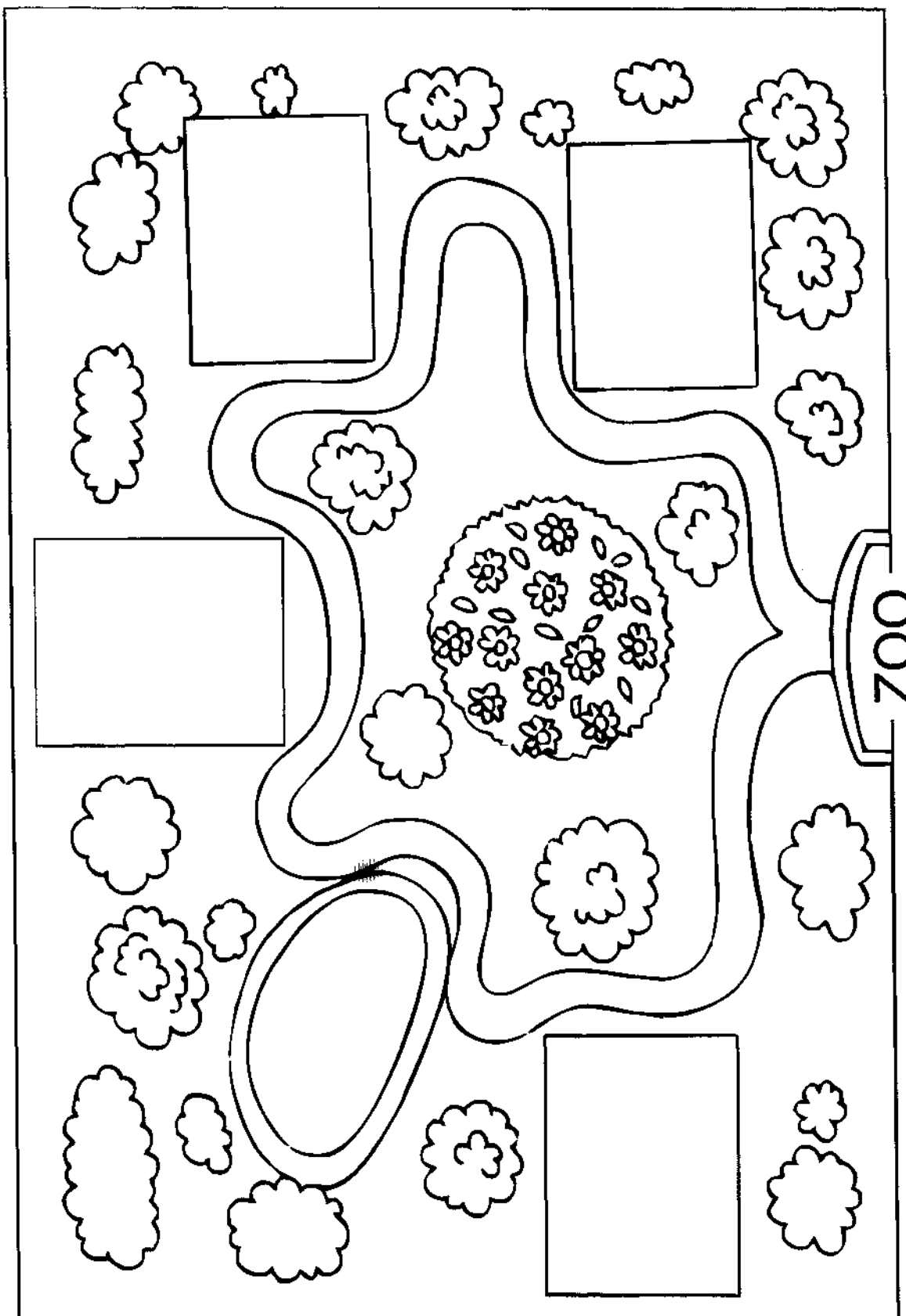

Wycieczka do zoo (ćwiczenie: B 3.1, strona 8)



06U0510

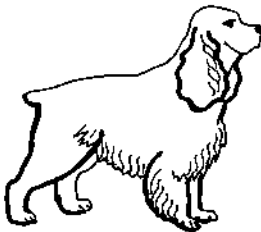
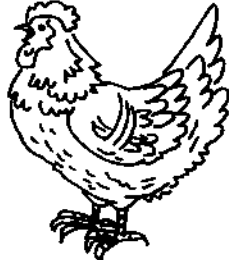
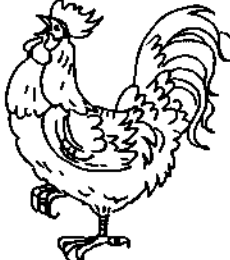
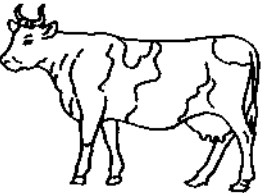
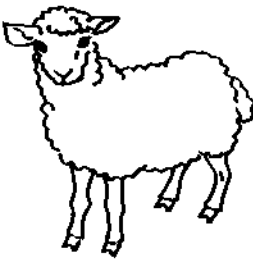
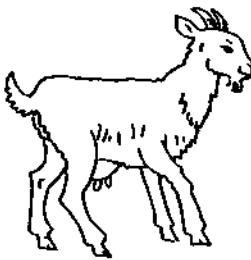







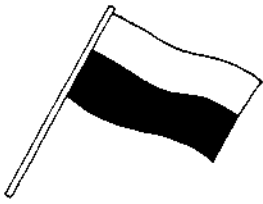

Memory dźwiękowo-obrazkowe (ćwiczenie: B 3.1, strona 11)

			
			
		Miau, miau, miau	Hau, hau, hau
ko, ko, ko ko, ko, ko	kukuryku kukuryku	muuu, muuu	bee, bee
meee, meee	ćwir, ćwir ćwir, ćwir	kuku, kuku	hhuu hhuu hhuu

08U1210

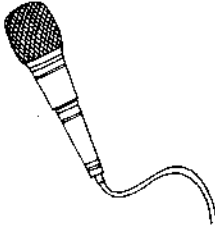
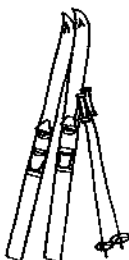
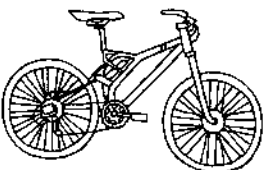

Memory obrazkowo-głoskowe (ćwiczenie: B 3.1, strona 11)

			
			
		F	W
D	G	M	N
R	L	P	T

08U1210



Co zapamiętałeś I? (ćwiczenie: B 3.1, strona 13)

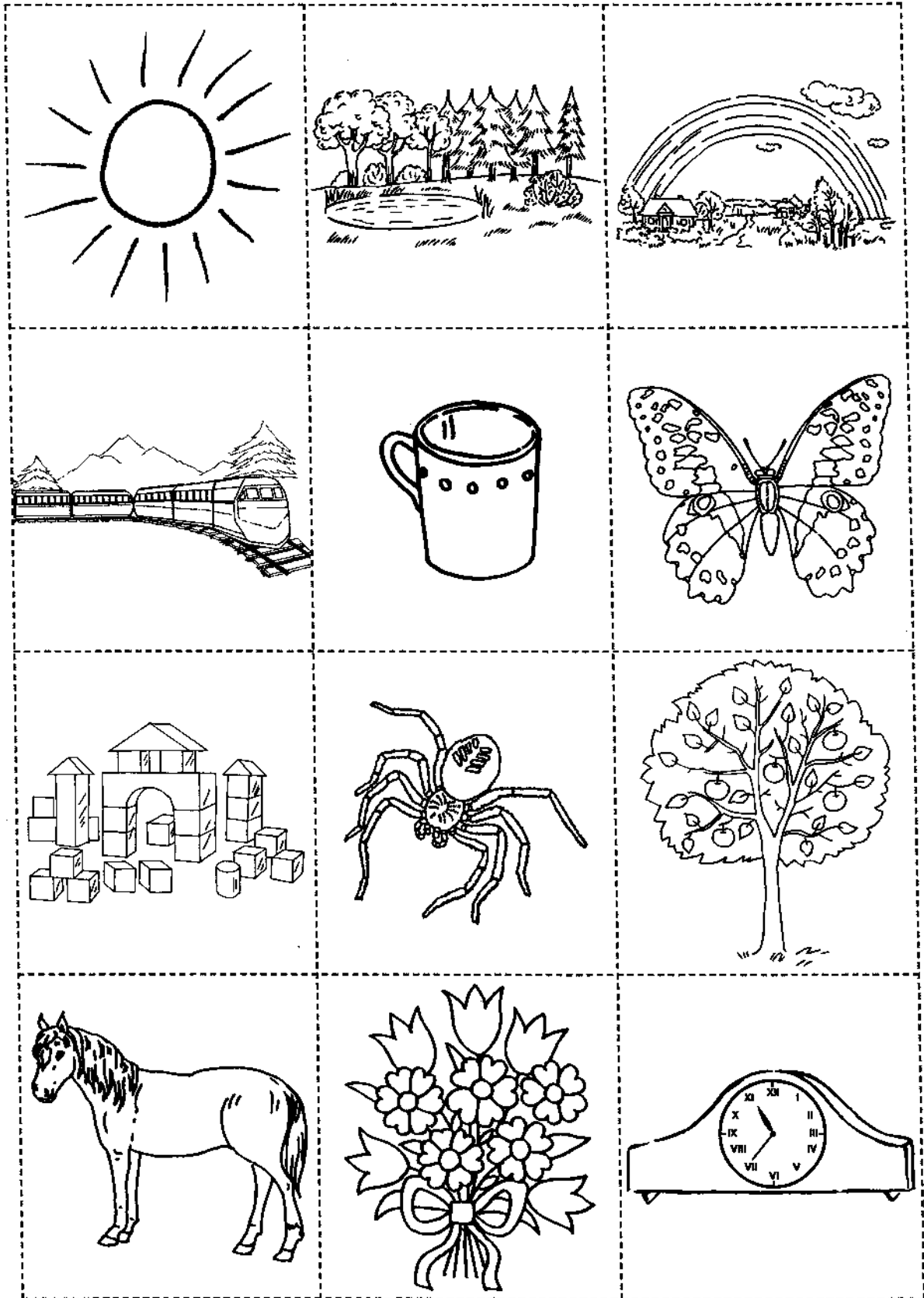

10U0511



Co zapamiętałeś II? (ćwiczenie: B 3.1, strona 13)

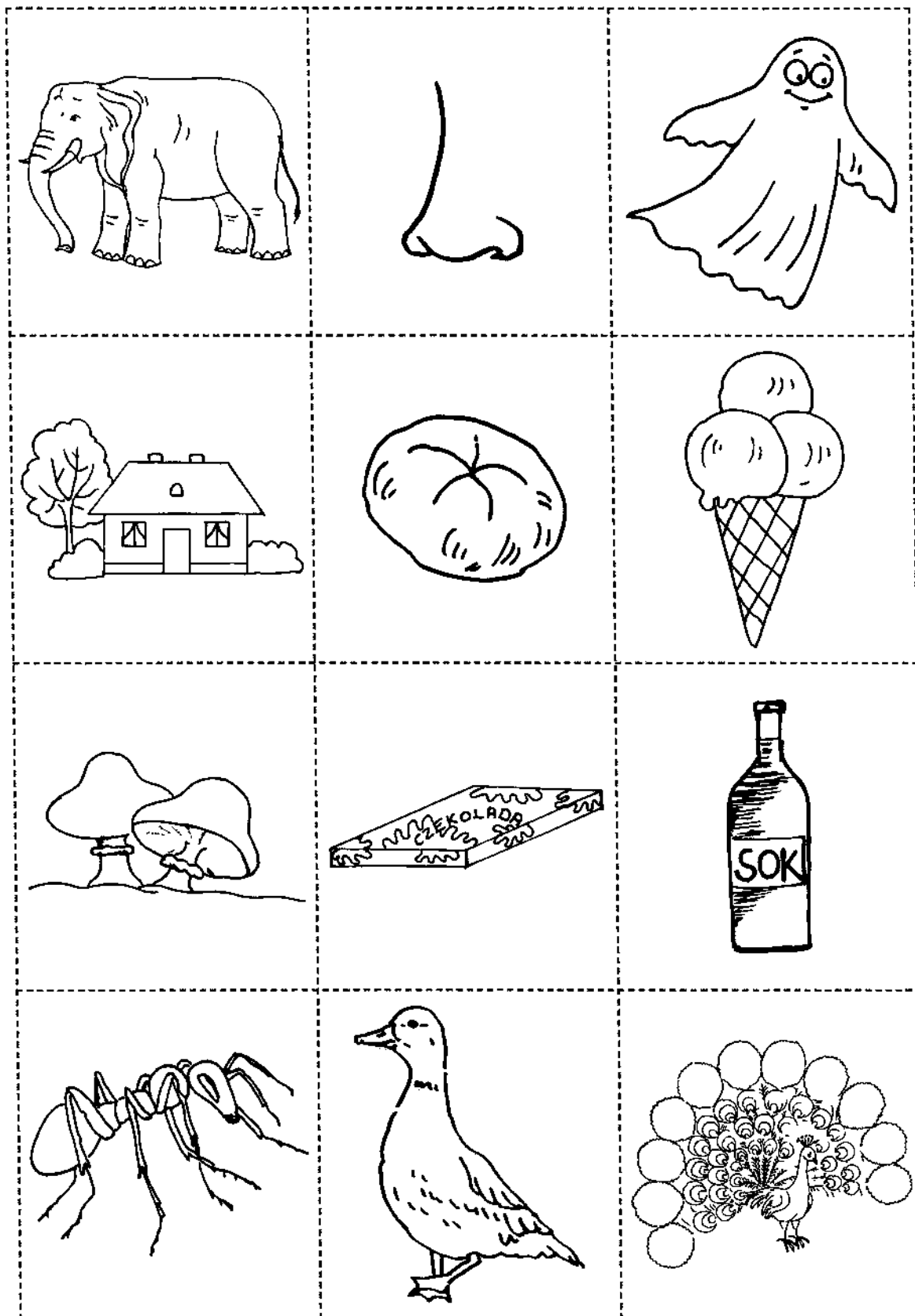

1000511



Jakie to owoce? (ćwiczenie: B 3.1, strona 14)

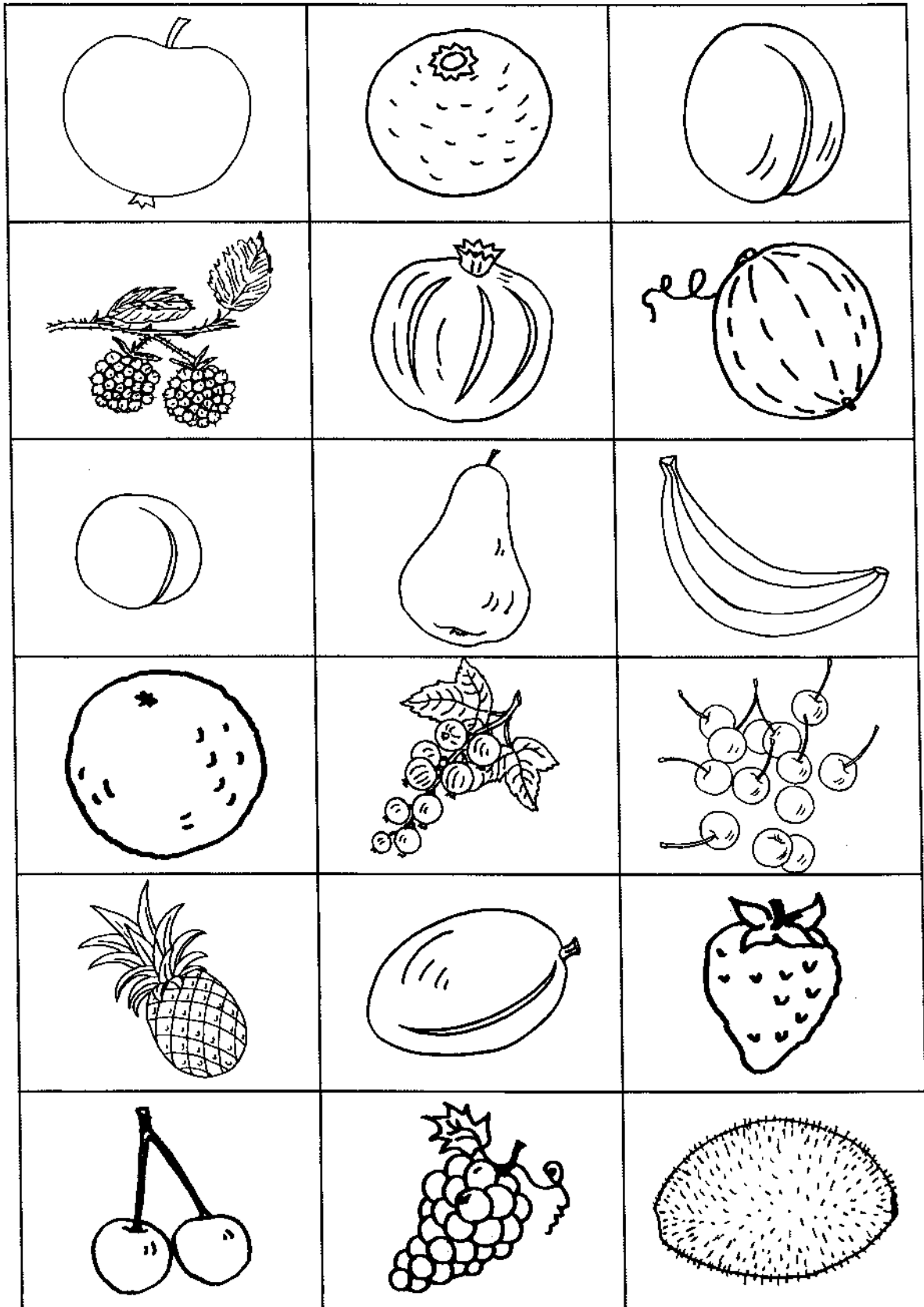

10J0511



Jakie to warzywa? (ćwiczenie: B 3.1, strona 14)

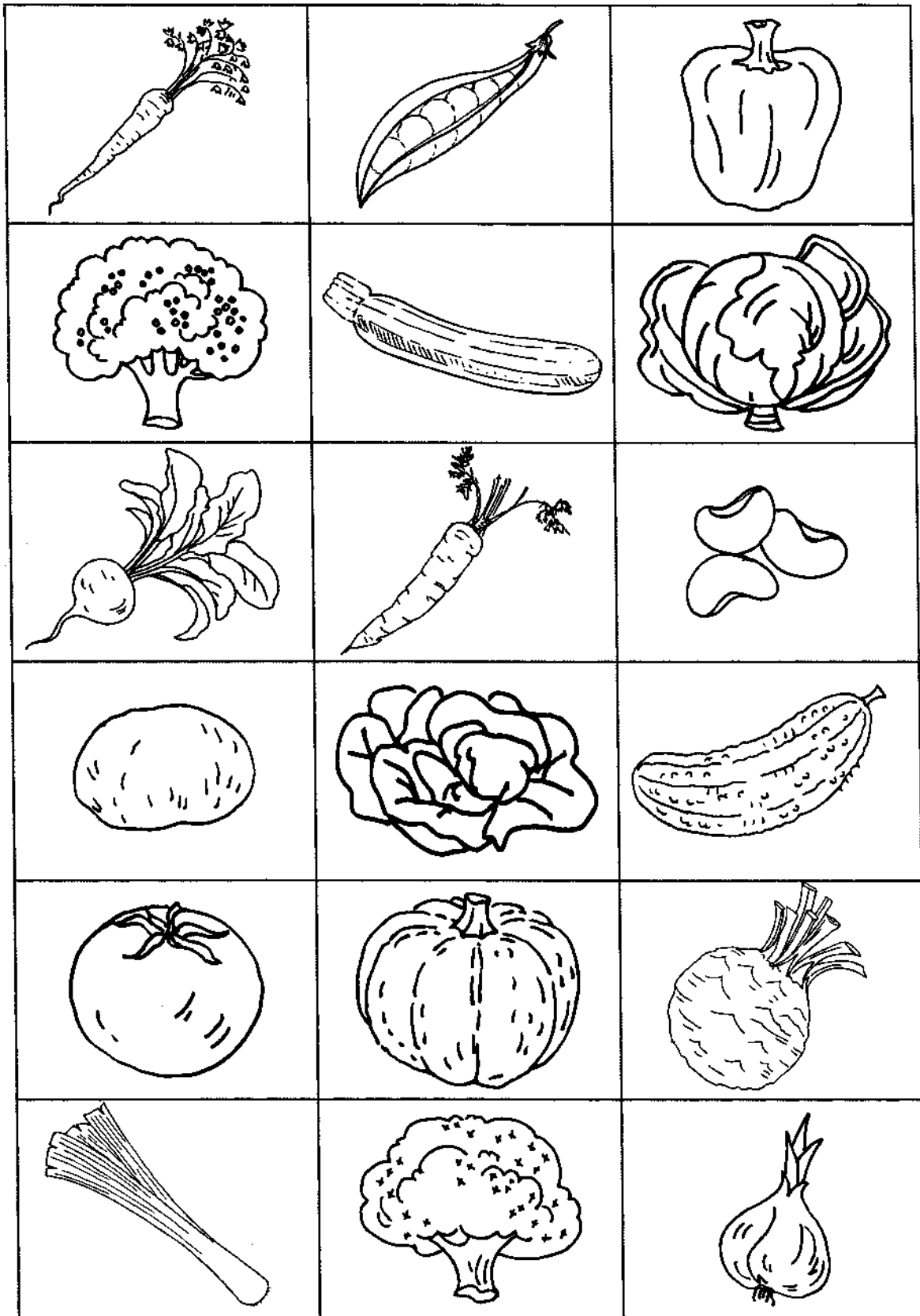

10U0511

Dobra pamięć I (ćwiczenie: B 3.1, strona 15)

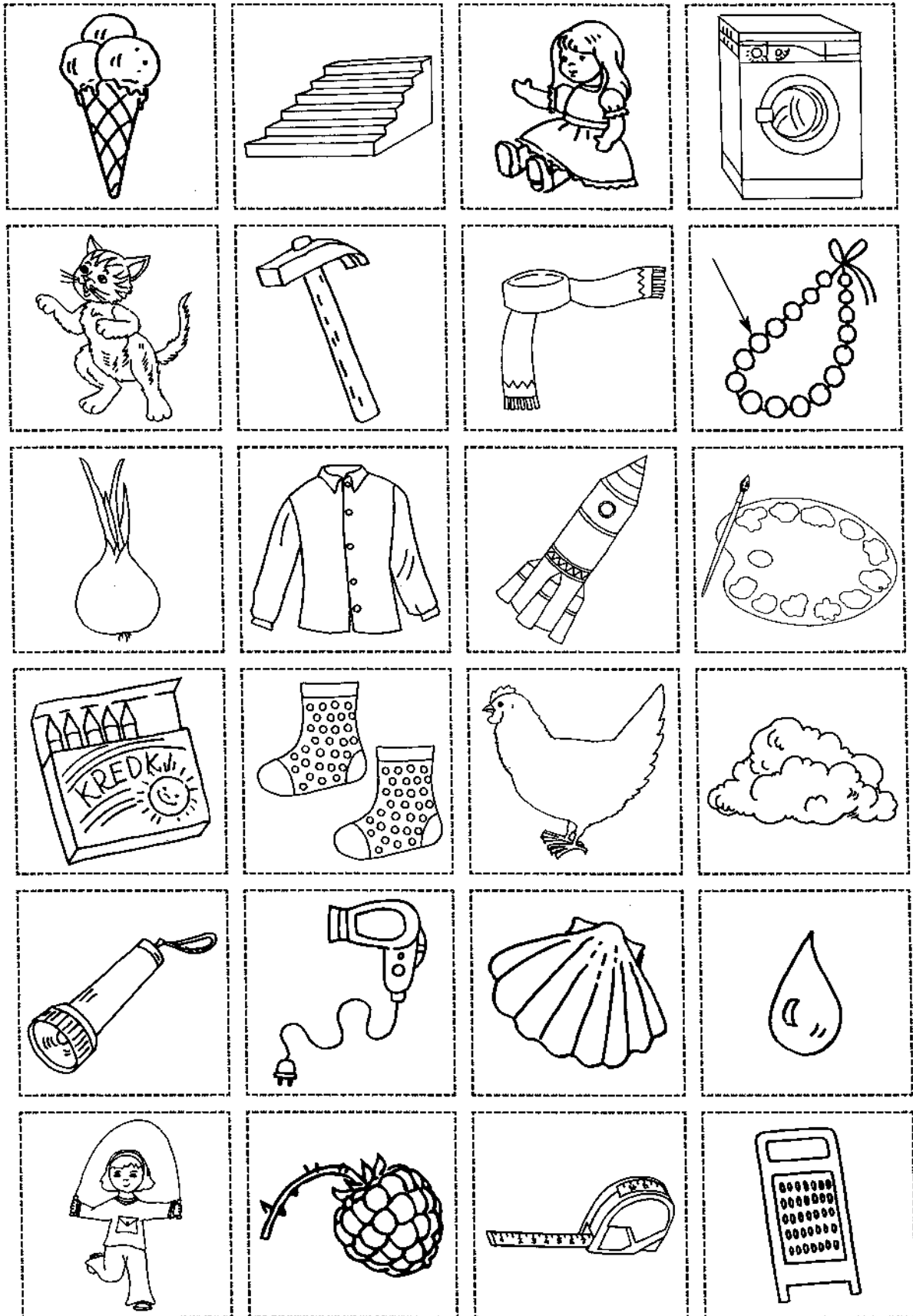

1201111



Dobra pamięć II (ćwiczenie: B 3.1, strona 15)

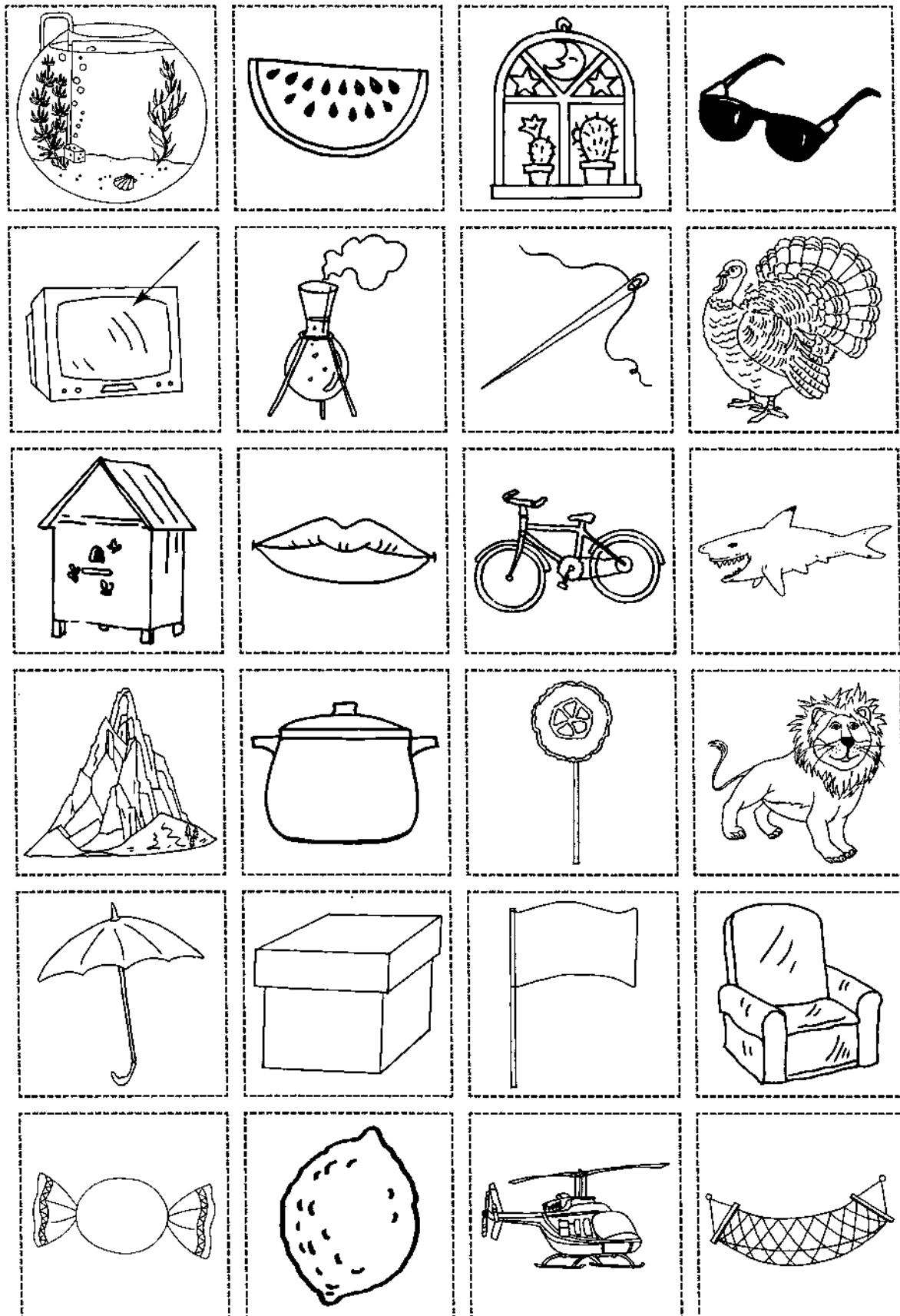

12U1111

Dobra pamięć III (ćwiczenie: B 3.1, strona 15)

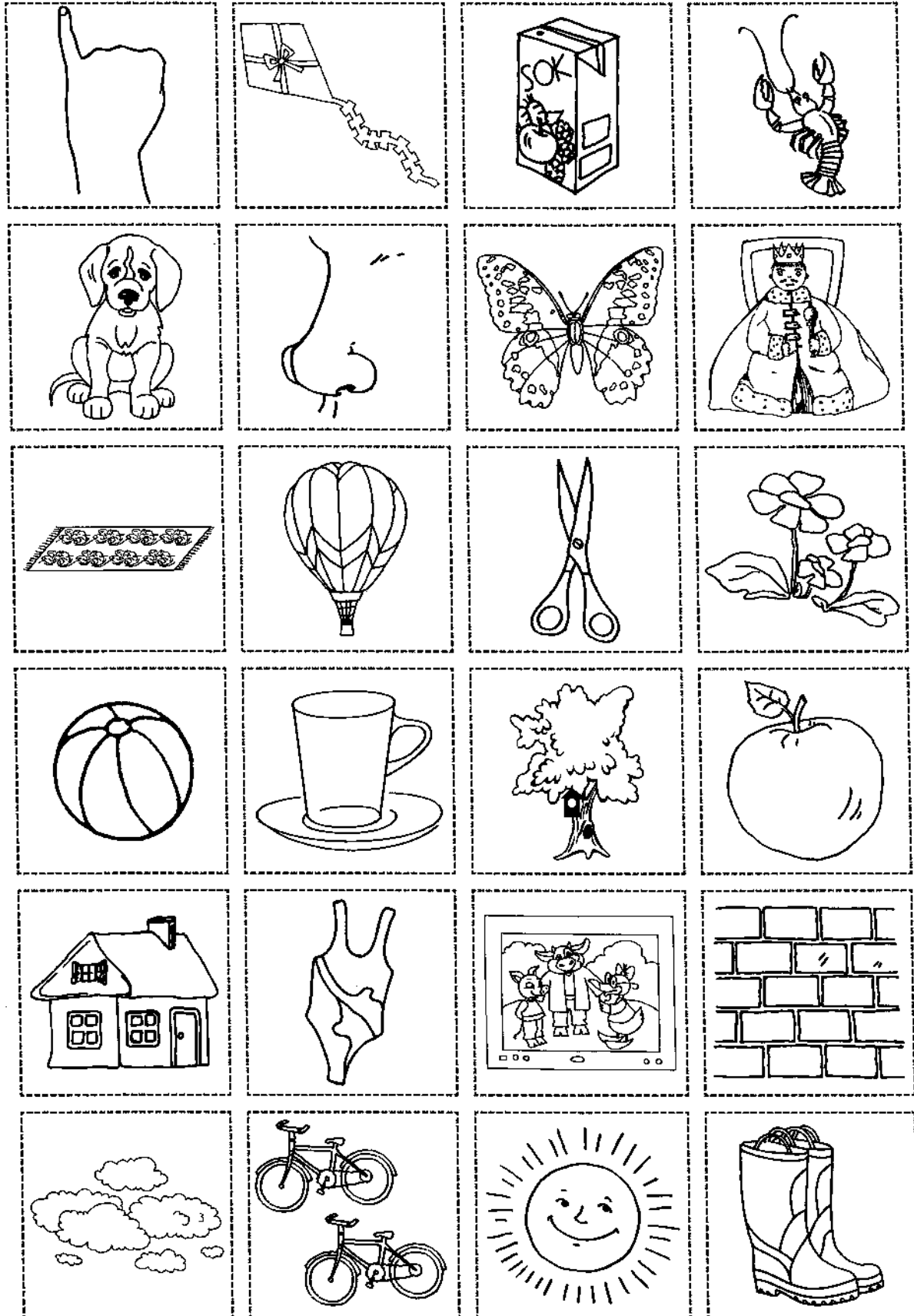

12U111



Dobra pamięć IV (ćwiczenie: B 3.1, strona 16)

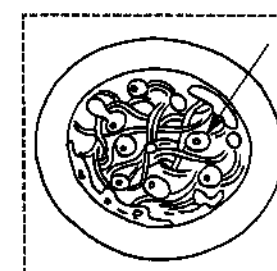
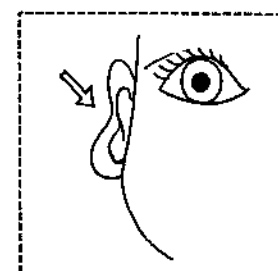
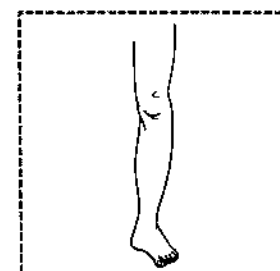
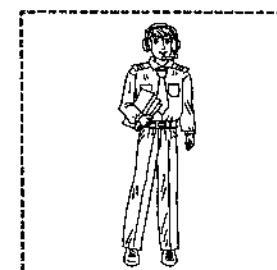
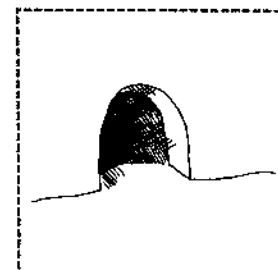
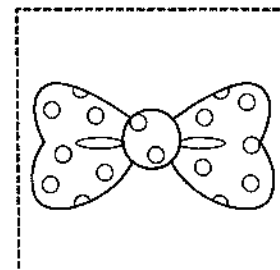
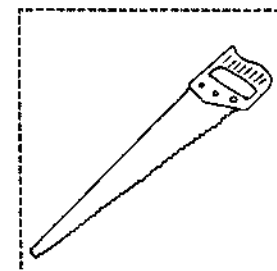
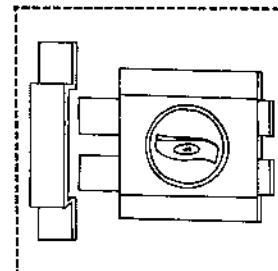
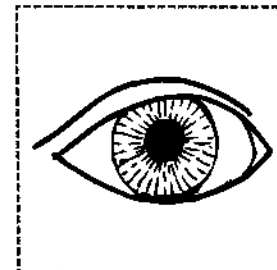
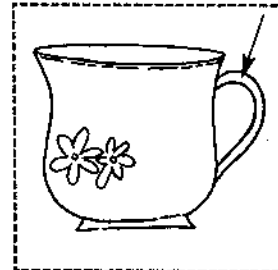
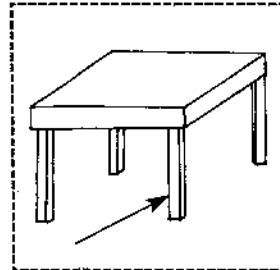
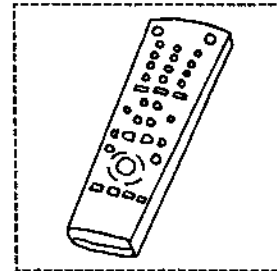
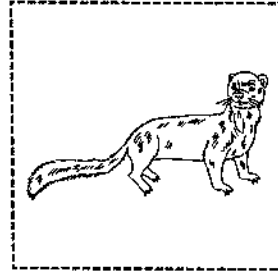
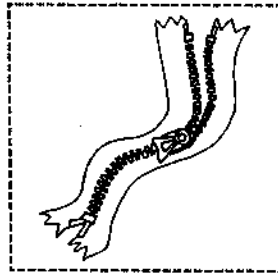
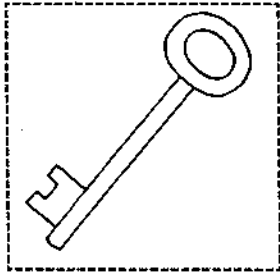

1201111



Bałagan (ćwiczenie: B 3.1, strona 17)

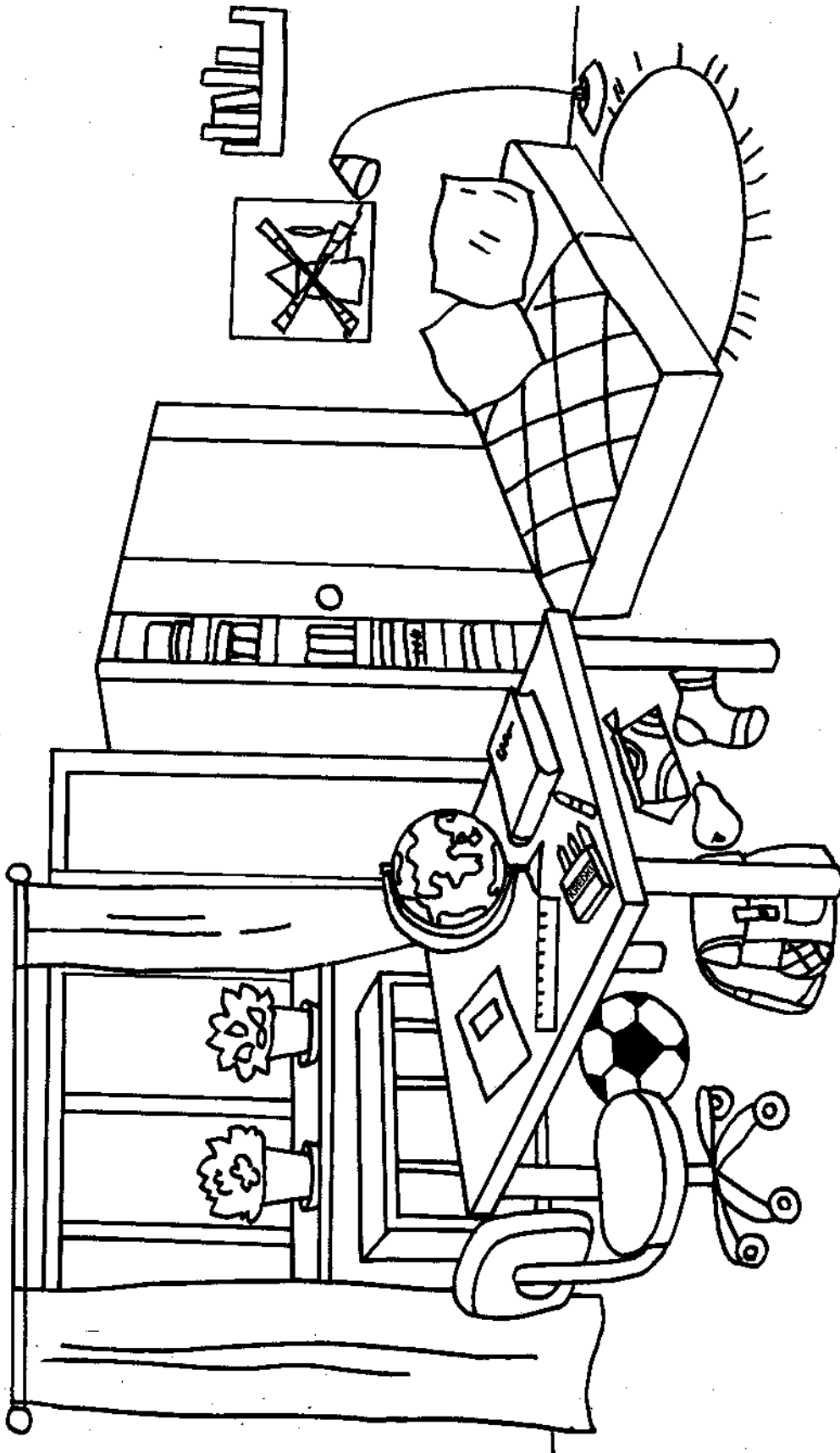

15U0912



Bałagan. Karta do uzupełnienia (ćwiczenie: B 3.1, strona 17)

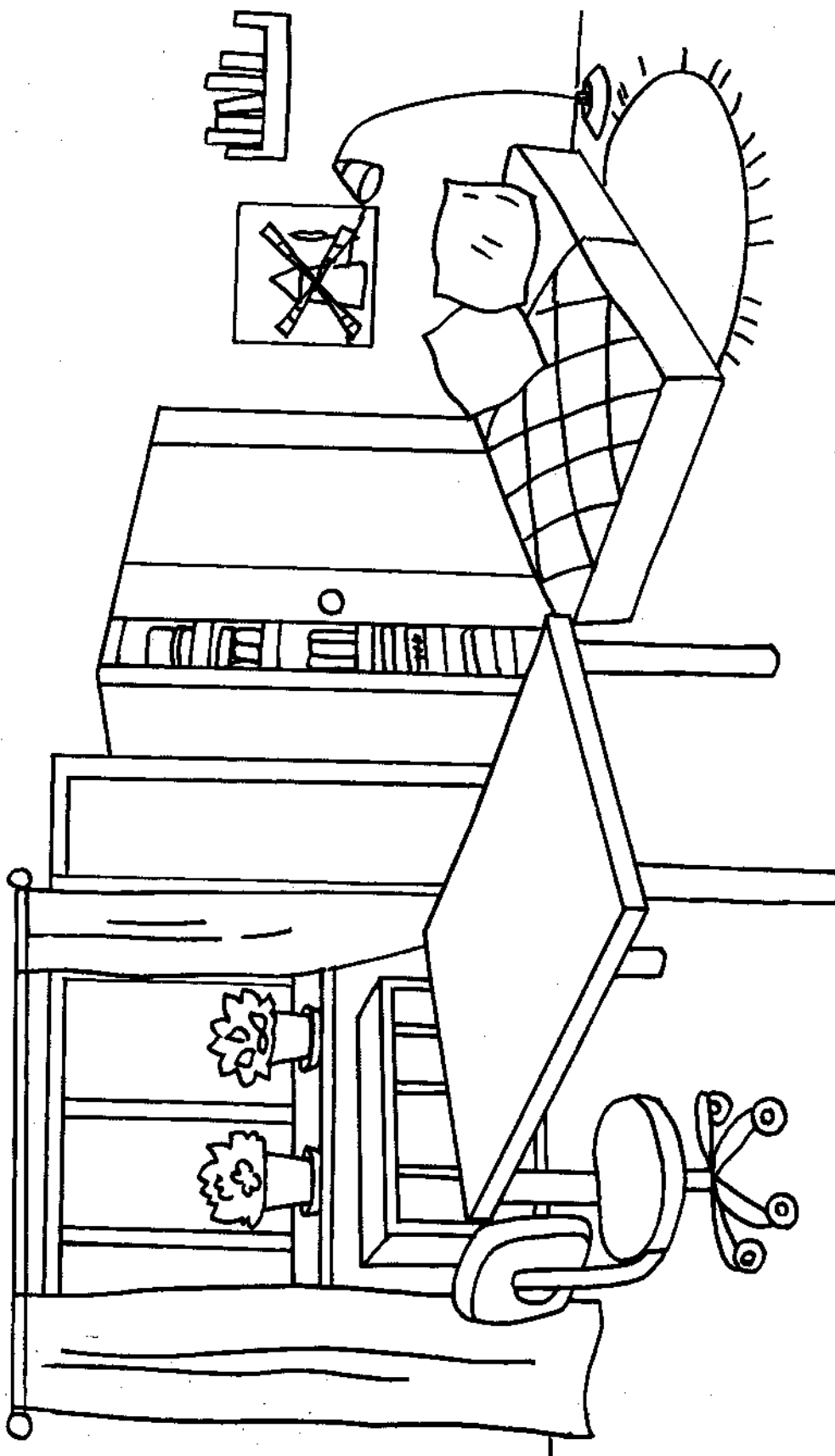

15U0912



Droga do domu (ćwiczenie: B 3.1, strona 17)

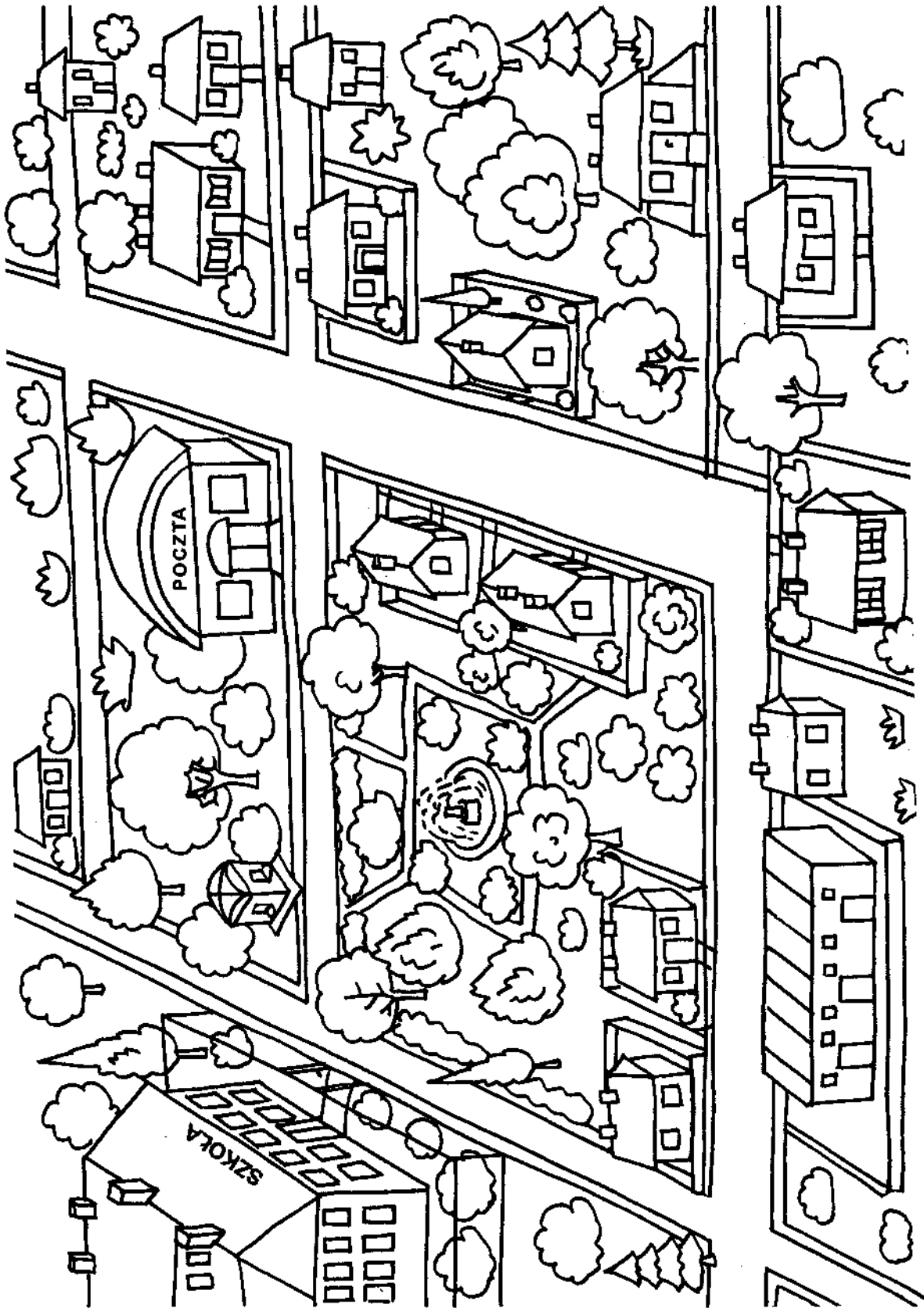

15U0912





Droga do domu. Karta do uzupełnienia (ćwiczenie: B 3.1, strona 17)

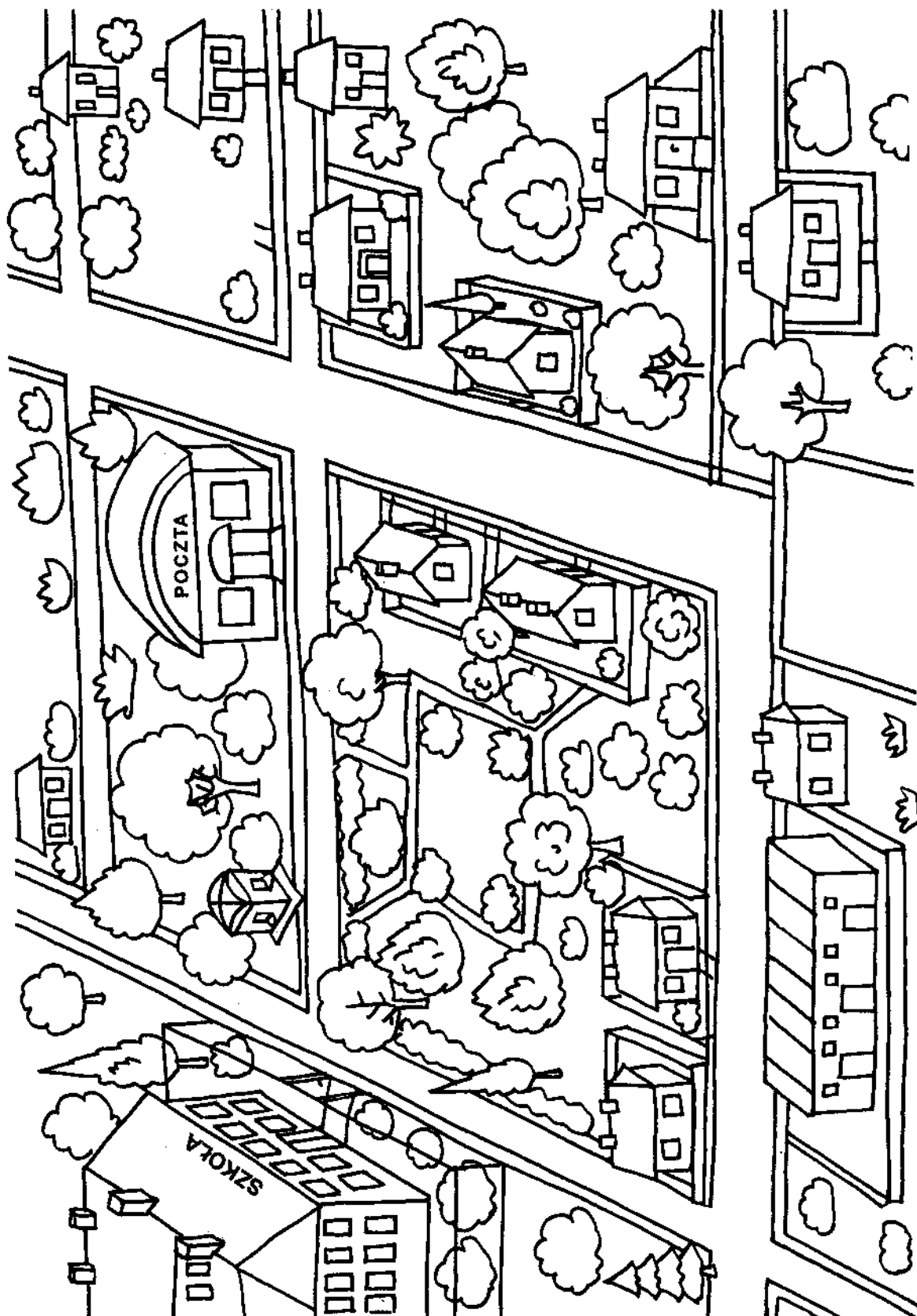

15U0912

Katarzyna Hipsz

Zaburzony słuch fonematyczny – ćwiczenia

› Ukryty przedmiot

Dzieci zamykają oczy. Terapeuta rozkłada po sali kilka pudełek, a do jednego z nich wkłada „mówiący” przedmiot (może to być zabawka z pozytywką, minutnik lub tykający zegarek). Dzieci otwierają oczy i zgadują, spod którego pudełka dobiega dźwięk.

› Jaki to dźwięk

Prowadzący przygotowuje do zabawy takie przedmioty, które wydają zróżnicowane dźwięki, gdy się w nie uderzy, np.: metalowy widelec, drewniana łyżka, plastikowa łopatka. Po kolei demonstruje dzieciom odgłosy, jakie wydają przedmioty. Następnie uczniowie zamykają oczy, prowadzący uderza w jedną rzecz, a zadaniem dzieci jest odgadnąć, który rekwizyt został użyty.

› Dźwięki, które nas otaczają

Dzieci kładą się na dywanie, przyjmują wygodne pozycje i zamykają oczy. Terapeuta poleca, aby każdy wstuchiwał się dokładnie w odgłosy dochodzące z otoczenia (zarówno z sali, jak i z zewnątrz). Po chwili uczestnicy otwierają oczy i opowiadają o tym, co udało im się usłyszeć.

› Gdzie jest para

Osoba prowadząca przygotowuje kilka takich samych zamykanych pojemników (mogą być do przypraw lub pudełka od zapalek), do których wkłada różne ziarenka i drobne przedmioty, tworząc po dwa takie same zestawy. Każde dziecko szeleści jednym pudełkiem, potem wybiera inne i gdy oba wydają taki sam odgłos, zdobywa tę parę. Jeśli nie, odkłada na miejsce, a kolejna osoba kontynuuje zabawę.

1) Jaka to samogłoska (karta pracy: B 4.2, strona 1)

Dziecko dostaje kartę z różnymi obrazkami i samogłoskami do wycięcia. Wycina je, a następnie terapeuta pokazuje obrazki, których nazwy rozpoczynają się od tych samogłosek (karta pracy: B 4.2, strona 1). W wersji łatwiejszej terapeuta wypowiada słowa, a dziecko ma położyć obrazek przy właściwej samogłosce, w trudniejszej – uczeń sam wypowiada słowo i kładzie rysunek przy odpowiedniej samogłosce.

1) Gdzie jest moja głoska (karta pracy: B 4.2, strona 2)

Dziecko ma przed sobą zestaw obrazków, których nazwy składają się z trzech głosek (karta pracy: B 4.2, strona 2). Terapeuta poleca uczniowi nazwać rysunek i wyodrębnić określoną głoskę w nagłosie, śródgłosie i wygłosie.

1) Który wyraz jest prawdziwy

Terapeuta wypowiada pary wyrazów o podobnym brzmieniu w taki sposób, że jeden wyraz w parze jest poprawny, a drugi nieprawdziwy. Uczeń ma za zadanie powiedzieć istniejące słowo oraz spróbować określić, na czym polega błąd w wyrazie nieistniejącym.

Przykład:

szły – sły. Wyraz poprawny – szły, błąd w wyrazie nieprawdziwym – powiedziałam [s] zamiast [sz].

Przykłady par wyrazów: koc – kodz, mysz – mys, pole – bole, kot – tot, nos – mos.

Zabawy z rymami**1) Podaj rym**

Terapeuta podaje słowo, a uczeń próbuje znaleźć do niego rym. Wyraz wypowiedziany przez dziecko może być sensowny lub bezsensowny, np. stół – wół, muł, guł, luł. Potem następuje zmiana ról – dziecko podaje słowo, a dorosły znajduje rym. Czasami terapeuta świadomie może mówić słowa nierymujące się z podanym, po to, żeby uczeń usłyszał i znalazł nieprawidłowość.

1 Gdzie są rymy

Terapeuta czyta po dwa wersy wiersza, a uczeń próbuje wysłuchać i powiedzieć, które słowa się rymowały. Do tego ćwiczenia można wykorzystać wiersze Jana Brzechwy, np. osoba prowadząca czyta „Kłamczuchę”:

*Proszę pana, proszę pana,
Zaszła u nas wielka zmiana:*

Terapeuta pyta dziecko, jakie słowa się rymowały, następnie czyta dalej:

*Moja starsza siostra Bronka
Zamieniła się w skowronka.*

Pedagog ponownie przerywa, uczeń podaje rymujące się słowa i w ten sposób ćwiczy do końca wiersza.

1 Dobierz obrazki (karta pracy: B 4.2, strona 3)

Terapeuta daje dziecku kartę pracy (B 4.2, strona 3), z której dziecko ma za zadanie wyciąć obrazki. Następnie prosi, aby dobrało rysunki po dwa w taki sposób, aby każda para zawierała obrazki, których nazwy rymują się ze sobą.

Uwaga!

Przedstawione w taki sposób ćwiczenia dotyczą braku różnicowania przez dziecko głosek [b] i [p]. Analogicznie można ćwiczyć rozróżnianie innych mylonych dźwięków, np. [k – g], [t – d], [m – n].

1 Dobierz obrazek (karta pracy: B 4.2, strona 4)

Uczeń ma przed sobą pary obrazków, których nazwy różnią się danymi głoskami (karta pracy: B 4.2, strona 4). Terapeuta wymawia słowo, a dziecko wskazuje odpowiedni rysunek.

1 Rysunki (karta pracy: B 4.2, strona 5)

Terapeuta przedstawia uczniowi kartę z obrazkami (karta pracy: B 4.2, strona 5). Dziecko ma za zadanie otoczyć pętlą w jednym kolorze wszystkie rysunki, których nazwy rozpoczynają się głoską [p], innym kolorem te, których nazwy rozpoczynają się głoską [b].

› Poszukaj przedmiotu 

Terapeuta poleca uczniowi poszukiwanie w otoczeniu przedmiotów, których nazwy zawierają w sobie głoski [p] lub [b], np.: półka, pudło, lampa, zabawka, tablica.

› Posłuchaj słowa 

Terapeuta wymawia słowa zawierające głoskę [p] lub [b]. Dziecko za każdym razem, gdy usłyszy w słowie [b], ma na tablicy narysować linię prostą, a gdy usłyszy [p] – linię falistą.

› Na jaką głoskę kończy się wyraz (karta pracy: B 4.2, strona 6) 

Terapeuta poleca uczniowi zaznaczenie na karcie i połączenie w pary rysunków (karta pracy: B 4.2, strona 6), których nazwy kończą się tą samą głoską.

› Co słyszysz w wyrazie (karta pracy: B 4.2, strona 7) 

Terapeuta daje dziecku kartę z obrazkami (karta pracy: B 4.2, strona 7), których nazwy kończą się głoską [s] lub [sz]. Zadaniem ucznia jest odnalezienie i pokolorowanie jedną kredką rysunków kończących się głoską [s], inną kończących się głoską [sz].

› Usłysz i klaśnij 

Terapeuta wypowiada ciąg wyrazów. Zadaniem dziecka jest klaśnięcie w dłoń za każdym razem, kiedy usłyszy wyraz, w którym występuje określona głoska. Ćwiczone głoski najlepiej dostosować do trudności, z jakimi boryka się uczeń. Liczbę wyrazów można zwiększać w zależności od możliwości dziecka. Dla utrudnienia ćwiczenia na początku można też powiedzieć uczniowi, żeby dodatkowo podał liczbę wyrazów, w których wystąpiła dana głoska.

Przykład:

Klaśnij za każdym razem, gdy usłyszysz głoskę [m] – tata, mata, laska, lama, numer, kawa, lawa, dama.

› Sklep

Urządzamy sklep. Terapeuta jest sprzedawcą. Dziecko przychodzi do sklepu, ale może kupić tylko rzeczy, które są danego dnia w promocji, np. *Dziś sprzedaję tylko przedmioty, które posiadają w swojej nazwie głoskę [k]*. Po kilku próbach może nastąpić zamiana ról.

› Segregowanie obrazków [t – d] (karta pracy: B 4.2, strona 8)

Terapeuta daje dziecku kartę pracy (strona 8). Znajdują się tam obrazki z grupy [t – d]. Zadaniem ucznia jest wyciąć obrazki i posegregować, aby po jednej stronie stołu znalazły się obrazki, których nazwy rozpoczynają się głoską [t], po drugiej głoską [d].

› Znajdź przedmioty

Terapeuta poleca dziecku znaleźć w sali przedmioty, które zawierają w sobie daną głoskę lub sylabę. Określenie głoski lub sylaby zależy od programu terapii pedagogicznej ucznia, z którym pracujemy.

› Jaka głoska...

Terapeuta wypowiada słowa rozpoczynające się określoną głoską i sprawdza, czy dziecko umie wyróżnić tę głoskę w słowie, np. „wózek” – *czy słowo wózek rozpoczyna się głoską [w]*? Wypowiedane słowa powinny rozpoczynać się taką głoską, jaka wymaga ćwiczenia u konkretnego ucznia.

› Porównaj głoski

Terapeuta wypowiada dwa słowa i poleca dziecku wysłuchać początkową lub końcową głoskę w słowach, porównując je ze sobą, np. *czy słowo „kot” kończy się tą samą głoską, co słowo „świat”?* *Czy słowo „las” rozpoczyna się tą samą głoską, co słowo „lalka”?* *Jaka to głoska?*

» Jakie znasz przedmioty

Osoba prowadząca omawia z dzieckiem przedmioty znajdujące się w sali. Następnie mówi określoną głoskę, a zadaniem ucznia jest znalezienie jak największej liczby przedmiotów w sali rozpoczynających się lub zawierających w nazwie tę głoskę, np. *powiedz, czy widzisz jakiś przedmiot, którego nazwa zawiera w sobie głoskę [k]*?

» Segregowanie obrazków [sz – cz], [k – g] (karty pracy: B 4.2, strony 9–10)

Terapeuta daje dziecku pomieszane obrazki z dwóch grup: [sz – cz] [k – g] (karty pracy: B 4.2, strony 9–10). Zadaniem ucznia jest posegregowanie obrazków tak, aby po jednej stronie stołu znalazły się obrazki, których nazwy rozpoczynają się np. głoską [sz], po drugiej głoską [cz]. To samo ćwiczenie przeprowadzamy w parze głosek [k – g].

» Który wyraz się nie rymuje

Terapeuta wypowiada kilka słów, z czego wszystkie – oprócz jednego – rymują się ze sobą. Dziecko po wysłuchaniu próbuje odgadnąć, które słowo nie rymowało się z pozostałymi.

Przykłady:

- mama, rama, dama, koza, plama
- kotek, młotek, lala, płotek, motek
- tata, łata, lata, rata, małpa

» Powtórz rytm

Terapeuta przygotowuje kartoniki z prostymi strukturami rytmicznymi. Dziecko w dowolny sposób (klaszcząc, stukając, tupiąc itp.) próbuje odtworzyć ten rytm. Gdy na zajęciach jest więcej niż jedno dziecko, inni uczniowie powtarzają rytm. W przypadku indywidualnej pracy do zabawy włącza się osoba prowadząca.

Przykładowe struktury rytmiczne:

- - - - -
- - - - -

1 Wymyśl rytm

Ćwiczenie dobrze jest wykonać po zabawie „Powtórz rytm”, gdy dziecko wie, jak może wyglądać struktura rytmiczna. Tym razem uczeń próbuje sam wymyślić taką strukturę, zapisuje ją, a inny uczestnik odtwarza. Dziecko, które było autorem rytmu, mówi, czy ćwiczenie zostało poprawnie wykonane.

1 Podaj słowa

Terapeuta poleca dziecku podać jak najwięcej słów rozpoczynających się określoną głoską. Kiedy uczeń poradzi sobie z tym zadaniem, wprowadzamy utrudnienia. Teraz dodatkowo słowo powinno zawierać określoną liczbę sylab, np. *powiedz jak najwięcej trzysylabowych słów rozpoczynających się głoską [a]*.

1 Ułóż słowa

Ćwiczenie polega na ułożeniu przez dziecko jak największej liczby słów rozpoczynających się i kończących tą samą głoską, np. *wymyśl słowa rozpoczynające się i kończące głoską [k]*.

Przykłady:

kask, krok, kok, korek, kotek, kamyk

1 Pytania i odpowiedzi

Terapeuta wymyśla i zadaje dziecku pytania, na które można odpowiadać wyłącznie słowami rozpoczynającymi się określoną głoską, np. *odpowiadaj na moje pytania słowami rozpoczynającymi się głoską [m]*:

- Jaki lubisz kolor?
 - morski.
- Twoja ulubiona potrawa?
 - małże.
- Co lubisz robić?
 - malować.

1 Nowe wyrazy (karta pracy: B 4.2, strona 11) 

Terapeuta daje uczniowi zestaw wyrazów (karta pracy: „Nowe wyrazy”). Dziecko próbuje utworzyć z napisanych słów nowe, zamieniając głoski według instrukcji.

1 Zbuduj zdanie 

Osoba prowadząca poleca dziecku zbudować zdanie, w którym kolejne słowa będą rozpoczynały się tą samą głoską, np.: Kasia kupiła kolorowe klocki. Basia była bardzo blisko boiska. Potoczyłam piłkę po podłodze.

1 Moje mieszkanie 

Terapeuta prosi dziecko o utworzenie łańcucha słów oznaczających rzeczy znajdujące się w mieszkaniu w ten sposób, żeby ostatnia głoska jednego słowa była pierwszą kolejnego. Rozpoczynamy od słowa „dom”.

Przykład:

dom, miska, abażur, radio, okna, aparat, taboret, telewizor

1 „Ja” 

Terapeuta prosi ucznia, aby utworzył jak najwięcej słów zawierających w swojej strukturze słowo „ja”.

Przykłady:

jabłko, kajak, jaskinia, Kaja, Maja, jajko

1 Uporządkuj sylaby (karta pracy: B 4.2, strona 12) 

Terapeuta daje uczniowi zestaw sylab (karta pracy: „Uporządkuj sylaby”). Zadaniem dziecka jest uporządkowanie sylab w kolejności alfabetycznej.

1 Czym się różnią wyrazy (karta pracy: B 4.2, strona 13) 

Terapeuta czyta uczniowi pary wyrazów (karta pracy: „Czym się różnią wyrazy”), a dziecko próbuje powiedzieć, jakimi sylabami lub głoskami różnią się te słowa.

Kiedy dziecko poprawnie usłyszy różnice, dostaje kartę pracy i na kolorowo zaznacza sylaby lub głoski, którymi różnią się odczytane wcześniej słowa.

1 Powiedz wspak

Terapeuta wypowiada słowo, a zadaniem dziecka jest powiedzieć to słowo wspak. Po kilku rundach zamieniają się rolami – pedagog wypowiada słowa wspak, a uczeń prawidłowo.

Przykłady:

Powiedz wspak: „zebra”, „kogut”, „bratek”.

A teraz powiedz, jakie to słowo: „keseip”, „awart”, „owols”.

1 Pomyśl i powiedz (karty pracy: B 4.2, strony 14–15)

Dziecko dostaje zestaw wyrazów (karta pracy: „Pomyśl i powiedz”) i jego zadaniem jest wymyślenie słowa pasującego do pozostałych. Dla utrudnienia można poprosić ucznia, aby znalazł więcej niż jedno słowo oraz spróbował samodzielnie utworzyć podobny zestaw wyrazów.

1 Dorysuj obrazki (karta pracy: B 4.2, strona 16)

Terapeuta daje dziecku zestaw obrazków (karta pracy: „Dorysuj obrazki”) i poleca uczniowi dorysowanie przedmiotów, których nazwy rozpoczynają się tą samą głoską, co przedstawiona rzecz.

1 Jakie znasz słowa

Terapeuta pisze na kartce wyraz w następujący sposób:

S T O K R O T K A (stokrotka)

A K T O R K O T S (stokrotka – wspak)

Dziecko próbuje utworzyć słowa rozpoczynające i kończące się takimi głoskami, jak słowo wyjściowe:

S T O K R O T K A → S O W A

(

(

(

(

» Ukryte obrazki (karta pracy: B 4.2, strona 17)

Uczeń dostaje kartę pracy (B 4.2, strona 17), na której ma znaleźć i pokolorować jak najwięcej przedmiotów, których nazwy rozpoczynają się głoską [p].

» Zamień sylabę

Terapeuta wypowiada słowo, następnie prosi ucznia, aby w tym słowie zamienił wskazaną sylabę na inną – również wyznaczoną przez prowadzącego. Polecenie: *Jaki wyraz powstanie, jeśli w usłyszonym przeze mnie zamienisz:*

Wyrazy dwusylabowe:

kosa – **sa** na **za**
 stary – **ry** na **wy**
 dary – **da** na **ka**
 loty – **ty** na **dy**
 koła – **ła** na **ra**
 sanie – **sa** na **da**
 woły – **wo** na **da**
 tato – **ta** na **la**
 koce – **ko** na **no**
 trawa – **tra** na **ka**

Wyrazy trzysylabowe:

malarze – **ma** na **sto**
 chusteczka – **chus** na **ni**
 kotlety – **kot** na **bi**
 urodziny – **ny** na **wy**
 staranie – **sta** na **ka**
 maluje – **je** na **szek**
 kawały – **ka** na **da**
 gazela – **la** na **ta**
 ubrany – **ny** na **nie**
 kołeczek – **ko** na **sto**

» Zamień głoskę

Terapeuta wypowiada słowo, następnie prosi ucznia, aby w tym słowie zamienił wskazaną głoskę na inną – również wyznaczoną przez prowadzącego. Polecenie: *Jaki wyraz powstanie, jeśli w usłyszonym przeze mnie zamienisz:*

Wyrazy, w których należy zamienić początkowe głoski:

murek – m na b	kino – k na w
kura – k na t	trawa – t na b
ząb – z na d	marek – m na d
piła – p na b	loty – l na k

Wyrazy, w których należy zamienić środkowe głoski:

dary – r na m	kraty – t na m
mina – n na t	gromy – m na t
stała – t na p	rosa – s na l
lody – d na t	leki – e na o

Wyrazy, w których należy zamienić końcowe głoski:

raj – <i>j</i> na <i>k</i>	bal – <i>l</i> na <i>r</i>
mina – <i>a</i> na <i>i</i>	grom – <i>m</i> na <i>sz</i>
ład – <i>d</i> na <i>m</i>	staw – <i>w</i> na <i>f</i>
mak – <i>k</i> na <i>m</i>	brał – <i>ł</i> na <i>t</i>

1 Złóż słowa (karta pracy: B 2.2, strona 18)

Uczeń dostaje kartę pracy (B 2.2, strona 18). Jego zadaniem jest uzupełnić cząstki wyrazu tak, aby powstał ten napisany obok. Następnie dziecko odczytuje napisane słowa.

1 Uzupełnij tekst I i II (karty pracy: B 4.2, strony 19–20)

Osoba prowadząca czyta na głos tekst. Dziecko ma przed sobą karty pracy (*Uzupełnij tekst I lub II*) i śledzi to, co czyta terapeuta. W niektórych miejscach uczeń ma do wyboru dwa wyrazy i jego zadaniem jest zaznaczyć ten, który usłyszał i który jest poprawnie napisany. Na koniec należy wspólnie sprawdzić zadanie, odnaleźć i poprawić błędy.

Tekst I

Był nowy rok szkolny. Dzieci przyszły do szkoły wypoczęte, wesole i stęsknione za swoimi kolegami i koleżankami. Wszyscy opowiadali o wakacjach, o swoich przygodach i podróżach. Jedni spędzili wolny czas w mieście, inni w górach lub nad morzem. Niektórzy pływali łódką, latali samolotem czy przemierzali drogę samochodem. Janek i Basia przynieśli zdjęcia z pięknymi pejzażami i widokami. Dla wszystkich to było niepowtarzalne lato.

Tekst II

Staś był jasnowłosym, niskim chłopcem. Miał chudą sylwetkę i małe stopy. Za to był bardzo odważny i bohaterski. Darzył szacunkiem swoich kolegów, ale też rodziców i innych dorosłych. Zawsze bronił młodsze dzieci, pomagał słabszym i starał się sprawiedliwie oceniać różne sytuacje. Wszyscy lubili i cenili Stasia, każdy chciał się z nim przyjaźnić i brać z niego przykład. To był bardzo mądry i rozsądny chłopiec.

1 Magiczne kwadraty (karta pracy: B 4.2, strona 21) 

Terapeuta daje uczniowi kartę pracy „Magiczne kwadraty”, wycinając dla siebie część z kodami. Następnie poleca dziecku zamalowywać te kratki, których współrzędne wyczytuje. Należy czytać powoli, czekając, aż uczeń pokoloruje odpowiednią część, i upewniając się, czy dobrze usłyszał. Na koniec dziecko może dokończyć rysowanie obrazka według własnego pomysłu.

1 Domino wyrazowe I (karta pracy: B 4.2, strona 22) 

Do tego ćwiczenia należy wykorzystać kartę pracy „Domino wyrazowe I”. W wersji łatwiejszej osoba prowadząca przygotowuje domino do zabawy, w trudniejszej uczeń rozpoczyna od wycięcia kartoników. Ćwiczenie polega na dokładaniu do siebie kartoników w ten sposób, żeby nazwy obrazków na stykających się ścianach rozpoczynały się tą samą głoską.

Nazwy obrazków domina I:

stół – zegar, zając – cukierek, cegła – cyrkiel, cytryna – zasłonka, zamek – ząb, zebra – ser, sanki – schody, samolot – zlew, zupa – cebula, cena – syrenka, sweter – zjeżdżalnia, złotówka – słownik, słowik – złoto, zabawki – studnia

1 Domino wyrazowe II (karta pracy: B 4.2, strona 23) 

Ćwiczenie analogiczne do poprzedniego, tylko z kartą pracy „Domino wyrazowe II”. Oba zestawy można wykorzystywać oddzielnie lub połączyć ze sobą.

Nazwy obrazków domina II:

szafa – czapka, czosnek – żaba, żuk – szalik, szuflada – czajnik, człowiek – żelazko, żołędź – szkoła, szynka – czekolada, czereśnie – czołg, czubek – żyrafa, rzodkiewka – żądło, żołnierz – szkielet, szczur – cztery, czoło – rzęsa, żagiel – szóstka

1) Dobrze czy źle?

Terapeuta wypowiada parę wyrazów, w której jeden jest poprawny, a drugi nie. Liczbę powtórzeń należy dostosować do możliwości ucznia. Dziecko po wysłuchaniu mówi, które słowo jest poprawne.

Przykładowe pary wyrazów:

kordła – kołdra	maska – naska
kotek – totek	brat – prat
pies – bies	krowa – trowa
rower – rowel	garnek – karnek
kafa – kawa	zowa – sowa

1) Zgaduj zgadula (karta pracy: B 4.2, strona 24)

To ćwiczenie ma charakter zbliżony do testu. Osoba prowadząca zadaje pytania z karty pracy „Zgaduj zgadula”, a dziecko z trzech możliwych odpowiedzi ma wybrać prawidłową. Uczniowie mogą liczyć punkty za dobrze rozwiązane zadania i wygrywa ten, kto zdobył ich najwięcej.

1) Czy mnie słyszysz? I (karta pracy: B 4.2, strona 25)

Terapeuta mówi dziecku, że na chwilę staje się głoską [k]. Będzie czytał słowa z karty pracy, a zadaniem ucznia jest odpowiedzieć, czy w danych słowach go słyszy (czyli głoskę [k]) i ile razy. Analogicznie należy postąpić z kolejnymi głoskami. W wersji łatwiejszej można przeczytać wszystkie wyrazy z daną głoską, a następnie przejść do kolejnej, w wersji trudniejszej przeplatać: Jestem głoską [k] – czy słyszysz mnie w słowie „kołek”? Ile razy? A teraz jestem głoską [e] – czy słyszysz mnie w słowie: „sekret”? Ile razy? Tym razem zamieniam się w głoskę [d] – czy jestem w słowie „kołdra”?

1) Czy mnie słyszysz? II (karta pracy: B 4.2, strona 26)

To ćwiczenie jest trudniejszą wersją poprzedniego. Sposób przeprowadzenia go jest identyczny, jednak czytane wyrazy są pseudosłowami.

】 Domino wyrazowe III (karta pracy: B 4.2, strona 27) 

„Domino wyrazowe III” to kolejna część gry wspomagającej ćwiczenie słuchu fonematycznego. Wykonanie jest podobne do poprzednich części – w wersji łatwiejszej osoba prowadząca przygotowuje domino do zabawy, w trudniejszej uczeń rozpoczyna od wycięcia kartoników. Następnie dzieci dokładają do siebie kartoniki w taki sposób, żeby nazwy obrazków na stykających się ścianach rozpoczynały się tą samą głoską.

Nazwy obrazków na kostkach: kot – góra, gałąź – torba, telefon – kura, kran – gniazdo, gęś – tygrys, telewizor – kanapka, kuchnia – klucze, kotlet – guzik, gazeta – tablica, tramwaj – tygrys, taczka – kielbasa, kogut – gwóźdź, górnik – talerz, tornister – krasnal.

】 Domino wyrazowe IV (karta pracy: B 4.2, strona 28) 

Ćwiczenie analogiczne do poprzedniego, tylko z kartą pracy „Domino wyrazowe IV”. Zestawy można wykorzystywać oddzielnie lub połączyć ze sobą.

Nazwy obrazków na kostkach: dom – pudełko, pieniądze – buda, baran – dach, doniczka – piórnik, parasol – buty, burak – bałwan, butelka – długopis, deska – plecak, półka – pralka, pestka – drabina, dół – biedronka, bagaże – bramka, bączek – plaster, palec – dym.

】 Które słowo jest pierwsze? 

Terapeuta wypowiada kilka słów i poleca dziecku, aby je powtórzyło, lecz w kolejności od najdłuższego do najkrótszego. W kolejnej rundzie – od najkrótszego do najdłuższego. Wymawiane słowa mogą nie mieć ze sobą żadnego związku, a mogą być wybrane tak, żeby po ułożeniu utworzyły sensowne zdanie.

Przykładowe zestawy:

- W, wieloryby, pływają, morzu – ułóż wyrazy od najkrótszego do najdłuższego.
- Na, stół, zegarek, kredka, mak, słoik.

】 Jak brzmi wyraz? 

Osoba prowadząca wypowiada trzy słowa, które rozpoczynają się sylabami lub głóskami podobnie do siebie brzmiącymi. Jednak dwa z nich są pseudosłowami, a jeden poprawny. Dziecko próbuje wysłuchać i powiedzieć, które z tych słów jest prawdziwe.

» Co słysząc w lesie?

Tego rodzaju ćwiczenia mają na celu kształtowanie uwagi i wrażliwości słuchowej. Dobrze je wykonywać z dziećmi w każdym wieku jako osobne zadanie lub rozpoczynające pracę nad percepcją słuchową.

Osoba prowadząca wraz z uczniem zastanawia się, jakie odgłosy można usłyszeć w lesie. Wymieniają je, naśladując ich dźwięk. Np.: *W lesie śpiewają ptaki: ćwir, ćwir, ćwir... Czy znasz jakiś inny śpiew ptaków? Jaki? W lesie też szumią drzewa. Jaki to dźwięk? Co jeszcze można usłyszeć w lesie?*

Podobne zadanie można wykonać, rozmawiając o innych miejscach, np.: odgłosy, które możemy usłyszeć w domu, na ulicy, w sklepie, w zagrodzie, na wiejskim podwórku, nad morzem, w górach itp. Dobrze jest również zadawać uczniom prace domowe, np. *W ciągu nadchodzącego tygodnia zwróć uwagę na odgłosy na twoim podwórku i codziennie notuj je w zeszycie.*

» Twoja ulubiona piosenka

Terapeuta prosi dziecko, żeby zastanowiło się, jaka jest jego ulubiona piosenka, i spróbowało ją zaśpiewać. Następnie uczeń ma trudniejsze zadanie – próbuje zanucić jedynie melodię z tej piosenki, bez tekstu. Na koniec dziecko dostaje dowolny tekst (jednak stopniem trudności ma nie odbiegać od jego możliwości) i wyśpiewuje go na melodię swojej piosenki. Jeśli uczeń ma kłopot z przypomnieniem sobie jakiejś melodii, można wykorzystać ogólnie znaną, typu „Włazi kotek na płotek”.

» Stwórz swoją melodię

To ćwiczenie ma na celu dodatkowo uruchomić wyobraźnię dziecka, spontaniczne myślenie i działanie. Wykorzystujemy znane wiersze lub teksty (wiersze są łatwiejsze ze względu na rymy), np. J. Brzechwy czy J. Tuwima, i namawiamy ucznia, aby czytając, wymyślał muzykę i po chwili próbował już nie czytać, tylko śpiewać. Dzieci mogą rapować lub używać innych stylów, które są im bliskie.

1) Obrazki a dźwięki (karta pracy B 4.2, strona 29)

Osoba prowadząca omawia z dziećmi nazwy obrazków znajdujących się na karcie pracy i wspólnie ustalają, jaki dźwięk towarzyszy poszczególnemu zwierzęciu. Następnie jeden uczeń losuje kartonik i przypominając sobie dźwięk lub samemu wymyślając odgłosy, naśladuje zwierzę, które widzi. Pozostałe dzieci odgadują, co przedstawia kartonik.

2) Ukryte obrazki II, III i IV (karty pracy B 4.2, strony 30–32)

Do tego ćwiczenia dołączone są trzy karty pracy, które stanowią rodzaj kolorowanek dla dzieci. W przypadku pierwszej zadaniem ucznia jest odnaleźć i pokolorować tylko te rzeczy, które rozpoczynają się głoską [k], w drugiej – jedynie te, które rozpoczynają się głoską [g], a na trzeciej kolorowance te przedmioty, które rozpoczynają się głoską [d]. Po rozwiązaniu zadania dziecko może pokolorować cały obrazek.

3) Który wyraz się nie rymuje II?

Osoba prowadząca wypowiada kilka słów. Prawie wszystkie z nich – oprócz jednego – rymują się ze sobą. Zadaniem dziecka jest wskazać słowo, które nie rymuje się z pozostałymi.

Wyrazy do podyktowania:

- Kasia, Basia, Ania, Stasia, Asia
- stołek, wólek, belka, kołek
- sok, tak, kok, lok
- pies, kres, bies, park

4) Które słowo się rymuje?

W tym ćwiczeniu terapeuta wypowiada ciąg słów, ale teraz większość z nich się nie rymuje, są tylko dwa, które rymują się ze sobą. Zadaniem dziecka jest wysłuchać i powtórzyć parę rymujących się słów.

Wyrazy do podyktowania:

- ulica, podwórko, słoń, kura, chmura, osioł, alejka
- kotek, malec, smalec, trawa, bułka, zeszyt, ołówek
- komin, okno, młotek, płotek, plecak, kocyk, list
- skóra, góra, stołek, dywan, kwiatek, lampa, wielbłąd

» „Ty” 

Osoba prowadząca prosi ucznia, żeby utworzył jak najwięcej słów, w których znajdzie się cząstka „ty”.

Przykłady: kwiaty, blaty, tygrys, tysiąc, koty.

» „My” 

Tym razem należy utworzyć jak najwięcej słów, w których usłyszymy cząstkę „my”.

Przykłady: myszy, mydło, rymy, pomyje.

» Prawidłowa kolejność 

Terapeuta czyta kilka razy ciąg wyrazów. Dziecko zamienia je miejscami tak, żeby na końcu wypowiedzieć je samemu, ale zachowując kolejność alfabetyczną. W zależności od możliwości ucznia osoba prowadząca powinna dostosować liczbę i szybkość czytanych zestawów. W wersji najłatwiejszej zestaw można podzielić np. na dwie części.

Wyrazy do podyktowania:

- zeszyt, kołdra, masło, globus, akwarium, stół, bułka
- cukierki, domek, flaga, okap, ławka, traktor, wiosna
- sok, malina, agrest, telewizor, łyżeczka, lodówka, ekran
- noga, długopis, parasolka, garnek, uł, drabina, agrałka

» Dziwne słowa 

Terapeuta wypowiada pseudosłowa, starając się przekazać nimi jakąś treść. Na przykład mówi: *terakata, Breda, malira, stani, kratuna*, mówi dziecku, że ładnie dziś wygląda, ma śliczną bluzkę i bardzo ładny kolor spódniczki (spodni). Uczeń próbuje odgadnąć, co terapeuta chciał mu przekazać. W drugiej części zadania dziecko powtarza za osobą prowadzącą pseudosłowa, starając się wymówić je jak najdokładniej. Teraz to uczestnik za pomocą tych słów przekazuje terapeutce (lub innemu dziecku, gdy zajęcia są grupowe) treść, którą należy odgadnąć.

1) „Siedmiomilowe buty” (karty pracy: B 4.2, strony 33–34)

Terapeuta odczytuje dziecku wiersz Jana Brzechwy „Siedmiomilowe buty”, dostosowując liczbę powtórzeń do możliwości ucznia. Kiedy ma pewność, że dziecko usłyszało i zrozumiało treść wiersza, przystępuje do zadań.

- Dziecko dostaje czystą kartkę i ołówek, a jego zadaniem jest narysować kreskę za każdym razem, kiedy usłyszy nazwę jakiegoś miasta. Terapeuta ponownie czyta tekst, a uczeń wysłuchuje i stawia kreski. Należy pamiętać, żeby sprawdzić zadanie i poprawić w razie potrzeby.
- Gdy wiersz jest już kilkakrotnie przeczytany i dziecko jest z nim osłuchane, osoba prowadząca czyta jeden wers i kolejny, bez ostatniego wyrazu. Uczeń próbuje przypomnieć sobie lub odgadnąć rym, jaki występuje w wierszu.
- W następnej kolejności dziecko może spróbować wymyślić inne słowo rymujące się z przeczytanym i w ten sposób stworzyć swój wiersz.
- Osoba prowadząca dzieli wiersz na kilka części, dostosowując ten podział do możliwości ucznia. Następnie czyta dziecku jeden fragment dwa lub trzy razy (znowu mając na względzie stopień nasilenia dysfunkcji dziecka) i daje kartę pracy – tekst z lukami, którą uczeń uzupełnia o brakujące wyrazy. Wtedy terapeuta czyta kolejną część i tak aż do ostatniej.
- Na koniec dziecko odczytuje wiersz ze swojej karty pracy i nanosi ewentualne poprawki.

1) Tydzień (karty pracy: B 4.2, strony 35–36)

Podobnie jak w poprzednim zadaniu, ćwiczenia są związane z tekstem, tym razem z wierszem „Tydzień” Jana Brzechwy. Terapeuta odczytuje treść i przystępuje do zadań.

- Dziecko dostaje czystą kartkę i ołówek, a jego zadaniem jest narysować kreskę za każdym razem, kiedy usłyszy nazwę dnia tygodnia. Terapeuta ponownie czyta tekst, a uczeń wysłuchuje i stawia kreski. Należy pamiętać, żeby sprawdzić zadanie i poprawić w razie potrzeby.
- Gdy wiersz jest już kilkakrotnie przeczytany i dziecko jest z nim osłuchane, osoba prowadząca czyta jeden wers i kolejny, bez ostatniego wyrazu. Uczeń próbuje przypomnieć sobie lub odgadnąć rym, jaki występuje w wierszu.
- W następnej kolejności dziecko może spróbować wymyślić inne słowo rymujące się z przeczytanym i w ten sposób stworzyć swój wiersz.
- Osoba prowadząca dzieli wiersz na kilka części, dostosowując ten podział do możliwości ucznia. Następnie czyta dziecku jeden fragment dwa lub trzy razy (znowu mając na względzie stopień nasilenia dysfunkcji dziecka) i daje kartę pracy – tekst z lukami, którą uczeń uzupełnia o brakujące wyrazy. Wtedy terapeuta czyta kolejną część i tak aż do ostatniej.

- Na koniec dziecko odczytuje wiersz ze swojej karty pracy i nanosi ewentualne poprawki.

1 „Jaki to język? ■

Terapeuta mówi wyraz, a uczeń stara się wypowiedzieć go wspak i utworzyć w ten sposób pseudosłowo. Po zapoznaniu się przez dziecko z ćwiczeniem, w ramach urozmaicenia, może nastąpić zamiana ról. Osoba prowadząca prosi ucznia, żeby wymyśliło jakieś słowo, które tym razem terapeuta wypowiada od tyłu. W tej wersji, żeby dziecko również ćwiczyło, można specjalnie mylić się, sprawdzając w ten sposób, czy uczeń kontroluje to, co dorosły mówi.

Przykładowe wyrazy: rak, ul, lis, bar, lód, bok, dar, okno, owad, kula, brat, klej, krab, burak, kino, morela, koza, ryba, wyspa, torba, stopa, struna, wózek, kluska, basen, ronek, kołdra.

1 „Kim jestem? ■

W tym ćwiczeniu osoba prowadząca wypowiada pseudosłowa, które czytane wspak utworzą istniejące wyrazy. Zadaniem ucznia jest wysłuchać pseudosłowo i powiedzieć, co wyjdzie, gdy przeczyta je od tyłu. Zadanie można urozmaicić według wskazówek z poprzedniego ćwiczenia. Dziecko dla ułatwienia może najpierw napisać jakiś wyraz, dopiero później odczytać go wspak jako zagadkę dla dorosłego.

- aso, kol, mod, nes, myr, das, kor, kam, res, kah
- abaż, wats, awak, aruk, amad, adub, awal, akę, merk, otal
- elbem, amarb, kabor, kazil, apłam, atsil, letof, ecowo, lytom, kesal
- ajckel, aktsok, akzulb, nawłaż, ansoiw, ytaiwk, noklab, aktrak, agelok, tawark

Wyrazy składające się z więcej niż sześciu liter są wysokim stopniem trudności i można je potraktować wybiórczo dla dzieci, które są chętne podejmować wyzwania i szybko nie zrażają się porażkami. Należy je powiedzieć kilkakrotnie, tak, aby jak najbardziej zwiększyć prawdopodobieństwo sukcesu ucznia.

- Iklapaz, rotakol, ketawak, leftrop, aknasip, rodimop, ejcakaw, muitsok, aknakaks, akwódol, aktypok, akwórob, roifalak, akwótots, ajckelok

1 „Targowisko” I–VI (karty pracy: B 4.2, strony 37–42) 

Do tego zadania będą potrzebne dla uczniów kartoniki z głoskami, a dla osoby prowadzącej kartoniki z rysunkami z kart pracy „Targowisko”. Należy wyciąć rysunki oraz głoski z kart pracy i ułożyć na stoliku, który jest stoiskiem na targu. Terapeuta zamienia się w sprzedawcę, a dzieci w kupujących. Uczniowie kupują, oddając głoskę za obrazek rozpoczynający się od tej litery, np. dziecko kupuje obrazek przedstawiający kota, płacąc za niego kartonikiem z głoską „k”. Jeśli dziecko się pomyli, „towar” nie może być sprzedany, trzeba próbować kolejny raz.

W wersji łatwiejszej można użyć tylko jednej pary głosek – np. tylko „k” – „g”, w trudniejszej – kilku lub wszystkich.

1 „Miękkie głoski” I–II (karty pracy: B 4.2, strony 43–44) 

To ćwiczenie można wykorzystać do zabawy w sklep, dołączając do poprzednich zestawów zmiękczenia, lub przeprowadzić niezależnie od powyższego zadania. Osoba prowadząca daje wówczas uczniowi zestaw głosek oraz kładzie przed nim obrazki z kart pracy. Dziecko najpierw wypowiada głoski, a następnie odkłada kartonik i pod nim dobiera wszystkie rysunki, w których usłyszy daną głoskę (na początku, w środku lub na końcu wyrazu). Należy zwrócić uwagę na słowa, która zawierają dwie głoski miękkie, np.: liść, kość. Uczeń może te obrazki położyć np. pomiędzy kartonikami z głoskami.

Po zakończonym zadaniu dobrze jest utrwalić ćwiczone głoski. W tym celu dzieci przyklejają do zeszytów obrazki z głoskami, zapisują je, wyróżniając kolorem zmiękczenia, i układają zdania z wybranymi wyrazami. W trudniejszej wersji można polecić uczniom zapamiętać pisownię i poprosić o napisanie ich z pamięci.

1 „Baw się wyrazami” (karta pracy: B 4.2, strona 45) 

Osoba prowadząca ma przed sobą kartę pracy, a uczeń zeszyt i ołówek lub długopis. Terapeuta wypowiada wyrazy, które ma napisane na karcie pracy (tempo czytania dostosowując do możliwości dziecka), a uczeń zapisuje samogłoskę (lub kilka) występującą w słowie, pozostałe głoski zaznaczając poziomymi kreskami. Np. słowo: „rak” powinno wyglądać następująco: -a-.

Po poprawnym zrobieniu tego zadania terapeuta jeszcze raz odczytuje wyrazy (dziecko w tym czasie nic nie pisze, jedynie słucha i stara się zapamiętywać), a następnie uczeń wpisuje pozostałe głoski, odróżniając je od samogłosek np. innym kolorem. Je-

śli nie uda mu się zapamiętać, terapeuta wraca do trudnych słów tyle razy, żeby uczeń odniósł sukces. Na koniec ćwiczenia dziecko układa zdania z wyrazami, z którymi miało największy kłopot. Z kolei dzieciom, dla których zadanie jest za trudne, można dać kartę pracy, żeby mogły porównać swoje zapisy z wyrazami, o które chodziło.

1 „Ciągi wyrazów” I–III (karty pracy: B 4.2, strony 46–48)

Osoba prowadząca daje dziecku kartę pracy z ciągami wyrazów, w których ostatnia litera wyrazu jest jednocześnie pierwszą kolejnego. Zostały przygotowane różne wielkości czcionki kart pracy, żeby terapeuta mógł różnicować zadanie ze względu na możliwości ucznia lub jednemu dziecku zwiększać stopień trudności, dając np.: pierwszy ciąg napisany dużą czcionką, drugi mniejszą, kolejny jeszcze mniejszą. Dodatkowo pierwsze trzy ciągi nie mają żadnych trudności ortograficznych, kolejne zawierają: ó, u, rz, ż, h, ch oraz zmiękczenia, co zwiększa trudność zadania. Kiedy uczeń ma odpowiednią dla siebie kartę pracy, wykonuje po kolei polecenia:

- Zaznacz półkolem poszczególne wyrazy, czytając je na głos.
- Czytaj co drugi wyraz.
- Jaki wyraz jest po słowie ...
- Jaki wyraz jest przed słowem ...

Wyrazy w ciągach:

1. Sos, sok, kot, tama, antek, kran, nos, smok, kask, kura
2. Most, tablica, akwarium, mleko, okno, obraz, zebra
3. Kolec, cytryna, agrest, telefon, nora, ananas, skarb
4. Góral, lód, długopis, surówka, amulet, tunel, lodówka
5. Żaba, abażur, ryż, żart, trzask, krzak, korzeń
6. Sztandar, reszka, apaszka, apacz, czar, rycz, czosnek, kaczka
7. Hamak, krach, chodnik, krochmal, loch, chłop, proch, chomik, kuchnia
8. Ziarno, osiłek, kociątko, osioł, łasica, anioł, łoś, śruba, anita



Ukryte obrazki (ćwiczenie: B 4.1, strona 11)

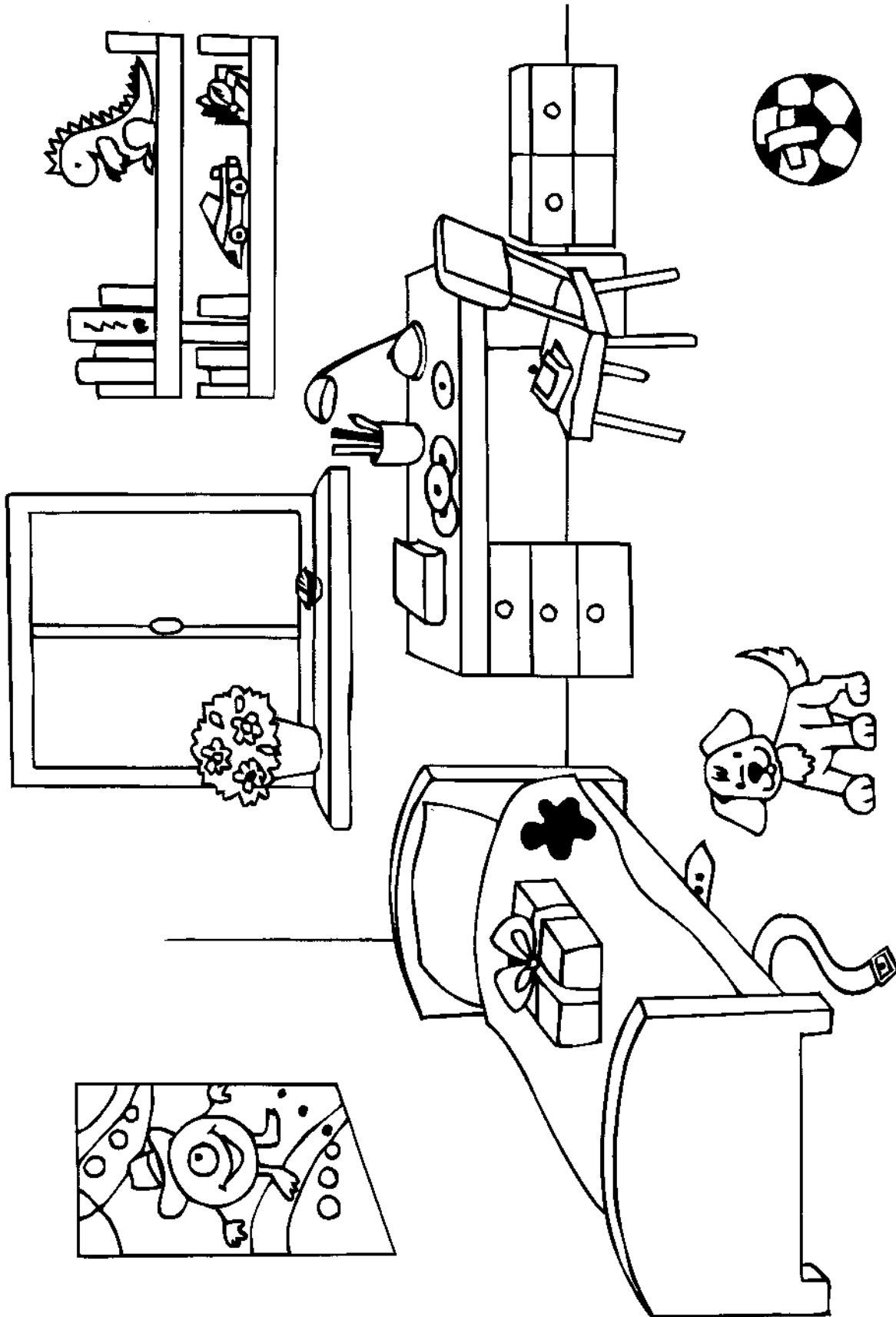

06U0510





Złóż słowa (ćwiczenie: B 4.1, strona 12)



Co musisz dodać, żeby powstały takie wyrazy?

kom..... (komputer)

kra.....ki (krasnoludki)

.....zek (obrazek)

sto..... (stonoga)

kró.....wna (królewna)

.....tu..... (kwiatuszek)

.....su..... (rysunek)

.....szek (ptaszek)

ser..... (serwetka)

.....pu..... (papuga)



Uzupełnij tekst I (ćwiczenie: B 4.1, strona 12)

Tekst I

Był nowy rok szkolny. Dzieci przyszły do szkoły wypoczęte, wesole i stęsknione za szkolny Ciesi stęsknieni swoimi kolegą i koleżankami. Wszyscy opowiadali o wakacjach, o swoich kolegami opowiedzieli przygodach i podróżach. Jedni spędzili wolny czas w mieście, inni w górach lub nad przygodach Jedyni mieście morzem. Niektórzy pływali łódką, latali samolotem czy przemierzali drogę Którzy łódką samolotem samochodem. Janek i Basia przynieśli zdjęcia z pięknymi pejzazami i widokami. Dla Bazia zajęcia wszystkich to było niepowtarzalne lato. był lato.

06U0510





Uzupełnij tekst II (ćwiczenie: B 4.1, strona 12)

Tekst II

Staś był jasnowłosym, niskim chłopcem. Miał chudą sylwetkę i małe stopy. Za to był Stasiek niskim. Miała zstopy bardziej odważny i bohater. Darzył szacunkiem swoich kolegów, ale też rodziców i bardzo bohaterski także innych dorosłych. Zawsze bronił młodsze dzieci, pomagał słabszym i starał się pronił dzieci sprawiedliwie oceniać różne sytuacje. Wszyscy lubili i i cenili Stasia, każdy chciał ocenić lubili się z nim przyjaźnić i brać z niego przykład. To był bardzo mądry i rozsądny chłopiec. braci Do mądry

0600510



Jaka to samogłoska (ćwiczenie: B 4.1, strona 2)

1 Wytnij obrazki i samogłoski. Połóż obrazek obok samogłoski, od której rozpoczyna się słowo.

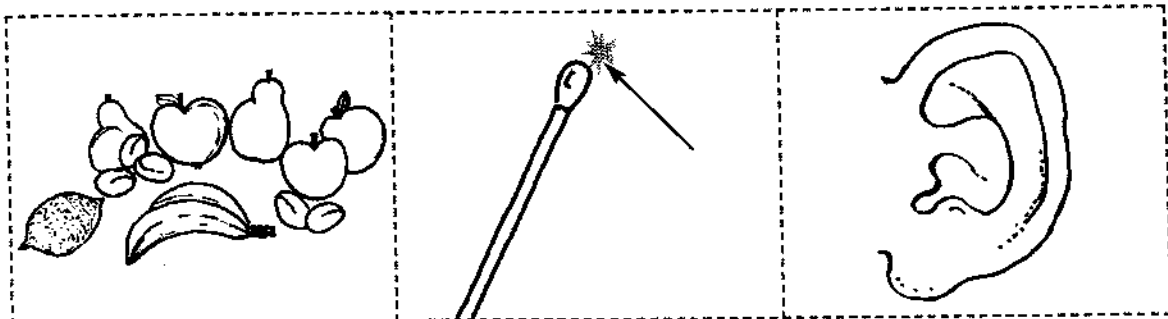
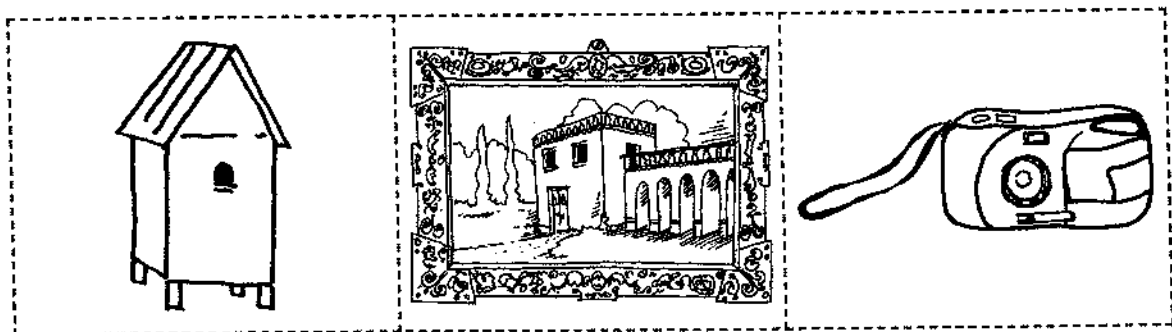
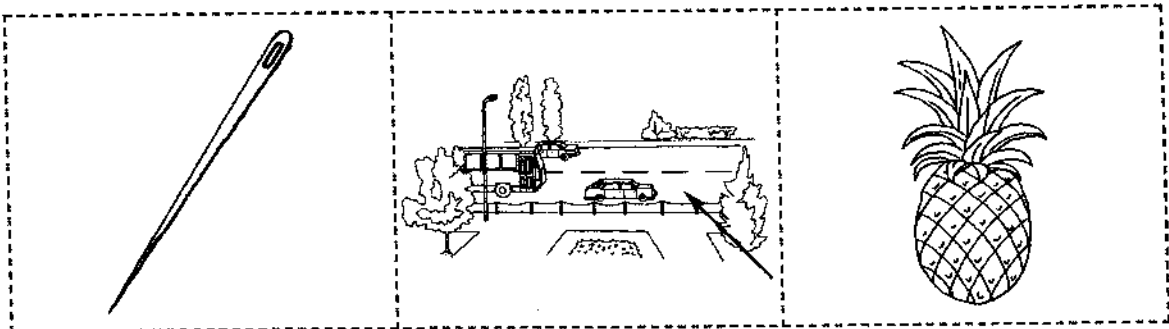
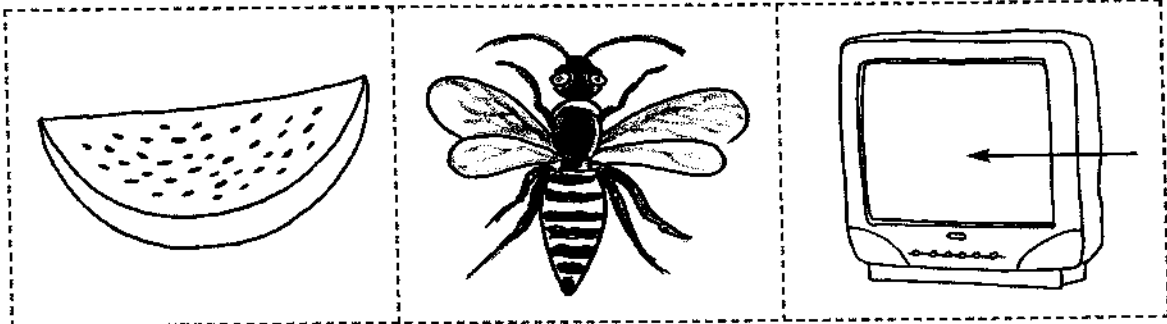

a e o u i

WP112008



Gdzie jest moja głoska (ćwiczenie: B 4.1, strona 2)

1 Nazwij obrazki. Jakie głoski słyszysz na początku wyrazów?



2 Nazwij obrazki. Jakie głoski słyszysz w środku wyrazów?

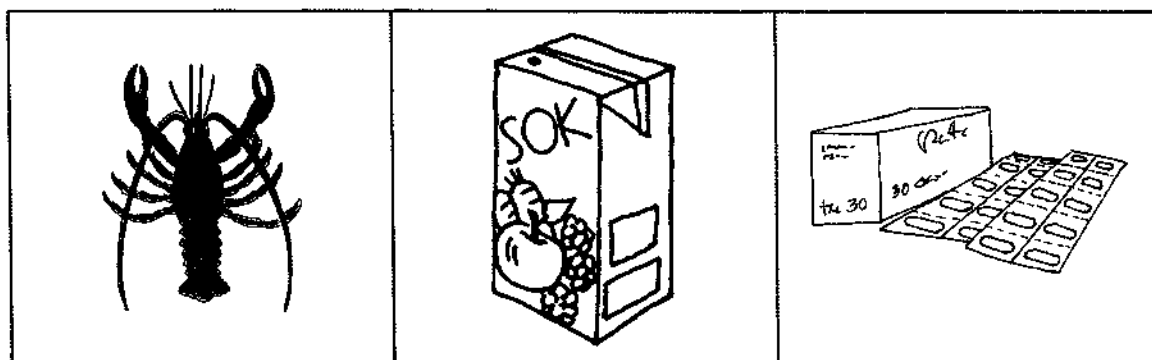

3 Nazwij obrazki. Jakie głoski słyszysz na końcu wyrazów?

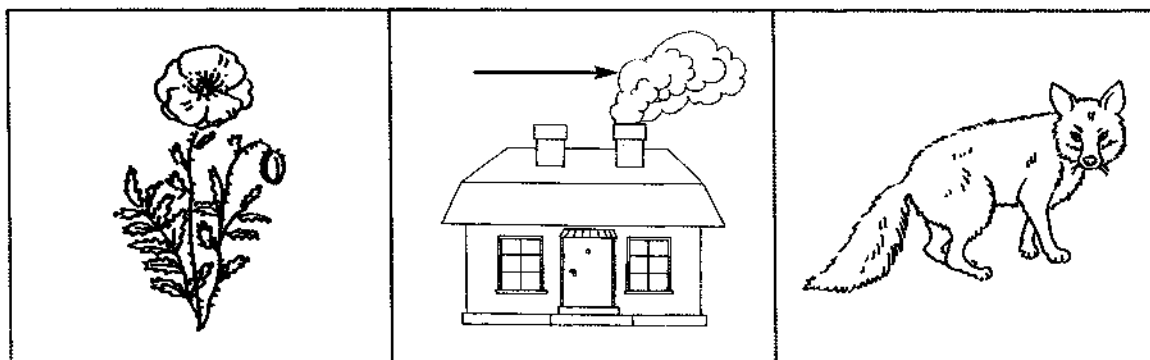

WP112008



Dobierz obrazki (ćwiczenie: B 4.1, strona 3)

1 Wytnij obrazki, a następnie dobierz po dwa w taki sposób, aby w każdej parze były takie, których nazwy rymują się ze sobą.

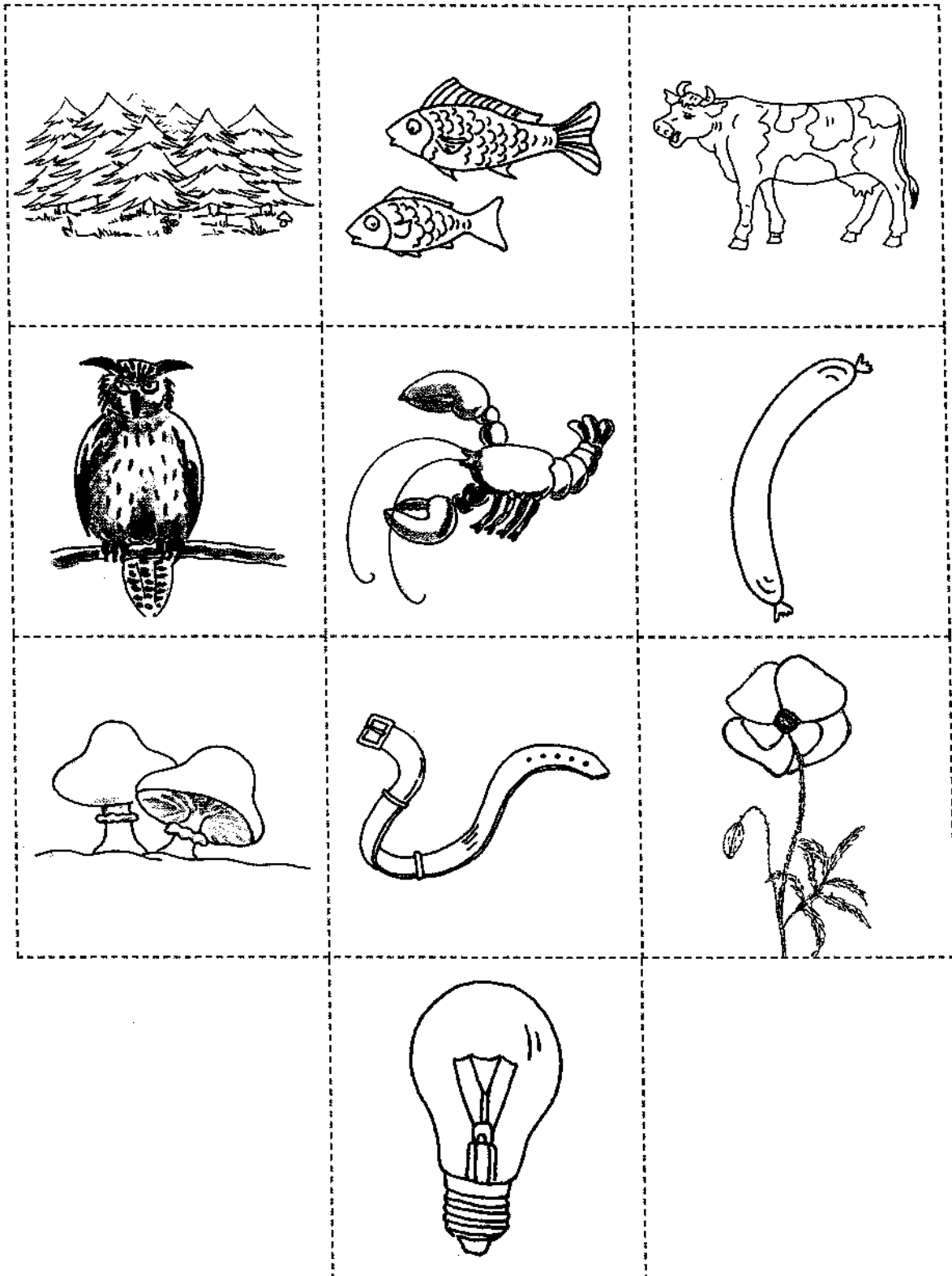

WP112008



Dobierz obrazek (ćwiczenie: B 4.1, strona 3)

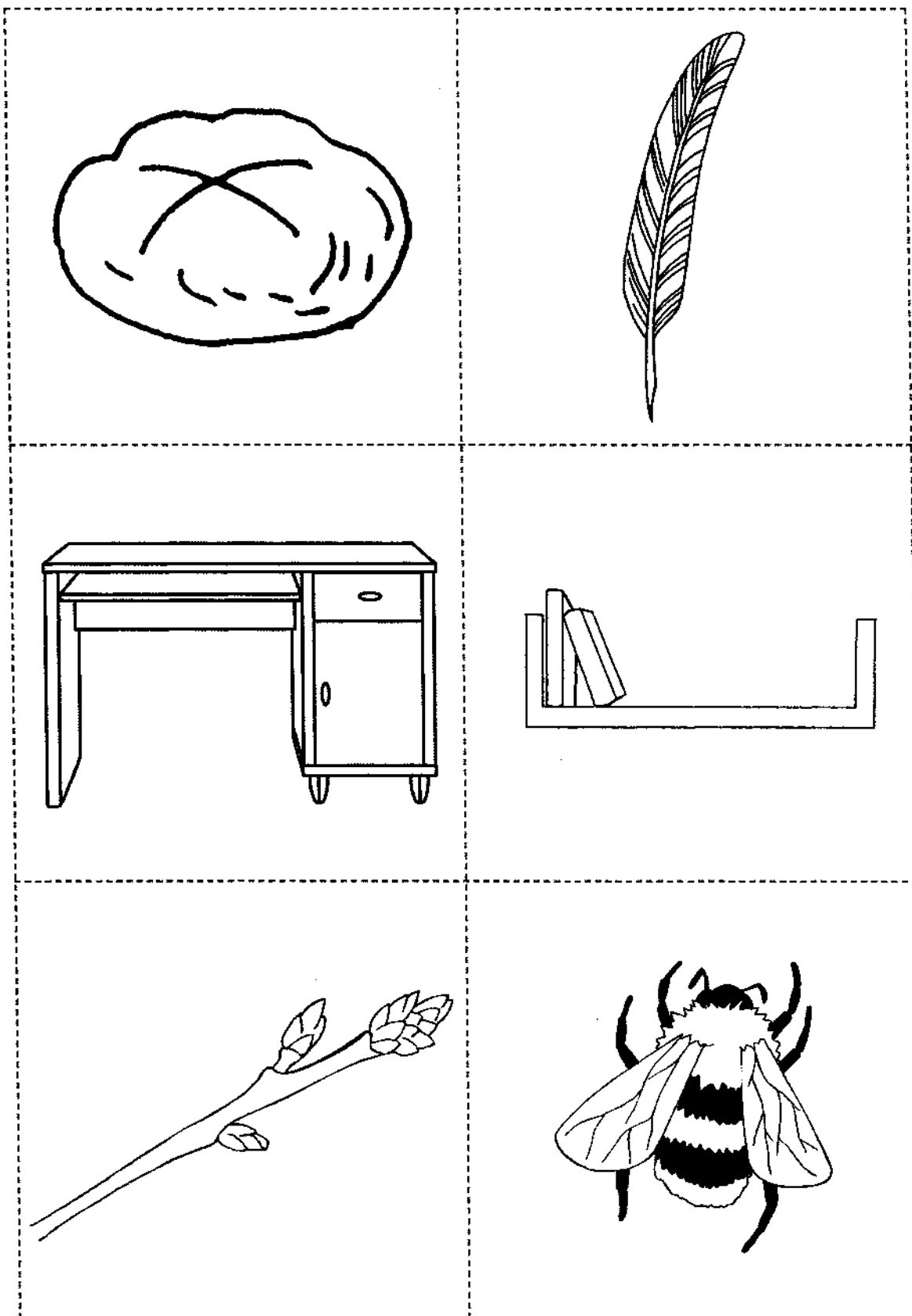

WP/12008



Rysunki (ćwiczenie: B 4.1, strona 3)



Otocz pętlą w kolorze czerwonym wszystkie obrazki, których nazwy rozpoczynają się głoską [b], a w kolorze zielonym te nazwy, które rozpoczynają się głoską [p].

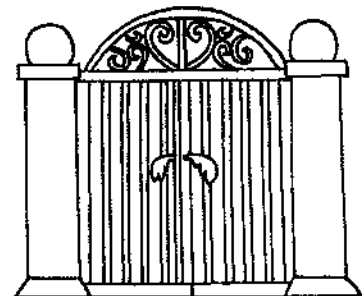
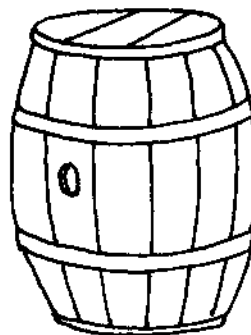
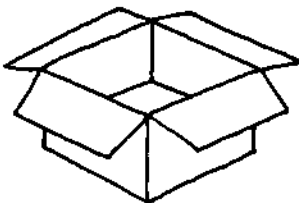
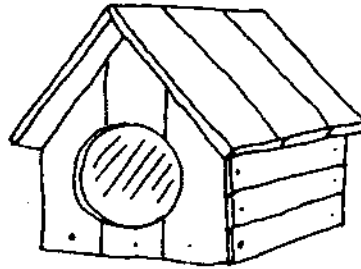
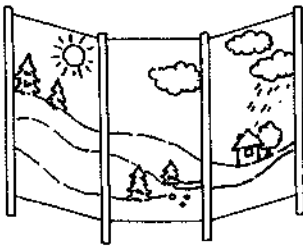
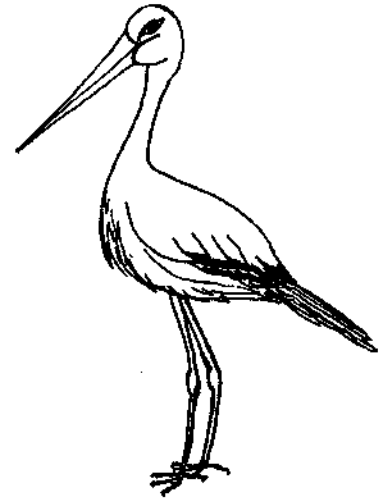

WP112008

B 4.2



Na jaką głoskę kończy się wyraz (ćwiczenie: B 4.1, strona 4)

1 Połącz po dwa obrazki w taki sposób, aby w każdej parze były takie, których nazwy kończą się tą samą głoską.



WP112008



Co słyszysz w wyrazie (ćwiczenie: B 4.1, strona 4)



Pokoloruj zieloną kredką wszystkie obrazki, których nazwy kończą się głoseką [s], a niebieską te, których nazwy kończą się głoseką [sz].

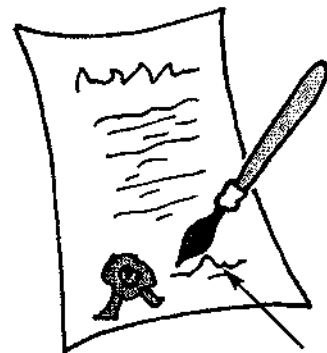
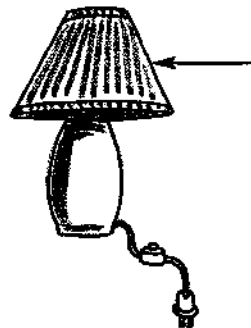
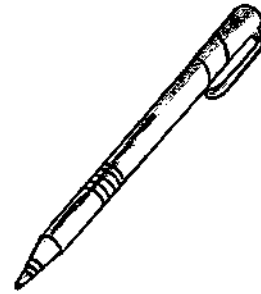
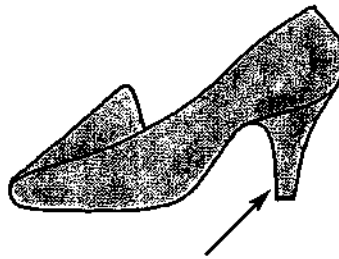

WP112008



Segregowanie obrazków [t – d] (ćwiczenie: B 4.1, strona 5)

1 Wytnij obrazki, a następnie posegreguj je tak, aby po jednej stronie znalazły się obrazki, których nazwy rozpoczynają się głoską [t], a po drugiej stronie – głoską [d].

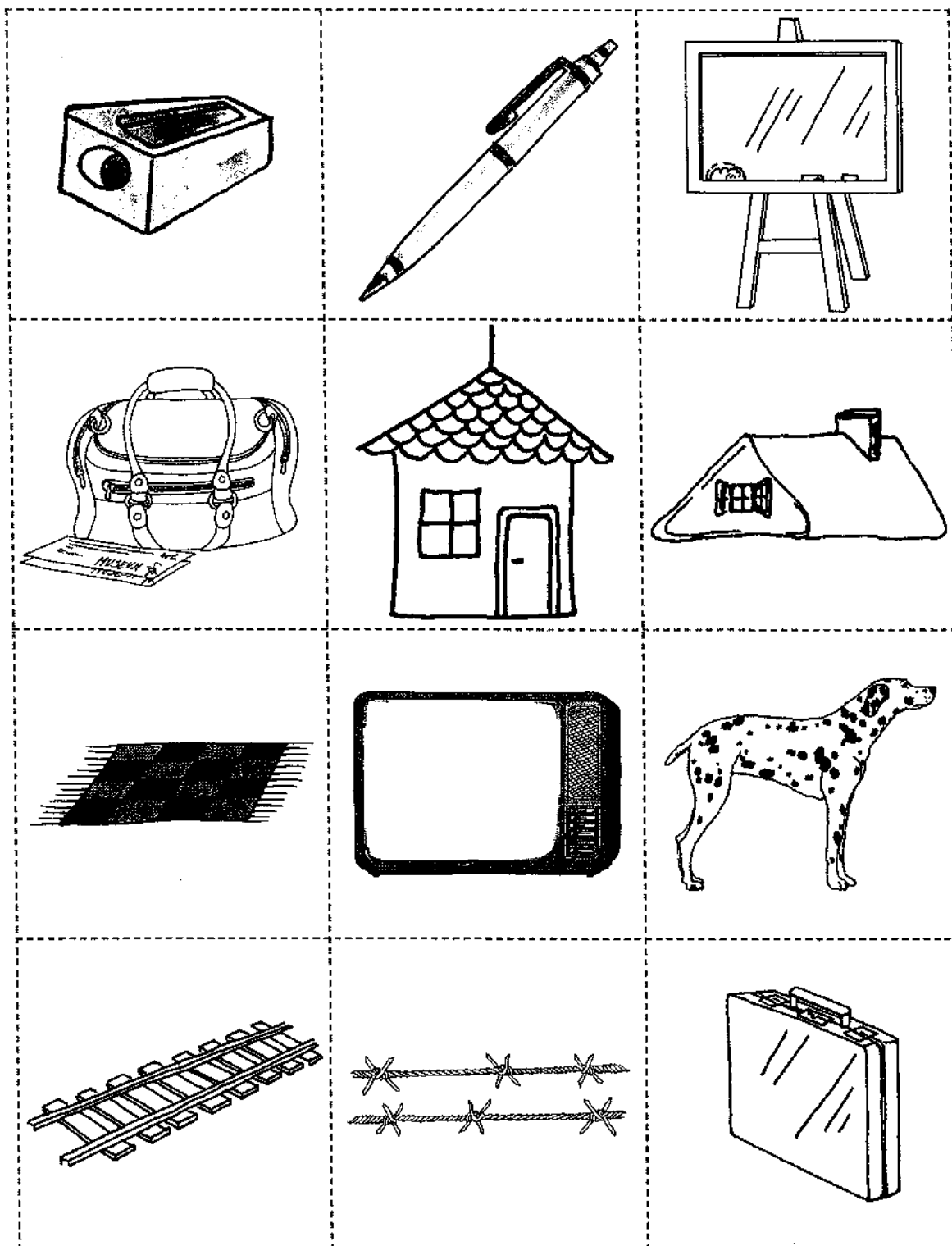

WP/1 12008



Segregowanie obrazków [sz – cz] (ćwiczenie: B 4.1, strona 6)

1 Wytnij obrazki, a następnie posegreguj je tak, aby po jednej stronie znalazły się obrazki, których nazwy rozpoczynają się głosek [sz], a po drugiej stronie – głosek [cz].

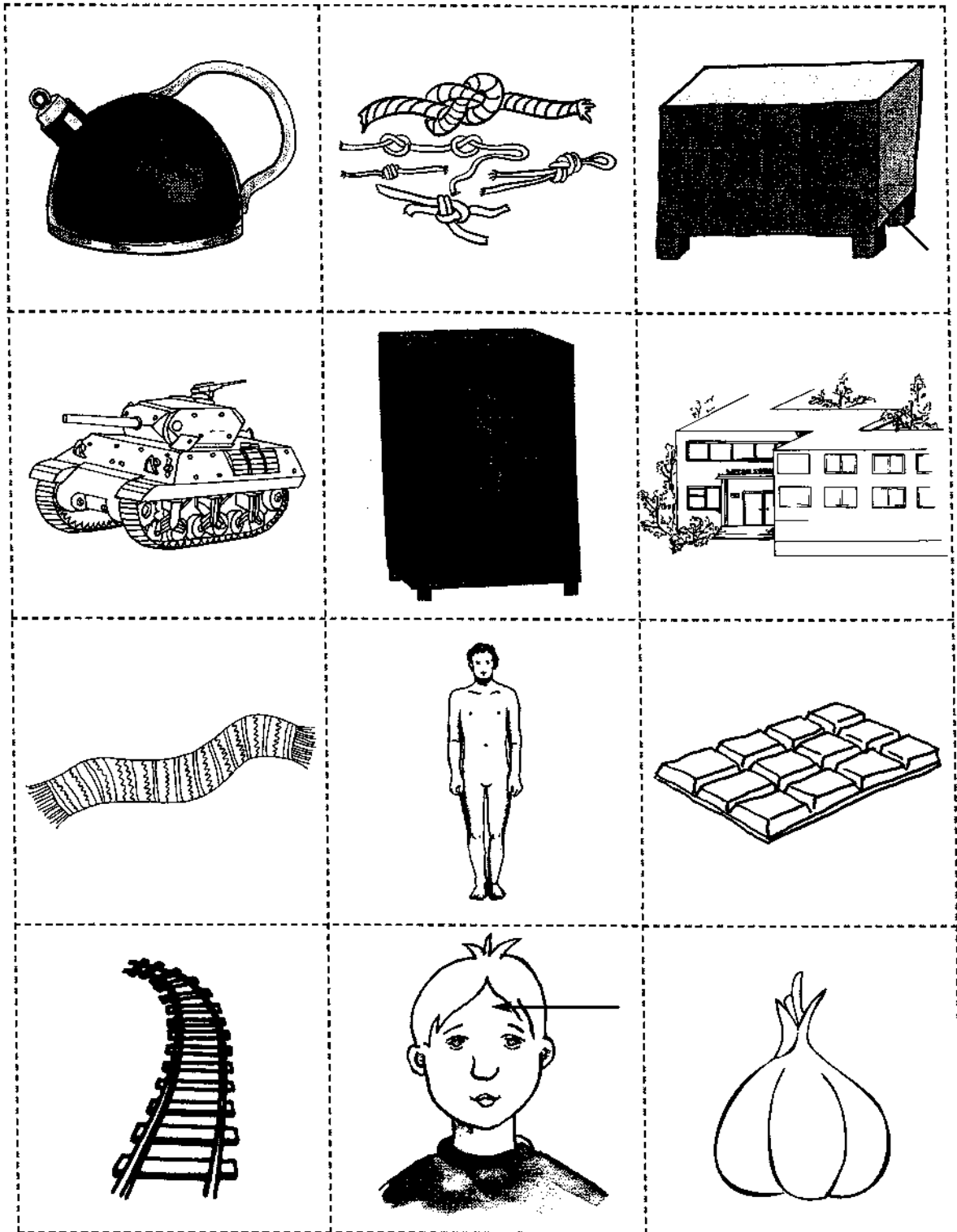

01U0209



Segregowanie obrazków [k – g] (ćwiczenie: B 4.1, strona 6)

1 Wytnij obrazki, a następnie posegreguj je tak, aby po jednej stronie znalazły się obrazki, których nazwy rozpoczynają się głoską [g], a po drugiej stronie – głoską [k].

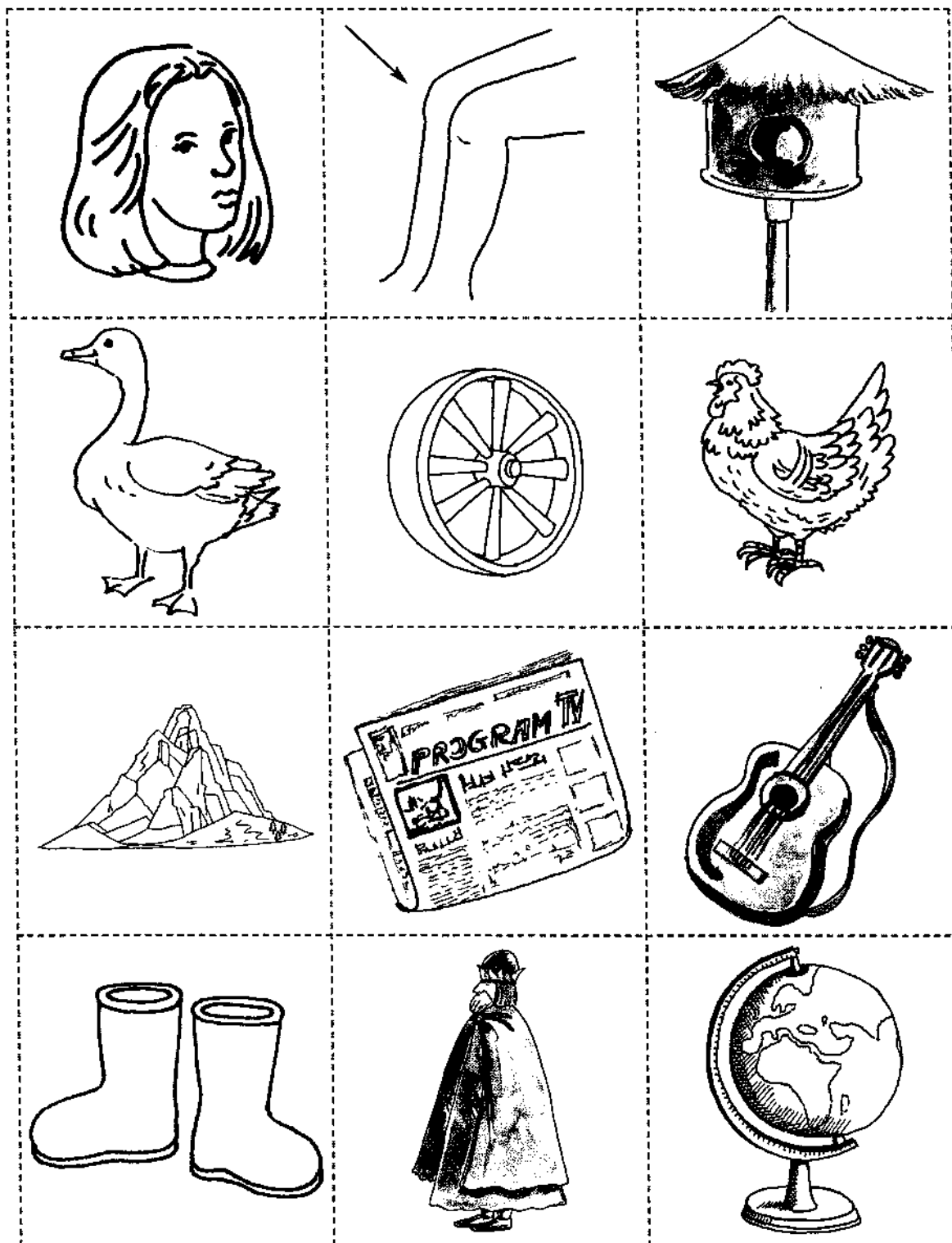

0110209



Nowe wyrazy (ćwiczenie: B 4.1, strona 8)



Utwórz nowe słowa, zamieniając w wyrazach głoski w następujący sposób:
[p] na [b], [k] na [g], [t] na [d].

MŁOTY

LADA

TATA

MOTEL

BUTA

GRUPA

KAPA

TAMA

BIAŁY

GOŃ

0310909





Uporządkuj sylaby (ćwiczenie: B 4.1, strona 8)

1 Uporządkuj sylaby alfabetycznie.

BLE DLA KRA STA ONA LEK NAD PRO WRA KOS LIN MĘK RES ALI BUR

RZE SZA BRA MRU CZE NUR SYR RZY KOS PAN TOR SZE POR GAM CIS

SIT KLA DOS TŁO WRE FIN TUM OLI GRA SKO DYS KAR JAD SZU ULI ELE



Czym się różnią wyrazy (ćwiczenie: B 4.1, strona 8)



Jakimi sylabami różnią się te słowa? Zaznacz je kolorem.

kanapka – kanarka

doniczka – doliczka

Kraków – Maków

koty – kozy

stary – gary

telefon – telegram

grochówka – dachówka

doniczka – solniczka



Jakimi głoskami różnią się te słowa? Zaznacz je kolorem.

kubek – kubet

kotek – totok

krosta – prosta

sowa – sofa

synek – rynek

kratka – klatka

wali – fali

barka – bajka



Pomyśl i powiedz (ćwiczenie: B 4.1, strona 9)



Przeczytaj wyrazy i spróbuj znaleźć trzeci, rozpoczynający się tą samą głoską i pasujący tematycznie do pozostałych.

szklarz – szklany –

żaba – żółw –

lekarz – lekarka –

kaktus – krokus –

szafka – szuflada –

kurczak – kura –

stolik – stołek –

Kasia – Karolina –

kapusta – kanapka –

deska – drewno –



Pomyśl i powiedz II (ćwiczenie: B 4.1, strona 9)



Przeczytaj wyrazy i spróbuj znaleźć trzeci, rozpoczynający się tą samą głoską i pasujący tematycznie do pozostałych.

sukienka – spodnie –

biały – bordowy –

lama – lampart –

rododendron – różanecznik –

Malwina – Monika –

agrest – awokado –

kabanos – kaszanka –

Ryszard – Robert –

bakłażan – brokuły –





królestwo – król –

B 4.2

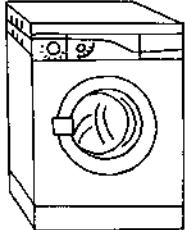

Dorysuj obrazki (ćwiczenie: B 4.1, strona 9)

1 Dorysuj obrazki, których nazwy rozpoczynają się tą samą głoską, co przedstawiony obok przedmiot.

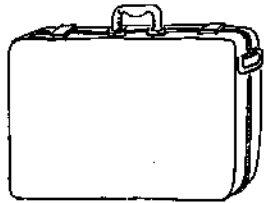
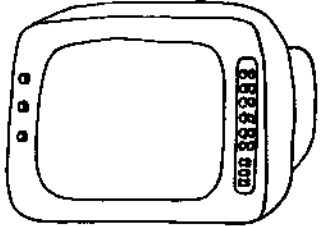
03100903



Magiczne kwadraty (ćwiczenie: B 4.1, strona 13)

08U1210

	1	2	3	4	5	6	7	8	9	10	
A											
B											
C											
D											
E											
F											
G											
H											
I											
J											

Pokoloruj pola:

C6, F9, B1, G4, A6, B9, F2, C4, F7, H5, B8, A4, B2, F8,
E4, F1, D5, B3, E6, B7, F3, G6

Następnie dokończ rysunek według własnego pomysłu.

	1	2	3	4	5	6	7	8	9	10	
A											
B											
C											
D											
E											
F											
G											
H											
I											
J											

Pokoloruj pola:







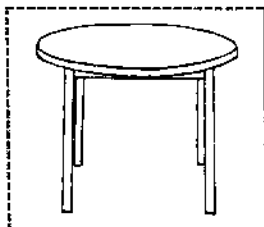
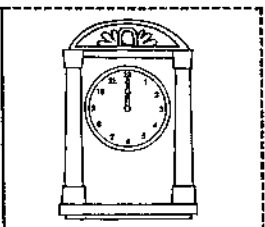
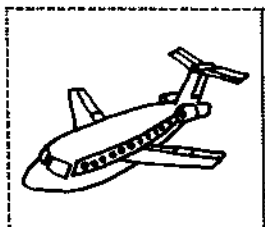
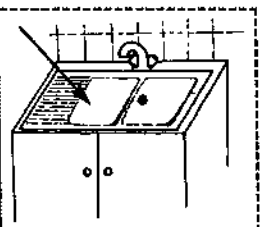
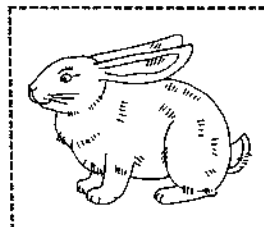
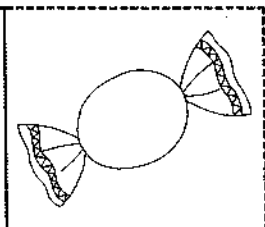
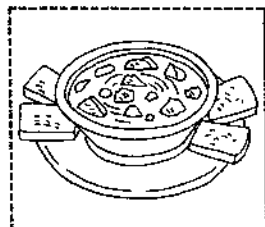
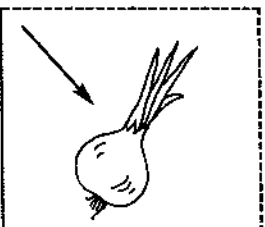
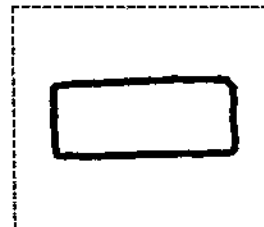
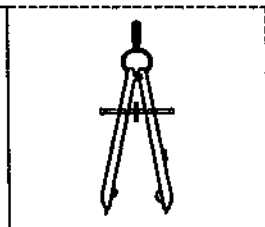
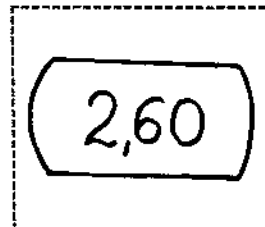

E1, D4, F5, I5, E10, D7, I6, F2, H4, G8, H7, F9, G3

Następnie dokończ rysunek według własnego pomysłu.

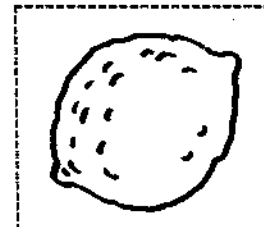
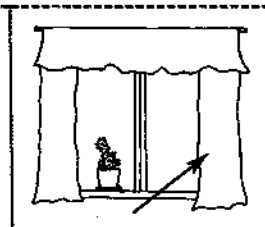

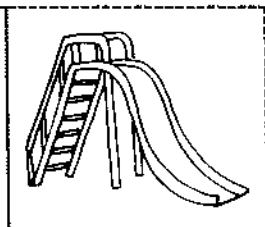
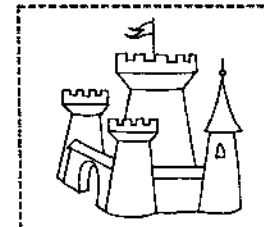
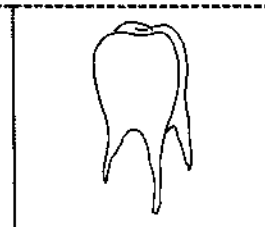

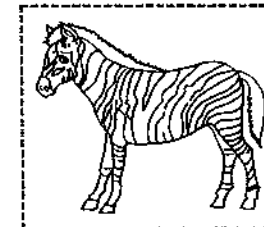
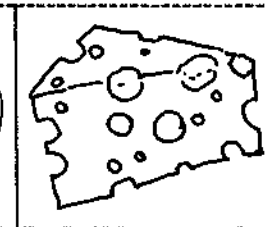
Domino wyrazowe I (ćwiczenie: B 4.1, strona 13)

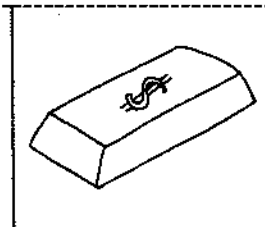
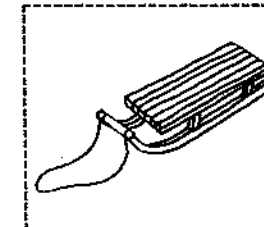
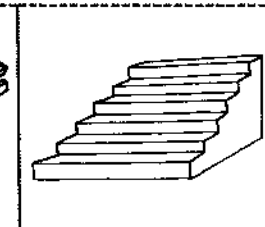
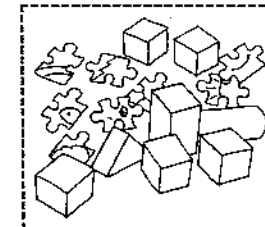
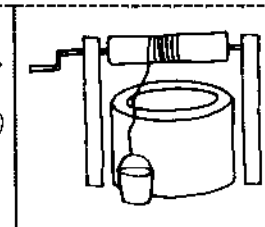
08U1210



Domino wyrazowe II (ćwiczenie: B 4.1, strona 13)

			4
			6

08U1210





Zgaduj zgadula (ćwiczenie: B 4.1, strona 14)

1. Który wyraz składa się z dwóch sylab?
a. las b. Adam c. kot
2. Który wyraz składa się z trzech sylab?
a. młotek b. kotek c. kolory
3. Który wyraz składa się z czterech sylab?
a. pantofelek b. królewicz c. stolica
4. Które słowo nie zawiera głoski [e]?
a. krem b. ster c. klon
5. Które słowo nie zawiera głoski [m]?
a. komar b. konar c. kompas
6. Które słowo zawiera głoskę [a]?
a. model b. medal c. mebel
7. Które słowo zawiera głoskę [s]?
a. koza b. lizak c. kasa
8. Które słowo mówione normalnie i wspak brzmi tak samo?
a. mak b. kok c. las
9. Które słowo mówione normalnie i wspak brzmi tak samo?
a. sos b. bal c. bok
10. Które słowo powiedziane wspak ma sens?
a. rama b. dom c. tok



Czy mnie słyszysz? I (ćwiczenie: B 4.1, strona 14)

Jestem głoską [k]. Czy mnie tu słyszysz i ile razy?

- | | | |
|--------------|----------------|-------------------|
| 1. skok (2) | 2. obok (1) | 3. stółek (1) |
| 4. aktor (1) | 5. kołek (2) | 6. kurtka (2) |
| 7. zegar (0) | 8. karetka (2) | 9. kartofelki (2) |

Jestem głoską [e]. Czy mnie tu słyszysz i ile razy?

- | | | |
|--------------|-----------------|----------------|
| 1. mewa (1) | 2. energia (2) | 3. sekret (2) |
| 4. korek (1) | 5. sweter (2) | 6. krasnal (0) |
| 7. lew (1) | 8. deseczka (2) | 9. wtorek (1) |

Jestem głoską [d]. Czy mnie tu słyszysz i ile razy?

- | | | |
|----------------|------------------|----------------|
| 1. kołdra (1) | 2. Dorota (1) | 3. dioda (2) |
| 4. traktor (0) | 5. dudnienie (2) | 6. stodoła (1) |
| 7. odlot (1) | 8. dodawać (2) | 9. kot (0) |



Czy mnie słyszysz? II (ćwiczenie: B 4.1, strona 14)

Jestem głoską [k]. Czy mnie tu słyszysz i ile razy?

- | | | |
|---------------|----------------|-----------------|
| 1. akotki (2) | 2. krot (1) | 3. sokate (1) |
| 4. liskat (1) | 5. kokta (2) | 6. rukika (2) |
| 7. zabar (0) | 8. kokulka (3) | 9. stokatka (2) |

Jestem głoską [e]. Czy mnie tu słyszysz i ile razy?

- | | | |
|---------------|-----------------|----------------|
| 1. megawa (1) | 2. stenewa (2) | 3. retemba (2) |
| 4. lobek (1) | 5. kimeren (2) | 6. laskan (0) |
| 7. wutery (1) | 8. deresemy (3) | 9. kruner (1) |

Jestem głoską [d]. Czy mnie tu słyszysz i ile razy?

- | | | |
|----------------|----------------|----------------|
| 1. kodesa (1) | 2. rosdabo (1) | 3. daskuda (2) |
| 4. terpula (0) | 5. drogada (2) | 6. punida (1) |
| 7. odkeca (1) | 8. jadorda (2) | 9. pryn (0) |



Domino wyrazowe III (ćwiczenie: B 4.1, strona 15)

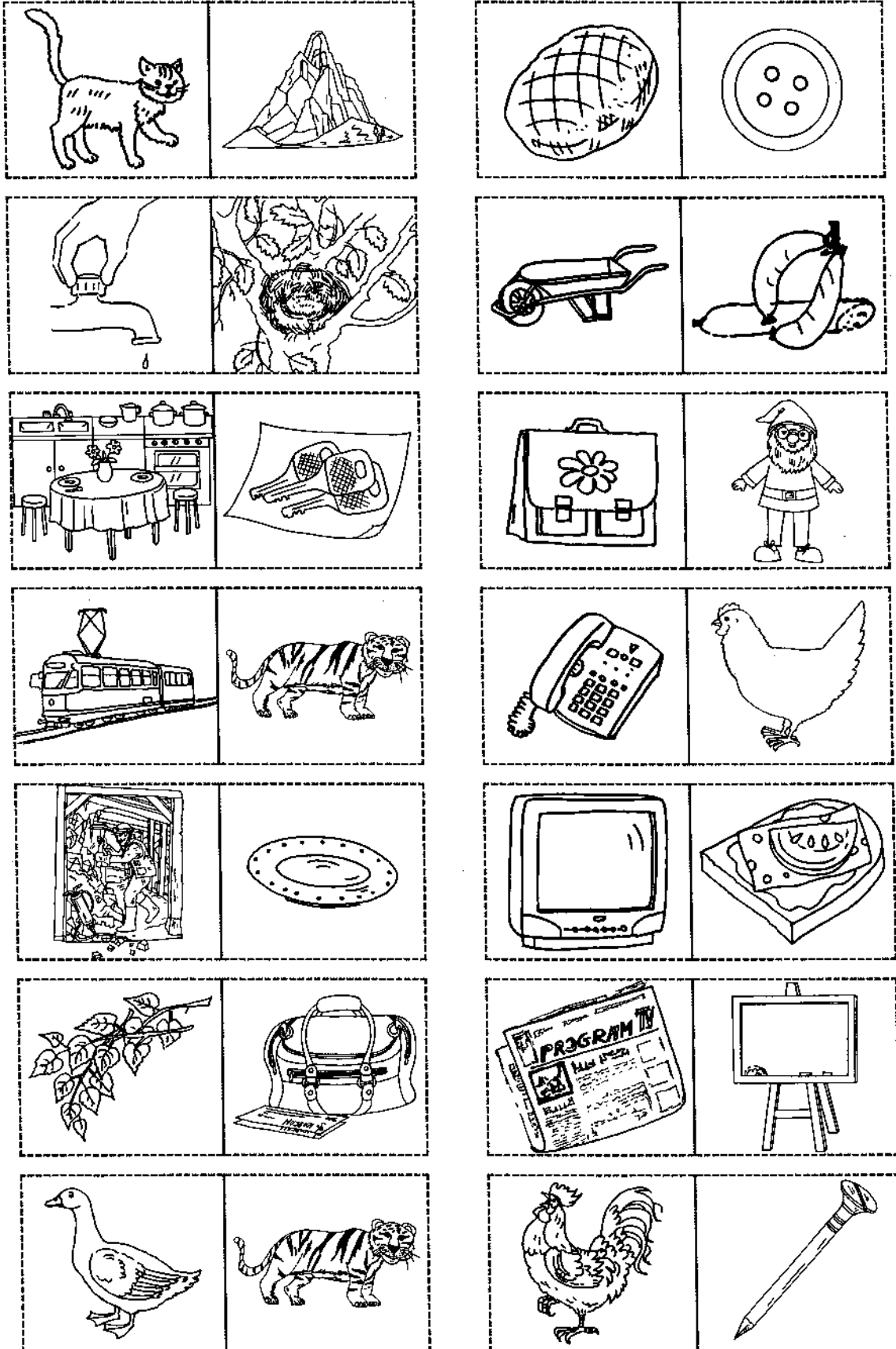

1010511



Domino wyrazowe IV (ćwiczenie: B 4.1, strona 15)

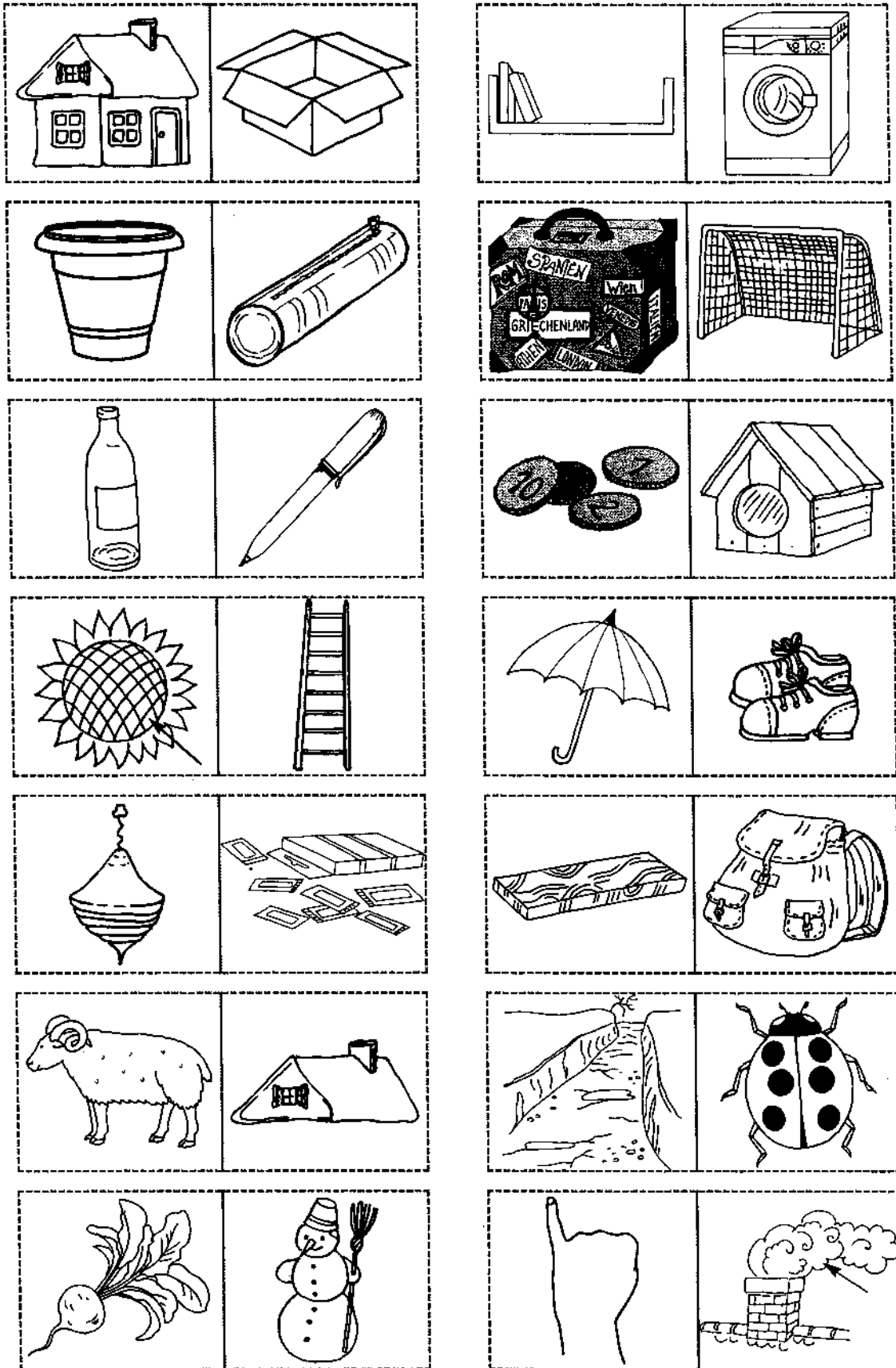

10U0511



Obrazki a dźwięki (ćwiczenie: B 4.1, strona 17)

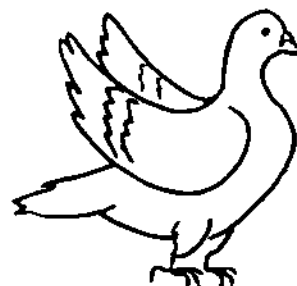
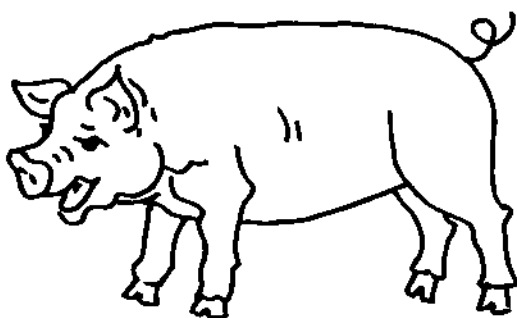
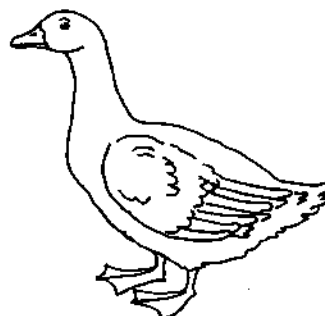
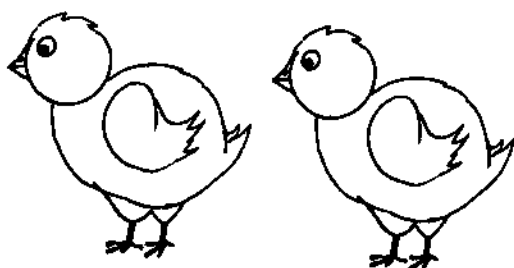
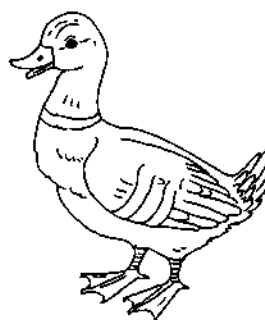
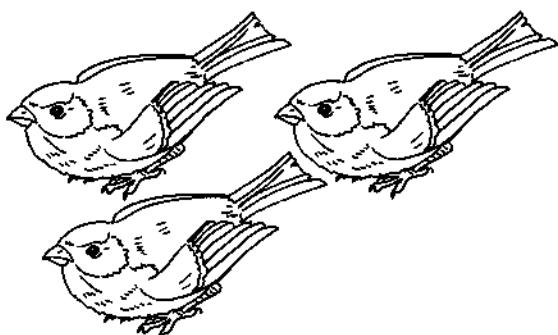
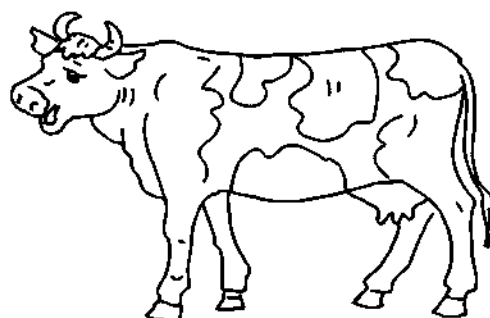
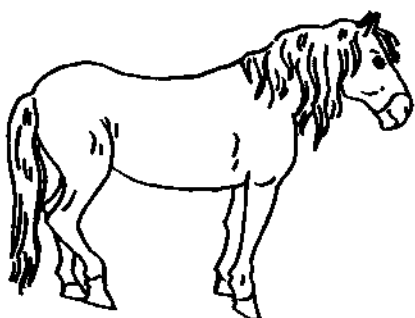
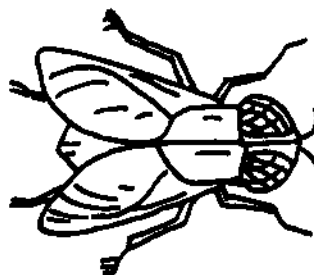
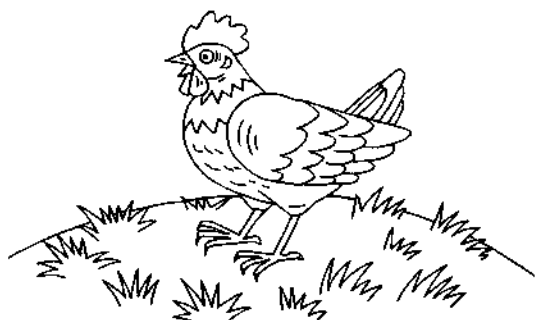

10U0511



Ukryte obrazki IV (ćwiczenie: B 4.1, strona 17)

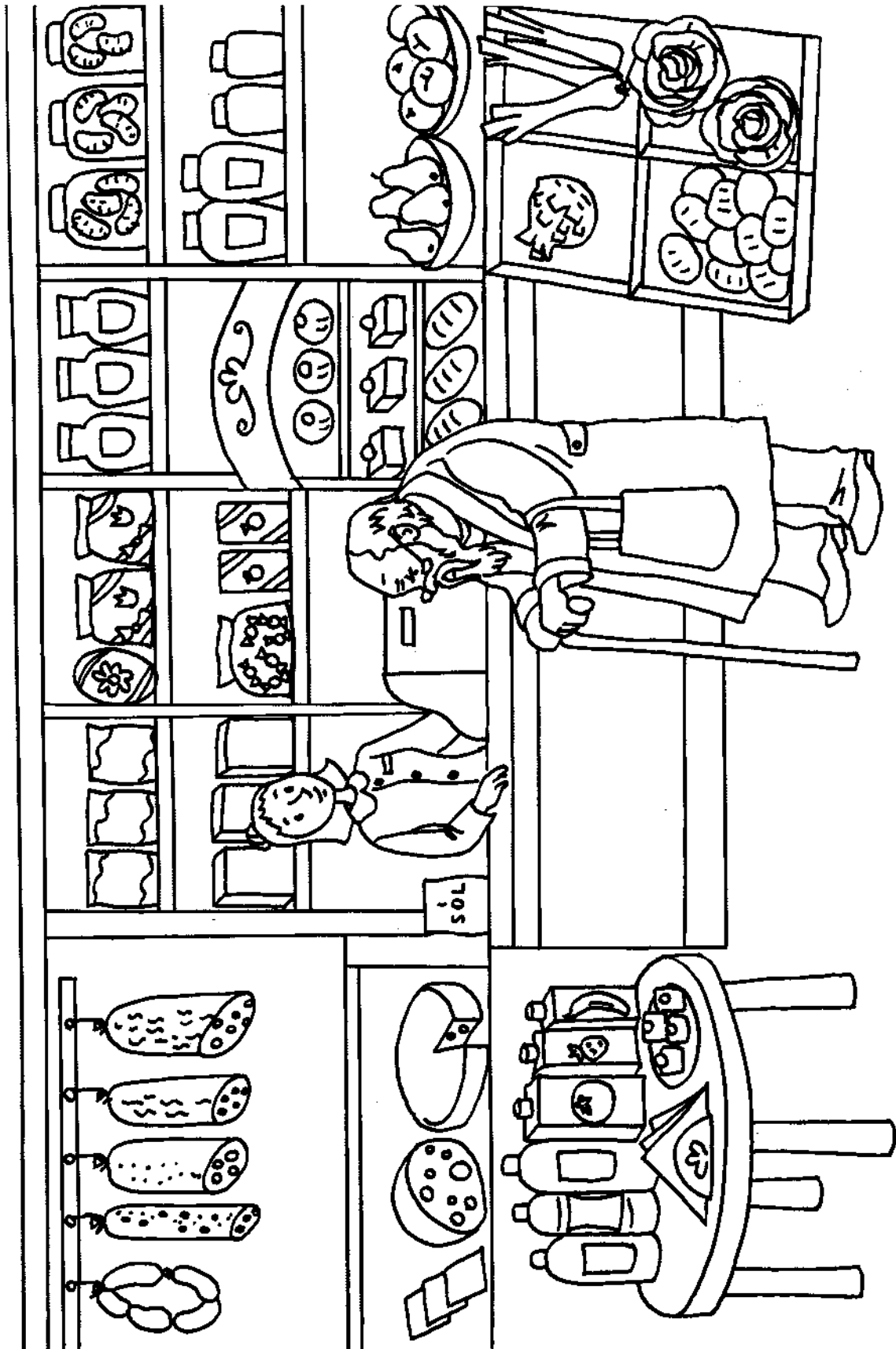

1201111



Siedmiomilowe buty (ćwiczenie: B 4.1, strona 19)

Pojechał Michał pod Częstochowę,
Tam kupił buty siedmiomilowe.
Co stąpnie nogą – siedem mil trzaśnie,
Bo takie buty Michał miał właśnie.
Szedł pełen dumy, szedł pełen buty
W siedmiomilowe buty obuty.
W piętnaście minut był już w Warszawie:
– tutaj – powiada – dłużej zabawię!
Żona spojrzała i zapłakała:
– Już nie dopędzę mego Michała!
Dzieci go ciągle tramwajem gonią,
a on już w Kutnie, a on już w Błoniu.
Wybrał się Michał z żoną do kina,
Lecz zawędrował do Radzimina.
Chciał starszą córkę odwiedzić w mieście,
Adres – wiadomo – Złota 30.
Poszedł piechotą, bo było blisko,
Trafił na Złotą, ale w Grodzisku.
Raz się umówił z teściem na rynku,
Zanim się spostrzegł, był w Ciechocinku.
Pobiegł z powrotem, myśląc że zdąży,
I wnet się znalazł na rynku w Łomży.
Chciał do Warszawy powrócić wreszcie.
Ale co chwila był w innym mieście:
W Kielcach, w Kaliszu, w Płocku, w Szczecinie
I w Skierniewicach, i w Koszalinie.
Nie mógł utrafić! Więc pod Opoczmem
Jęknął żałośnie: Tutaj odpocznę!
Usiadł i spojrzał ogromnie struty
Na swoje siedmiomilowe buty,
Zdjął je ze złością, do wody wrzucił
I na bosaka do domu wrócił.

Jan Brzechwa





Siedmiomilowe buty. Tekst z lukami (ćwiczenie: B 4.1, strona 19)

Pojechał Michał pod Częstochowę,
Tam kupił buty
Co stąpnie nogą – siedem mil trzaśnie,
Bo takie buty Michał miał
Szedł pełen dumy, szedł pełen buty
W siedmiomilowe buty obuty.
W piętnaście minut był już w:
– tutaj – powiada – dłużej zabawie!
Żona spojrzała i
– Już nie dopędzę mego Michała!
Dzieci go ciągle tramwajem gonią,
a on już w Kutnie, a on już w Błoniu.
Wybrał się Michał z żoną do kina,
Lecz zawędrował do
Chciał starszą córkę odwiedzić w mieście,
Adres – wiadomo – Złota 30.
Poszedł piechotą, bo było blisko,
Trafił na Złotą, ale w
Raz się umówił z teściem na rynku,
Zanim się spostrzegł był w
Pobiegł z powrotem, myśląc że zdąży,
I wnet się znalazł na rynku w.....
Chciał do Warszawy powrócić wreszcie.
Ale co chwila był w innym
W Kielcach, w Kaliszu, w Płocku, w Szczecinie
I w Skierniewicach, i w Koszalinie.
Nie mógł utrafić! Więc pod Opoczmem
Jęknął żałośnie: Tutaj
Usiadł i spojrzał ogromnie struty
Na swoje siedmiomilowe,
Zdjął je ze złością, do wody wrzucił
I na bosaka do domu

Jan Brzechwa



Tydzień (ćwiczenie: B 4.1, strona 19)

Tydzień dzieci miał siedmioro:
Niech się tutaj wszystkie zbiorą!
Ale przecież nie tak łatwo
Radzić sobie z liczną dżiatwą:
Poniedziałek już od wtorku
Poszukuje kota w worku
Wtorek środę wziął pod brodę:
Chodźmy sitkiem czerpać wodę
Czwartek w górze igłą grzebie
I zaszywa dziury w niebie.
Chcieli pracę skończyć w piątek
A to ledwie był początek
Zamyśliła się sobota:
Toż dopiero jest robota!
Poszli razem do niedzieli,
Tam porządnie odpoczęli.
Tydzień drapie się w przedziałek
No a gdzie jest poniedziałek?
Poniedziałek już od wtorku
Poszukuje kota w worku...
I tak dalej...

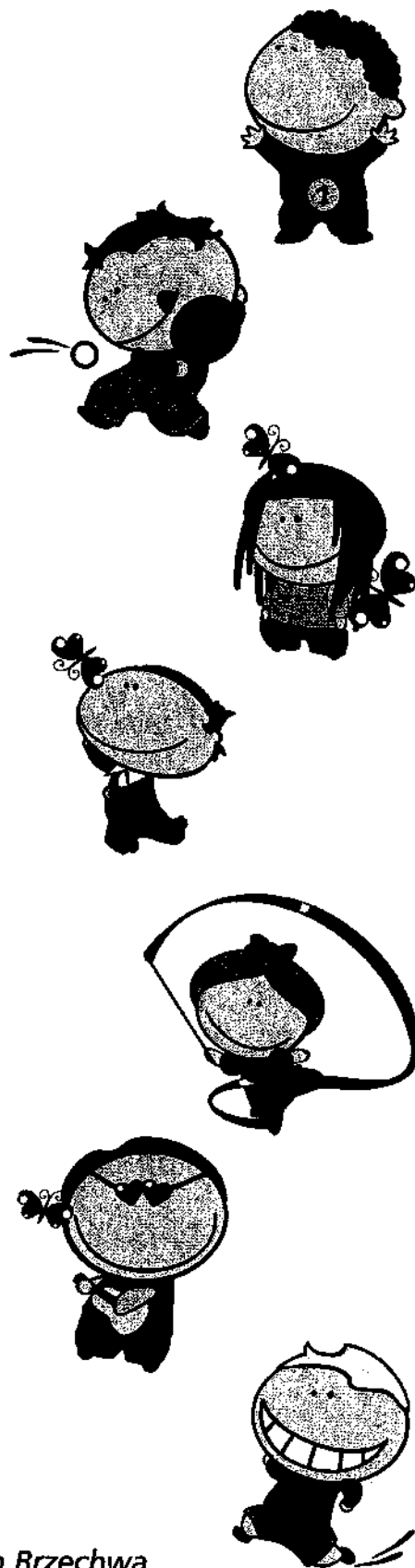

Jan Brzechwa



Tydzień. Tekst z lukami (ćwiczenie: B 4.1, strona 19)

Tydzień dzieci miał:
Niech się tutaj wszystkie zbiorą!
Ale przecież nie tak
Radzić sobie z liczną dźwiatwą:
Poniedziałek już od
Poszukuje kota w worku
Wtorek środę wziął pod
Chodźmy sitkiem czerpać wodę
Czwartek w górze igłą grzebie
I zaszywa dziury w
Chcieli pracę skończyć w piątek
A to ledwie był
Zamyśliła się sobota:
Toż dopiero jest
Poszli razem do niedzieli,
Tam porządnie
Tydzień drapie się w przedziałek
No a gdzie jest
Poniedziałek już od wtorku
Poszukuje kota w
I tak dalej...

Jan Brzechwa





„Targowisko” I (ćwiczenie: B 4.1, strona 21)

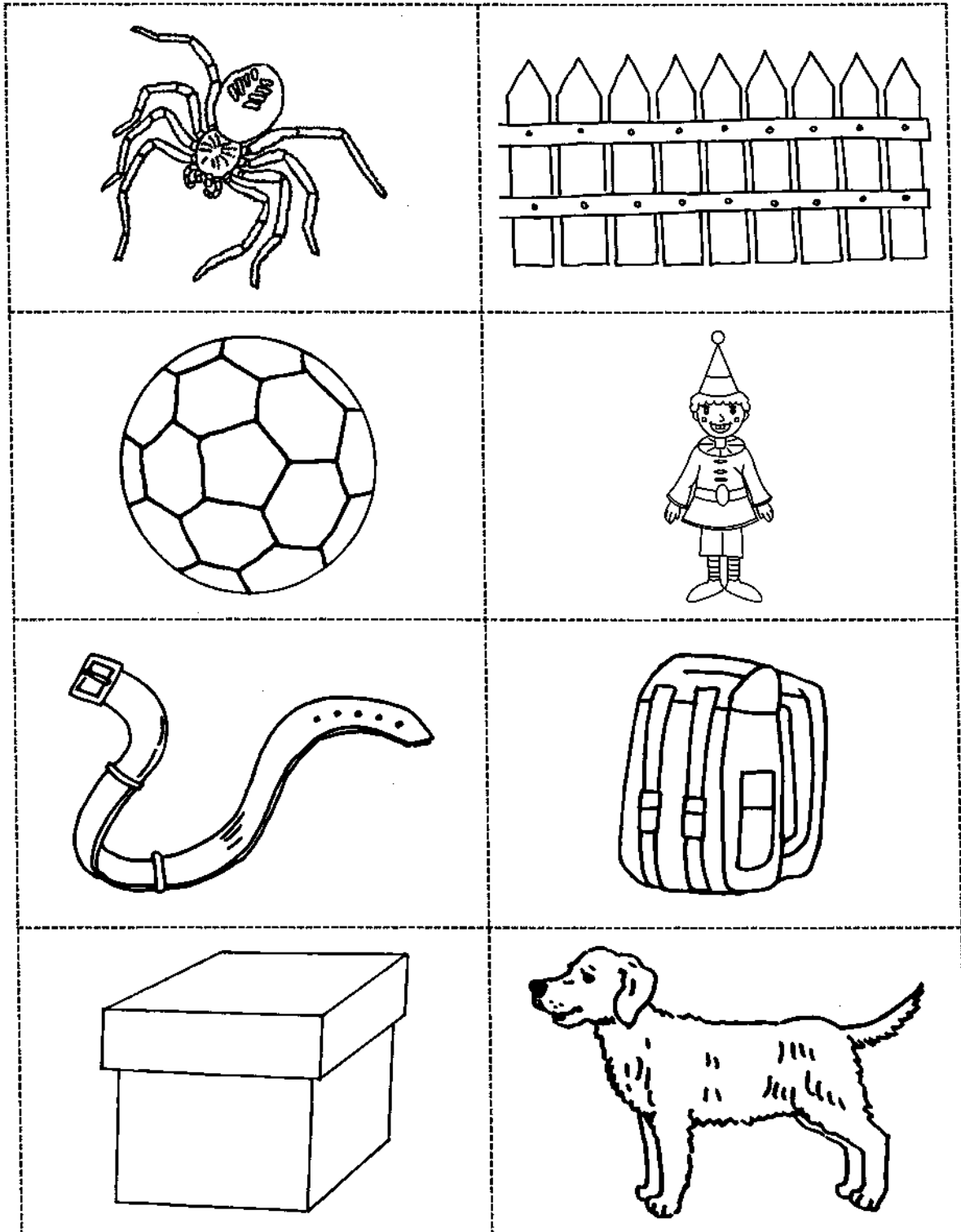

p p p p p p p p

16U1012



„Targowisko” II (ćwiczenie: B 4.1, strona 21)



b b b b b b b b



„Targowisko” III (ćwiczenie: B 4.1, strona 21)

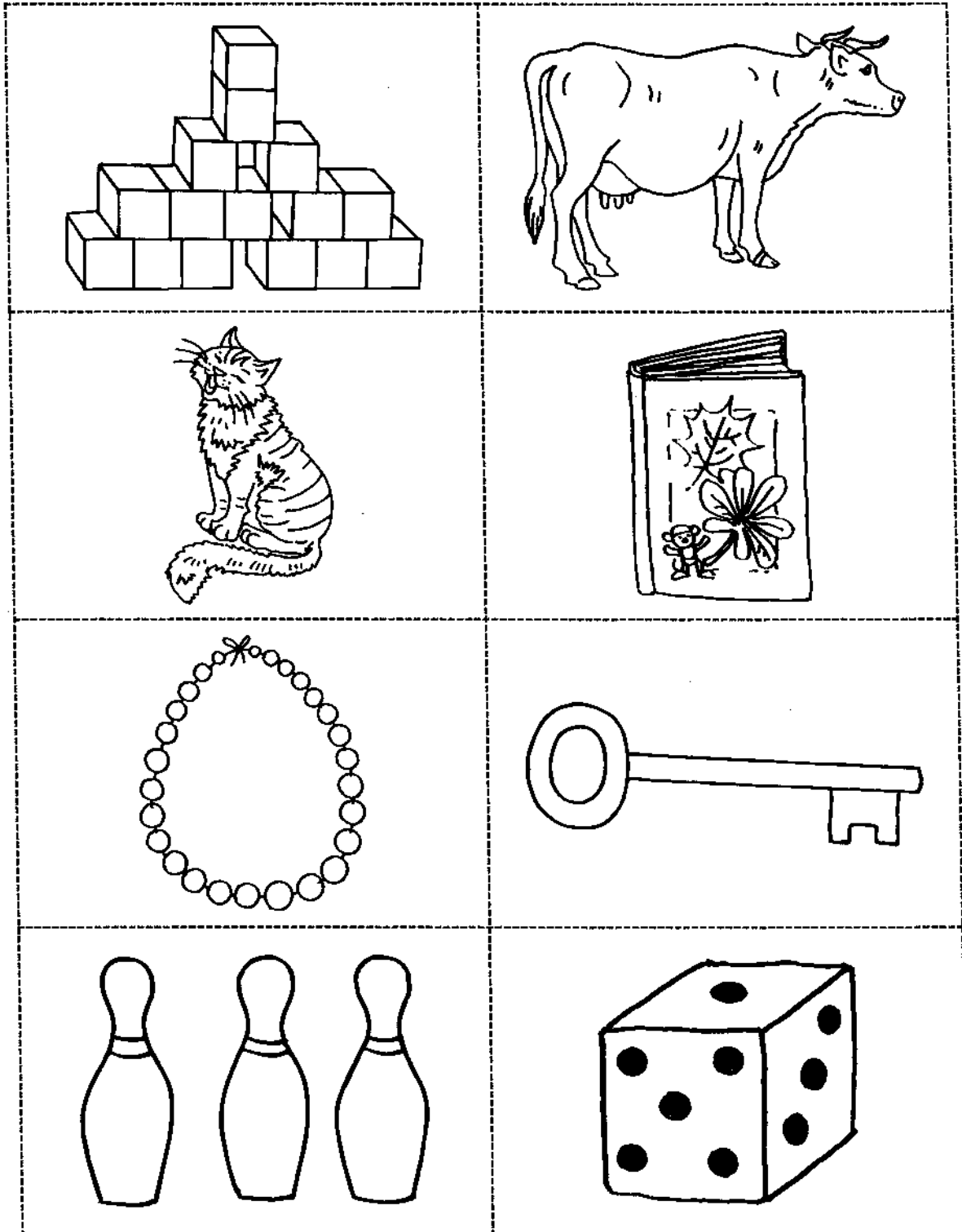

18U1012

k k k k k k k k



„Targowisko” IV (ćwiczenie: B 4.1, strona 21)

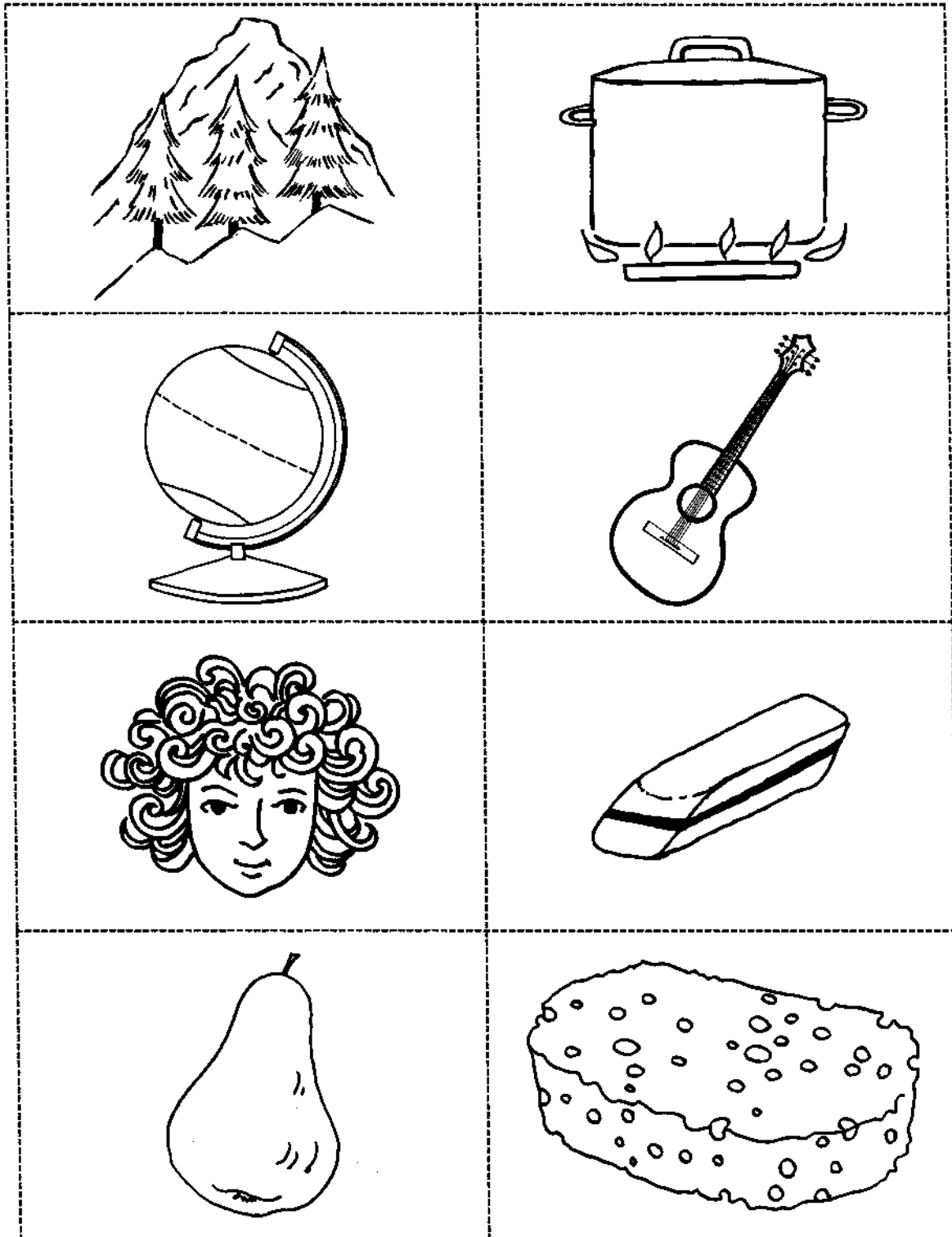

g g g g g g g g



„Targowisko” V (ćwiczenie: B 4.1, strona 21)

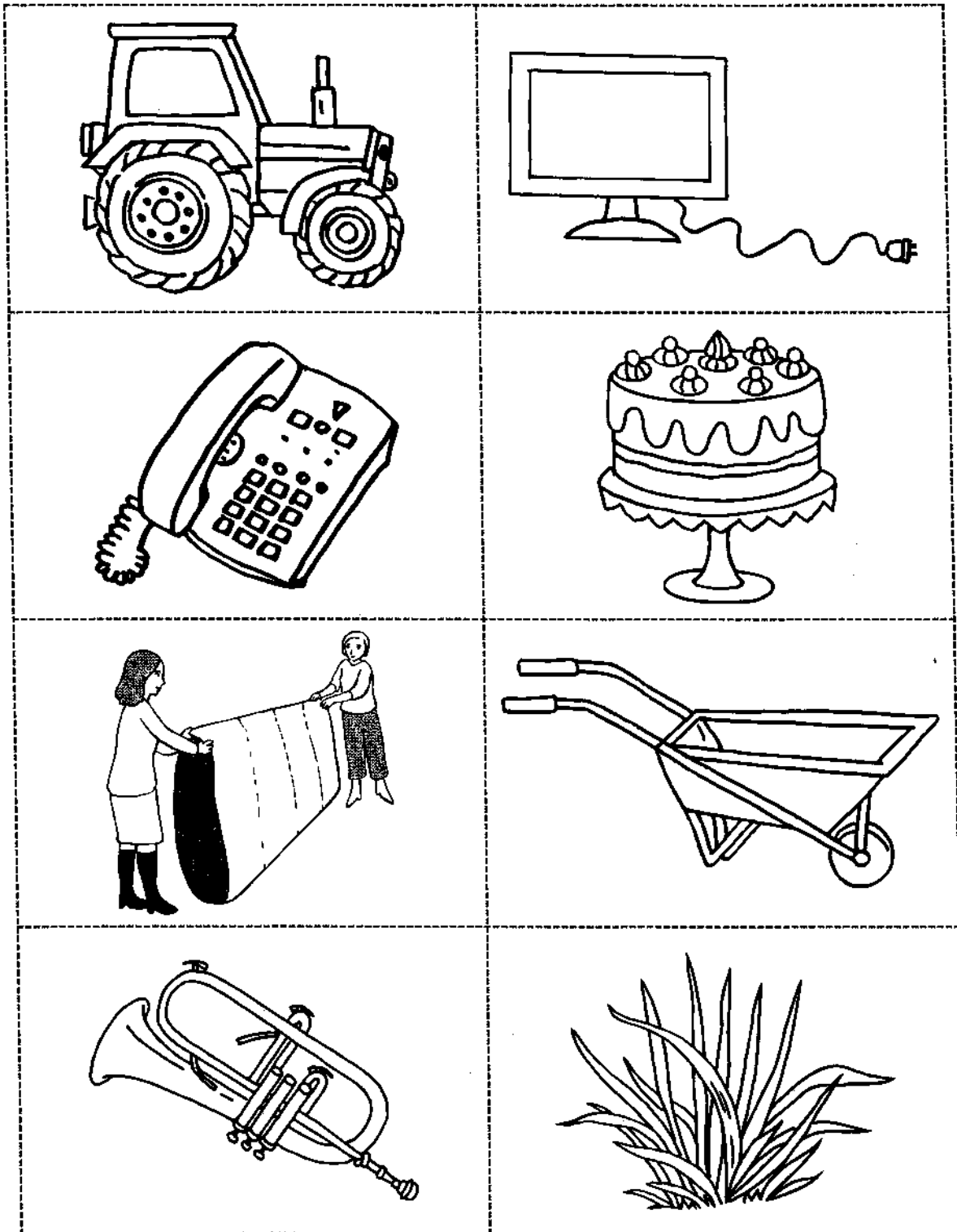

16U1012

t t t t t t t t





„Targowisko” VI (ćwiczenie: B 4.1, strona 21)

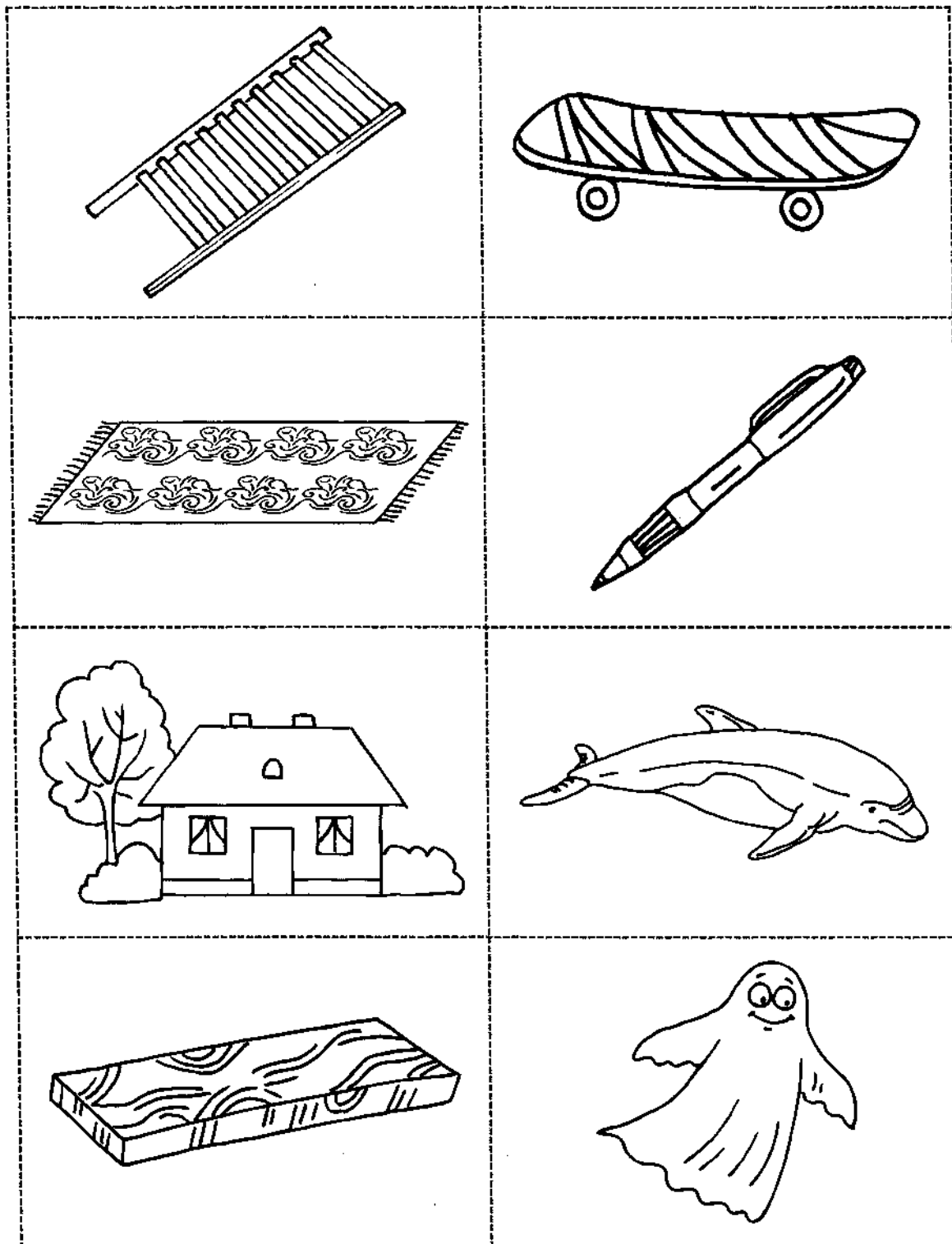

d d d d d d d d



„Miękkie głoski” I (ćwiczenie: B 4.1, strona 21)

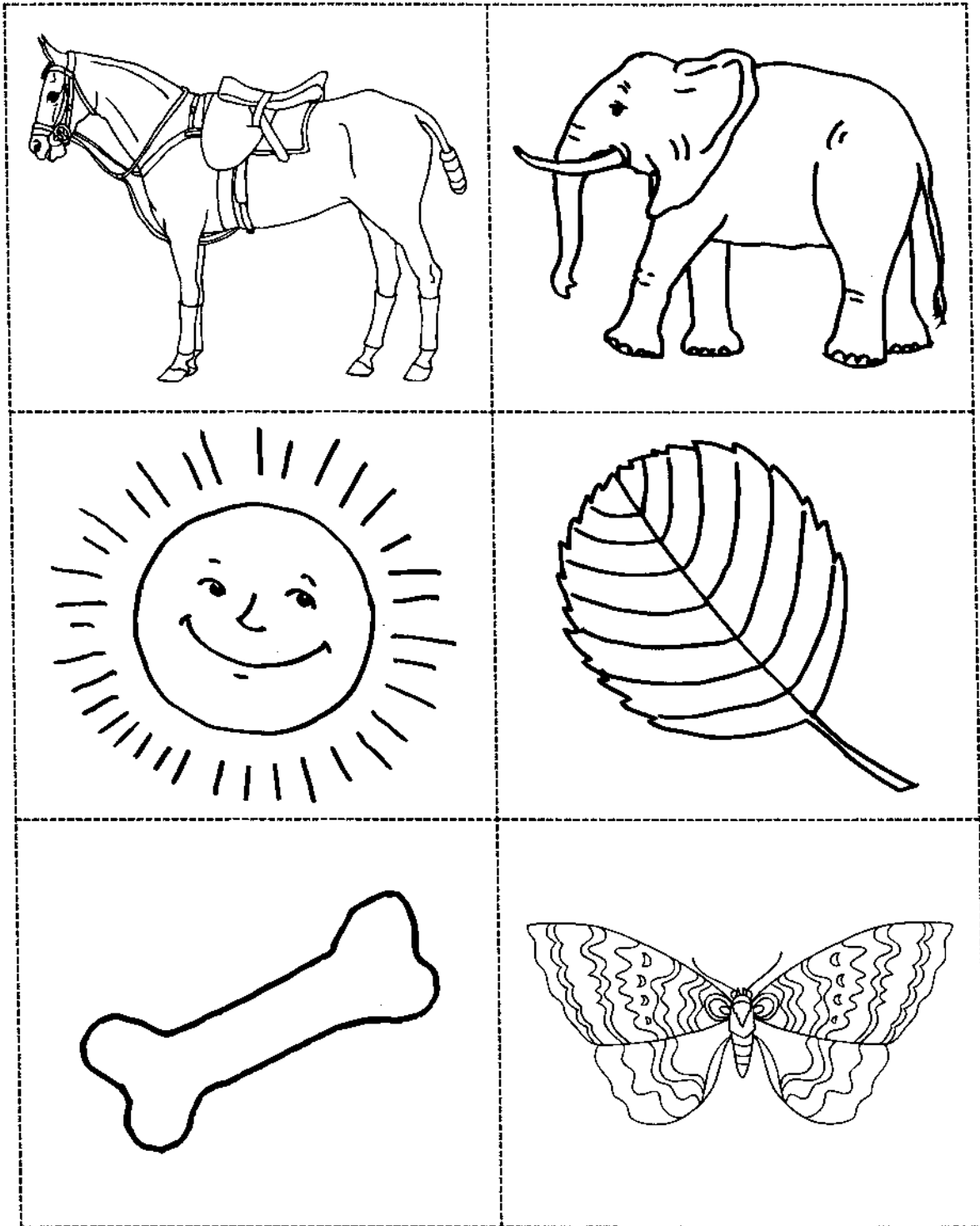

16U1012

ń	ń	ń	ć	ć	ć
---	---	---	---	---	---



„Miękkie głoski” II (ćwiczenie: B 4.1, strona 21)

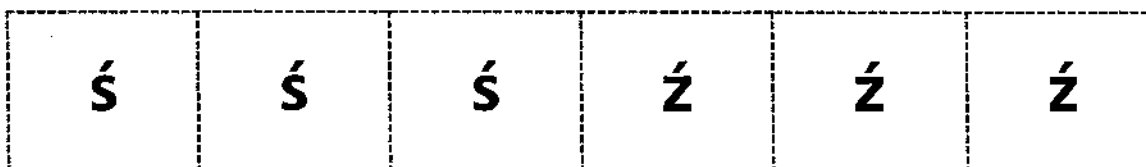
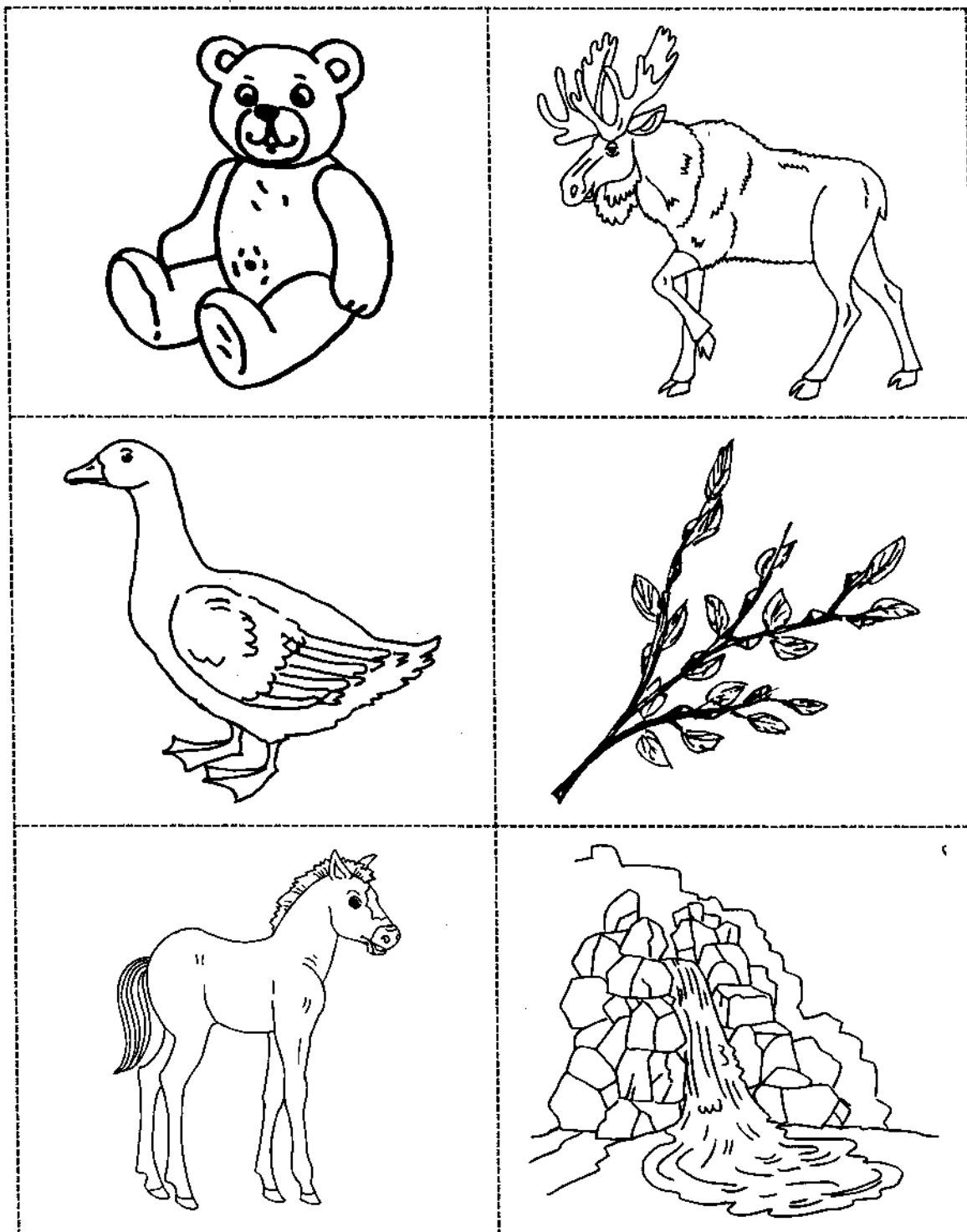



„Baw się wyrazami” (ćwiczenie: B 4.1, strona 21)

Zestawy wyrazów

samogłoska „a”

las	kask	lalka	krawat
pan	brat	krata	pralka
mak	sala	maska	ananas
tak	arka	palma	krasnal

samogłoska „o”

lot	okno	bloto
kot	obok	motor
rok	blok	robot
sok	solo	molo
lok	polo	koło

różne samogłoski w jednym wyrazie

lis	mewa	kolega
sen	sowa	kaseta
sęp	obraz	statek
lek	kret	broda
sąd	ekran	torba





1. Sosokotamantekranosmokaskura

2. Mostablicakwariumlekoknobrazebra

3. Kolecytrynagrestelefonorananaskarb

4. Góralódługopisurówkamuletunelodówka

5. Żababażuryżartrzaskrzakorzeń

6. Sztandareszkapaszkapaczaryczosnekaczka

7. Hamakrachodnikrochmalochłoprochomikuchnia

8. ziarnosiłtekociątkosiołaścaniołośrubanita

1. Sosokotamantekranosmokaskura
2. Mostablicakwariumlekoknobrazebra
3. Kolecytrynagrestelefonorananaskarb
4. Góralódługopisurówkamuletunelodówka
5. Żababazuryżartrzaskrzakorzeń
6. Sztandareszkapaszkapaczaryczosnekaczka
7. Hamakrachodnikrochmalochłoprochomikuchnia
8. ziarnosiłekociątkosiołasicaniolośćrubanita





„Ciągi wyrazów” III (ćwiczenie: B 4.1, strona 22)

1. Sosokotamantekranosmokaskura

2. Mostablicakwariumlekoknobrazebra

3. Kolecytrynagrestelefonorananaskarb

4. Góralódługopisurówkamuletunelodówka

5. Żababażuryżartrzaskrzakorzeń

6. Sztandareszkapaszkapaczaryczosnekaczka

7. Hamakrachodnikrochmalochłoprochomikuchnia

8. ziarnositekociątkosiołasicaniotośrubanita

16U1012